

ANUARIO DE MATERIALES DE
CONSTRUCCIÓN

2024
2025

'23
BigMat
HOME OF BUILDERS

**INTERNATIONAL
ARCHITECTURE
AWARD**



Bivouac Fanton
DEMOGO studio di architettura
Italia

NATIONAL PRIZE SMALL-SCALE RESIDENTIAL ARCHITECTURE BMIAA'23

INTERNATIONAL ARCHITECTURE GRAND PRIZE BMIAA'23

**Lonja de pescado y ordenación
zona sur del puerto de
Roquetas de Mar (Almería).**

**Estudio ACTA
España**



**2025
PRÓXIMA
EDICIÓN
DE LOS**

**'25
BigMat**
HOME OF BUILDERS
INTERNATIONAL
ARCHITECTURE
AWARD



ANUARIO DE MATERIALES DE
CONSTRUCCIÓN

2024
2025

HORIZONTE DE INNOVACIÓN

El sector de la arquitectura y la construcción vive un momento de gran dinamismo y transformación. Los avances tecnológicos, junto con una creciente conciencia sobre la sostenibilidad, están revolucionando la manera en que concebimos, diseñamos y construimos nuestras infraestructuras. Hoy más que nunca, la innovación y la creatividad son fuerzas impulsoras que nos permiten afrontar los desafíos globales con soluciones eficientes y sostenibles.

Una de las mayores transformaciones que estamos experimentando es la digitalización del sector. Tecnologías como el Building Information Modeling (BIM), la inteligencia artificial y el Internet de las cosas (IoT) están cambiando radicalmente nuestro enfoque hacia el diseño y la construcción. Estas herramientas no solo mejoran la precisión y la eficiencia, sino que también facilitan la colaboración y la comunicación entre todos los actores involucrados en un proyecto. La capacidad de visualizar y simular proyectos en un entorno digital antes de su construcción física nos permite optimizar recursos, reducir costos y minimizar errores.

Además de la digitalización, la sostenibilidad lleva consolidándose como un pilar fundamental en el desarrollo de nuevos proyectos durante muchos años. La integración de materiales ecológicos y prácticas constructivas responsables está siendo priorizada por profesionales y empresas que buscan reducir el impacto ambiental de sus obras. Por ello, la economía circular y la eficiencia energética son conceptos que están ganando terreno, y vemos cada vez más edificios que no solo cumplen con los estándares ambientales, sino que también generan un impacto positivo en sus comunidades.

En este contexto, la colaboración y el intercambio de conocimientos se han vuelto más importantes que nunca. La globalización y las redes de comunicación nos permiten aprender de experiencias exitosas en todo el mundo y aplicar esas lecciones a nivel local. La construcción de ciudades inteligentes y sostenibles requiere un esfuerzo conjunto de arquitectos, ingenieros, fabricantes y otros profesionales que trabajan en sinergia para crear entornos urbanos que sean resilientes, inclusivos y habitables. Está claro que el futuro del sector es brillante, pero no está exento de retos. La falta de mano de obra especializada sigue siendo una preocupación, y es fundamental invertir en formación y capacitación para preparar a la próxima generación de profesionales. La resistencia al cambio es otro obstáculo que debemos superar, promoviendo una cultura de innovación y adaptación constante. Sin embargo, con el enfoque y las estrategias correctas, estos desafíos pueden convertirse en oportunidades para el crecimiento y el desarrollo sostenible.

Es en este espíritu de optimismo y compromiso que presentamos la nueva edición del Anuario de Materiales de Construcción. Una herramienta que nos guía hacia un futuro lleno de posibilidades. Por esta razón, invitamos a todos los profesionales del sector a utilizar este valioso recurso y a unirse a nosotros en la construcción de un futuro más brillante y sostenible.

El equipo de Editorial Protiendas

STAFF

Editora / Directora:
Pilar Romero

Redactora:
Laura García

Administración:
Alicia Écija

Departamento Digital:
Andrea Sánchez y José F. García Cervera

Maquetación:
Marisol Navalón

Departamento Comercial:
Carmen Sánchez y Paloma Elices

Soporte Informático:
Dimanet Informática

Impresión y Fotomecánica:
Advantia Comunicación Gráfica, S.A.
Formación, 16 - Pol. Ind. Los Olivos
28906 Getafe (Madrid)

Distribución:
A&D Publicidad Directa, S.A.
Depósito Legal: M-23818-2022
ISSN: 2341-183X

Editorial Protiendas, S.L.U.
Avda. Juan Carlos I, nº 13 - 6º A
Edificio "Torre Garena"
28806 Alcalá de Henares (Madrid)
Tel. 91 802 41 20
www.proarquitectura.es
www.editorialprotiendas.es
contacto@editorialprotiendas.es

Precio del ejemplar: 120 €

Revista Proarquitectura 

@proarquitectur 

@proarquitectura 

Proarquitectura 



Prohibida la reproducción total o parcial de los contenidos aparecidos en esta publicación sin previa autorización por escrito de Editorial Protiendas S.L.U. Las opiniones y artículos publicados son responsabilidad exclusiva del autor, sin que esta revista las comparta necesariamente.



pro
tien
das
editorial

SUMARIO

5		AISLAMIENTO
21		AUTOMATISMOS
31		CEMENTO Y HORMIGÓN
39		CERRAMIENTO Y CARPINTERÍA METÁLICA
75		CLIMATIZACIÓN
97		ELEVACIÓN
103		EQUIPAMIENTO DE BAÑO
121		FONTANERÍA
129		ILUMINACIÓN Y MATERIAL ELÉCTRICO
143		IMPERMEABILIZACIÓN
149		MADERA
157		MATERIAL CERÁMICO
169		PAVIMENTOS
177		PIEDRA
181		PREFABRICADOS DE HORMIGÓN
185		PRODUCTOS QUÍMICOS
201		TECHOS SUSPENDIDOS
207		VIDRIO
211		OTROS MATERIALES
224		ÍNDICE DE EMPRESAS



EL NUEVO SCRAP PARA ENVASES INDUSTRIALES Y COMERCIALES



¿Eres una empresa que utiliza envases y embalajes industriales y comerciales para transportar y vender tus mercancías en el mercado español?

¡Únete a Envalora y asegúrate de cumplir con la nueva normativa ambiental de envases!

Obligaciones para las empresas

(Real Decreto 1055/2022 de envases):

RAP (Responsabilidad Ampliada del Productor).

Las empresas deben organizar y financiar la gestión de los residuos de envases que ponen en el mercado.



Se puede cumplir de manera colectiva, uniéndote a Envalora

Inscripción y declaración de envases en el Registro del Ministerio. (Obligación individual).



Envalora te asesora

¿Qué ventajas te aporta Envalora?



Asesoramiento



Cumplimiento



Eficiencia y ahorro



Garantía para tus clientes

Más de 950 empresas ya se han unido a Envalora.

¿Te unes?

www.entalora.es
contacto@entalora.es
¡Síguenos en LinkedIn!



AISLAMIENTO

Aislamiento Térmico
Aislamiento Acústico
Poliestireno
Poliuretano
EPS

Lana de Roca
Lana de Vidrio
Perlita

Vermiculita

Otros Materiales Aislantes

Foto: Saint-Gobain Ecophon



ABSOTEC ABSORCIÓN ACÚSTICA S.L.

GALENA 9-11
47012 VALLADOLID
VALLADOLID
Tel. 691407075

MARCAS:
LINEPANEL
LUXINECO
ECODISEÑO

Actividad principal: empresa española fabricante de soluciones acústicas personalizadas reconocida con el sello Pyme Innovadora por parte del Ministerio de Ciencia e Innovación. Especialistas en eliminar la reverberación y el ruido en el interior de espacios arquitectónicos, aumentando el confort y bienestar acústico de los usuarios...

Productos: soluciones de acondicionamiento acústico fabricadas bajo criterios de economía circular y respeto por el medioambiente. Actualmente existen tres gamas de productos: tintados, con revestimiento textil y en PET (fibras de plástico reciclado). Bajo estas 3 principales gamas de producto se desarrollan todo tipo de sistemas fonoabsorbentes: panelados, islas, baffles, mosaicos, cilindros, etc. Los principales productos poseen Declaraciones Ambientales de Producto (DAPs) verificadas y certificadas por un organismo independiente.

Email: solucion@absorcionacustica.com
Web: www.absorcionacustica.com

DIRECTOR GENERAL Y COMERCIAL: DEL POZO RIAÑO, CARLOS / DIRECTOR TÉCNICO: LLORENTE HERRERO, DAVID / DIRECTOR INNOVACIÓN Y COMUNICACIÓN: GAY ESTEBAN, DAVID.

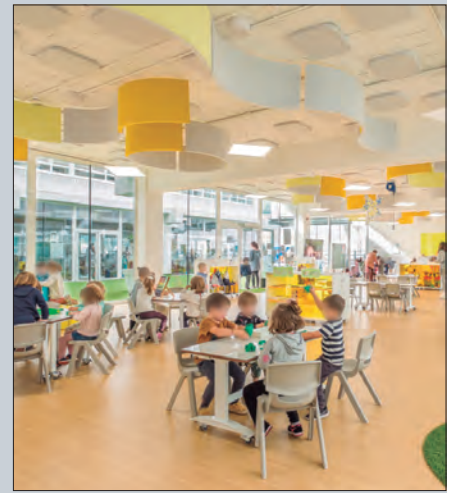

ARMACELL IBERIA, S.L.U.

P.I. RIERA D'ESCLANYÀ -
C/. CAN MAGÍ, 1
17213 ESCLANYÀ - BEGUR
GIRONA
Tel. 972613400

MARCAS:
ARMAFLEX
ARMACOMFORT
ARMAGEL
ARMA-CHEK
ARMAPROTECT
ARMAFIX
TUBOLIT

Actividad principal: Como inventores de la espuma flexible para el aislamiento de instalaciones y proveedor líder de espumas técnicas, Armacell desarrolla soluciones térmicas, acústicas y mecánicas innovadoras y seguras que crean valor sostenible para sus clientes. Los sistemas de Armacell contribuyen significativamente a la eficiencia energética global, marcando la diferencia en el mundo todos los días. Con más de 3.200 empleados y 26 plantas de producción en 18 países, la empresa opera en dos negocios principales: Aislamiento y Energía.

Productos: espumas flexibles para el aislamiento de equipos técnicos utilizados para el transporte de energía en la edificación comercial y residencial y las aplicaciones industriales. Las aplicaciones representativas incluyen calefacción, ventilación y climatización (HVAC)...

Email: info.es@armacell.com
Web: www.armacell.es

DIRECTOR GENERAL: ESCÁMEZ ARTES, XAVIER / DIRECTOR TÉCNICO: RAMÍREZ ROJAS, ÁNGEL E. / DIRECTORA DE MARKETING: GUIBERTEAU, CLÉMENTINE / DIRECTOR DE FÁBRICA: FERNÁNDEZ, TONI.



AUDIOTEC INGENIERÍA ACÚSTICA S.A.

C/. JUANELO TURRIANO, 4
47151 BOECILLO
VALLADOLID
Tel. 658803488

MARCAS:
DOORTEC
AATEC
PHONATEC
SILENTEC
AETEC
DBELECTRONICS
SONEC

Actividad principal: Servicios de Ingeniería acústica para proporcionar el bienestar de las personas. Innovación en Hábitat Acústico. Certificación de espacios acústicos saludables. Oficina técnica especializada en proyectos de aislamiento y acondicionamiento acústicos. Servicios para estudios de arquitectura. Estudios y mediciones de ruido. Certificación de productos y sistemas constructivos en nuestro laboratorio acreditado ENAC con informes certificados según UNE EN ISO 17025. Tratamientos acústicos para instalaciones y maquinaria. Estudios de impacto acústico ambiental. Especialistas en materiales acústicos seguros en caso de incendio.

Productos: Cabinas acústicas "Silentec" para entornos industriales. Pantallas acústicas. Silenciadores para ventilación, climatización y refrigeración. Bancadas. Puertas acústicas de metal y madera "Doortec". Baffles de acondicionamiento acústico. Islas de diseño "Absortec"...

Email: info@audiotec.es
Web: www.audiotec.es

DIRECTORA GENERAL: ESPINEL VALDIVIESO, ANA ESTHER / DIRECTOR EJECUTIVO: LORA ESPINEL, MARCO.

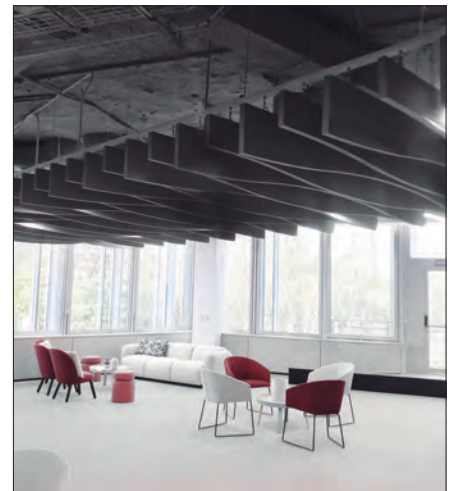

BASF ESPAÑOLA, S.L.U.- SITE RUBÍ

C/. CAN RABIA, 3-5
08017 BARCELONA
BARCELONA
Tel. 936806100

MARCAS:
ELASTOCOAT
ELASTOPIR
ELASTOPOR
ELASTOSPRAY
ELASTOPAVE

Actividad principal: dentro de BASF Española, el Site de Rubí se dedica desde 1969 a la fabricación y comercialización de sistemas de poliuretano para los mercados de la construcción, automoción, calzado, mueble, frío industrial y cableado.

Productos: producen y comercializan sistemas de poliuretano destinados a los mercados de la automoción (Elastoflex, Elastoflex), construcción (Elastopor, Elastopir, Elastospray), mobiliario (Elastoflex) y calzado (Elastopan), así como para recubrimientos (Elastocoat). Dentro del mercado de la construcción, se ofrecen soluciones para la fabricación de paneles sándwich, PUR y PIR, aislamiento residencial por proyección, persianas, recubrimientos impermeabilizantes y pavimentos.

Email: info@basf.com
Web: www.basf.com

DIRECTOR SITE RUBÍ: QUEIROZ DA FONSECA, ISA / DIRECTOR COMERCIAL Y TÉCNICO: VALL, ANTONI.





BAUMIT, S.L.

C/ PUERTO DE COTOS, 16
28935 MADRID
MADRID
Tel. 916407227

MARCAS:
SISTEMAS SATE (STARSYSTEM)
OPENSYSYSTEM
PROSYSYSTEM
MINERALSYSYSTEM
RESOLUTIONSYSYSTEM
CERAMICSYSYSTEM
NATURESYSYSTEM
POWERSYSYSTEM
SISTEMAS PARA INTERIOR (IONIT)
BAUMACOL
NIVELLO
BAUMIT LIFE

Actividad principal: Filial de Baumit Group, uno de los principales fabricantes europeos de Sistemas eficientes para la Envolvente, Revestimientos Cerámicos y Pavimentos. Es uno de los pioneros en la producción de Sistemas completos de Aislamiento Térmico para el Exterior (SATE), dedicándose desde hace más de 40 años al desarrollo de Sistemas para la Vivienda Saludable. Cuenta con VIVA Research Park, un laboratorio para la comparación de materiales y la investigación de sus efectos en la salud.

Productos: Sistemas SATE, Soluciones decorativas para la Fachada, Sistemas de Revestimientos para el Interior, Sistemas para Revestimientos Cerámicos y de Pavimentos.

Email: info@baumit.es
Web: www.baumit.com

DIRECTOR GENERAL: ARRABÉ, FERNANDO / DIRECTOR COMERCIAL: IZQUIERDO, JAVIER / DIRECTOR TÉCNICO: SÁNCHEZ, MARÍA DOLORES / DIRECTOR DE MARKETING: KESCHER, CHRISTINE.



AISLAMIENTO



CIA. ESPAÑOLA AISLAMIENTOS, S.A. (ISOLANA)

C/ SAN JOSÉ ARTESANO, 18.
P.I. ALCOBENDAS
28108 ALCOBENDAS, MADRID
Tel. 932 61 54 35

MARCAS: GECOL ROCKFON
ISOPRACTIC KAIMANN ROCKWOOL
ISOLAC KNAUF SENOR
AMF INSULATION SCHLÜTER
BELLOTA MAPEI SPIT
CELENT PERLITA TITAN
DANOSA PROMAT URSA

Actividad principal: bajo la marca ISOLANA, desde el año 1939, centra su actividad en la distribución de todo tipo de materiales de construcción con 36 delegaciones repartidas estratégicamente para ofrecer servicio nacional en toda la península Ibérica.

Productos: aislamiento térmico y acústico, climatización, sistemas de yeso laminado, techos registrables y todo tipo de material de construcción y reforma: cerámica, parquet, pintura, baños, cementos, morteros, etc.

Email: isolana@isolana.es
Web: www.isolana.es

DIRECTOR GENERAL: SURINACH, JOSEP / DIRECTOR DE OPERACIONES: PUJOL, JORDI / DIRECTOR DE MARKETING: ROIG, NURIA / DIRECTOR COMERCIAL: ROCA, CARLOS.



No es lo mismo estar, que estar bien

Soluciones de acondicionamiento acústico personalizado

absotec
ABSORCIÓN ACÚSTICA

www.abc.org

[f](https://www.facebook.com/absotec) [i](https://www.instagram.com/absotec) [in](https://www.linkedin.com/company/absotec)

www.abc.org
solucion@abc.org



CODERCH ACÚSTICA

C/ FRANCESC CARBONELL
50, BAJOS 3ª
08034 BARCELONA
BARCELONA
Tel. 629575782

Actividad principal: ingeniería acústica que ofrece servicios de consultoría dirigidos a arquitectos, ingenieros, instituciones, empresas privadas y organismos públicos. Interviene en las fases de diseño, dirección de obra y el control de calidad final de cualquier edificio (público o privado) con el objetivo de ofrecer el confort acústico adecuado en función del uso previsto para cada espacio.

Productos: realizan proyectos de ingeniería acústica y audiovisual en los siguientes ámbitos: acondicionamiento acústico, aislamiento acústico, justificación del CTE DB-HR, impacto acústico, control del ruido y vibraciones, cumplimiento de certificaciones de diseño sostenible (BREEAM, LEED, WELL...), diseño del sistema audiovisual y mediciones acústicas.

Email: info@coderchacustica.es
Web: www.coderchacustica.es

DIRECTOR GENERAL: BATLLE CODERCH, ANA.



CUBIERTAS ALIGERADAS TERMOACÚSTICAS, S.L.

P.I. DEL BIERZO -
C/. RIO CUA, 27
24560 TORAL DE LOS VADOS,
LEÓN
Tel. 987544845
Fax. 987544720

Actividad principal: Fabricación y comercialización de paneles sándwich no metálicos para cubiertas y entreplantas. Volumen de producción año 2022: 143.590 m².

Productos: Caliplac: Paneles sándwich no metálicos para el cierre y aislamiento de cubiertas. Soltec: Paneles sándwich no metálicos sobre estructura de entreplantas.

Email: info@caliplac.com
Web: www.caliplac.com

DIRECTOR GENERAL: FERNÁNDEZ RODRÍGUEZ, FRANCISCO JAVIER / DIRECTOR COMERCIAL: COLINAS BERNARDO, MARIO / DIRECTOR TÉCNICO: IGLESIAS COTO, ROBERTO / DIRECTOR MARKETING: RODRÍGUEZ, CONSUELO.



DANOSA _ DERIVADOS ASFÁLTICOS NORMALIZADOS, S.A.

P.I. SECTOR 9
19290 FONTANAR
GUADALAJARA
Tel. 949888210
Fax. 949888225

Actividad principal: fabricante de materiales para impermeabilización, aislamiento acústico y térmico, drenajes, geotextiles, claraboyas y morteros. Presencia consolidada en los cinco continentes, avalan su compromiso adquirido hace más de cincuenta años con la calidad y el servicio. Sus productos y soluciones responden a las exigencias de los más altos estándares de calidad. Soluciones innovadoras y sostenibles, para mejorar la envolvente del edificio, y la calidad de vida de las personas.

Productos: productos para la impermeabilización bituminosa, sintética y líquida. Aislamiento acústico a ruido aéreo y de impacto. Aislamiento Térmico. Productos para drenaje de estructuras enterradas y geotextiles para edificación y obra civil. Morteros técnicos de calidad.

Email: info@danosa.com
Web: www.danosa.com

DIRECTOR GENERAL: DEL RÍO, ALBERTO.



DESARROLLOS QUÍMICOS CASTELLANOS S.L.

C/. CURTIDORES Nº 4.
POLÍGONO INDUSTRIAL SAN
COSME II
47620 VILLANUBLA,
VALLADOLID
Tel. 663138048

Actividad principal: Desarrollos Químicos Castellanos lleva más de 20 años dedicándose al desarrollo, fabricación y comercialización de soluciones ecosostenibles, acústicas, térmicas y de impermeabilización para el sector de la construcción. Con fabricación propia en España distribuyen todos sus productos patentados a más de 50 países por Europa y Latinoamérica.

Productos: Sonec, es la única membrana acústica proyectada, certificada del mercado. SONEC ACOUSTIC es una membrana acústica proyectada que aporta múltiples beneficios en el aislamiento acústico de interiores. SONEC COVER DECK diseñado para la protección e impermeabilización total o parcial de todo tipo de cubiertas. SONEC TITANIUM optimiza las prestaciones acústico-energéticas de la envolvente de los edificios.

Email: info@sonec.es
Web: www.sonec.es

DIRECTOR GENERAL: LORA, CHENCHO / DIRECTOR COMERCIAL: LORA ESPINEL, MARCO / DIRECTORA DE MARKETING: CABRERO, CRISTINA.



MARCAS:
SONEC ACOUSTIC
SONEC COVER DECK
SONEC TITANIUM

Euronit

EURONIT FACHADAS Y CUBIERTAS, S.L.

A-601 KM.21 PARQUE EMP.
PORTILLO
47160 PORTILLO, VALLADOLID
Tel. 983660620

MARCAS:
EURONIT

Actividad principal: Euronit es una marca de la multinacional Etex. Con más de 100 años de experiencia en la fabricación de placas de fibrocemento para cubiertas y tejados. Arranca su andadura en España en el año 2006, cuando inaugura su fábrica en la provincia de Valladolid, con una tecnología completamente nueva y libre de amianto.

Productos: placas de fibrocemento para la cubierta de los edificios. Por sus propiedades inigualables, las placas de fibrocemento Euronit pueden instalarse bajo teja o directamente como acabado final en la cubierta. Ignífugas, indeformables por el peso de las tejas y el paso del tiempo, impermeables y a su vez transpirables, evitan la formación de mohos, hongos y humedades, proporcionando un espacio habitable seguro, salubre y confortable.

Email: info.euronit@etexgroup.com
Web: www.euronit.es

COUNTRY MANAGER: COURCELLES, JONATHAN / SALES MANAGER: ESTÉBANEZ ELGUEZABAL, CAYETANO / MARKETING MANAGER: MARCOS CABERO, VANESSA.

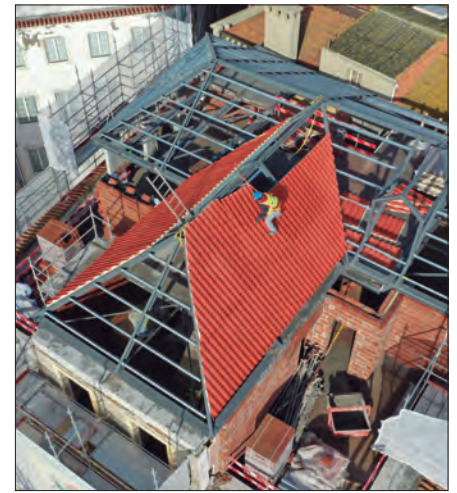

FERMACELL SPAIN, S.L.U.

BARRIO LA ESTACIÓN, S/N
39719 OREJO, CANTABRIA
Tel. 942522968
Fax. 942523900

MARCAS:
FERMACELL
JAMES HARDIE
AESTUVER

Actividad principal: fabricante de paneles de fibra-yeso fermacell®, perteneciente al grupo James Hardie, multinacional australiana líder en la fabricación de paneles de fibrocemento. La planta más grande de fibra-yeso del grupo está ubicada en Cantabria, España.

Productos: Fermacell fue la primera placa de fibra yeso en el mercado. Desde hace más de 50 años la marca representa la construcción seca de gama alta. Testado y certificado para la bioconstrucción, los paneles de fibra yeso tienen un valor de emisión de CO₂ negativo. Fermacell cuenta con soluciones para la construcción seca (tabiques, trasdosados, solera seca y falsos techos), fachadas ligeras y la construcción con madera (como paneles estructurales y para la protección contra incendios).

Email: info@fermacell.es
Web: www.fermacell.es

DIRECTOR GENERAL: PEÑA LÓPEZ, JUAN IGNACIO / DIRECTOR COMERCIAL: MEDIAVILLA, ANTONIO / DIRECTOR TÉCNICO: DÜTEMEYER, JÜRGEN.

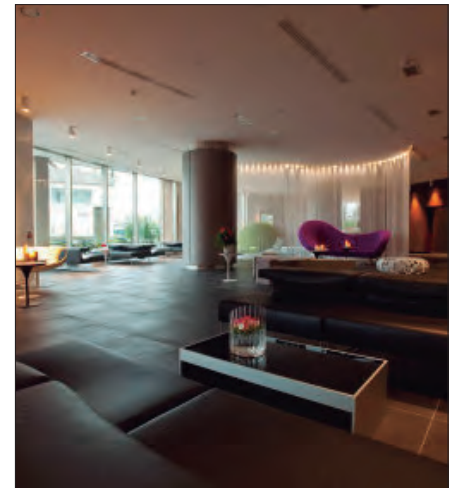

FLEXICEL INDUSTRIAL, S.L.U.

POL IND CAN COMELLES
C/ FORNAL 41-43
08292 ESPARREGUERA,
BARCELONA
Tel. 937776727
Fax. 937775137

MARCAS:
FLEXIROLL
FLEXIBAND
ACUSTI AIR

Actividad principal: pertenece a IPCOM, grupo de empresas Belga especializado en distribución y conversión de soluciones innovadoras de materiales de aislamiento térmico, acústico y protección pasiva. Desde el año 1992, Grupo Flexicel desarrolla soluciones personalizadas de aislamiento térmico, acústico y de estanqueidad. Empresa líder de la península en transformación de espumas técnicas, cauchos, derivados textiles, aerogeles y autoadhesivos. Cuenta con 14.500 m² de instalaciones en España y Portugal.

Productos: gracias al uso de las tecnologías más avanzadas del sector, realizan diseños a medida para múltiples sectores. Creador de Flexicel UF (instalación suelos), y distribuidor oficial de Vibradyn, Vibrafoam (anti vibratorios) y Whisper® (absorción acústica).

Email: flexicel@grupoflexicel.com
Web: www.grupoflexicel.com

DIRECTOR GENERAL: PÉREZ, FRANCISCO / DIRECTOR COMERCIAL Y MARKETING: GONZÁLEZ, JOSÉ MIGUEL / DIRECTOR TÉCNICO: HIDALGO, EDUARDO / DIRECTOR DE OPERACIONES: PÉREZ, FRANCISCO.



FOREL SISTEMAS Y PROYECTOS, S.L.

C/. TURQUESA, 15
47012 VALLADOLID
Tel. 983396822
Fax. 983202198

MARCAS:
SISTEMA FOREL
CIMENTUR

Actividad principal: sociedad dedicada a la producción de un sistema semi-industrializado para forjados en poliestireno expandido, conocido como SISTEMA FOREL, destinado a la construcción de forjados aligerados y de un sistema complementario de cimentación. Forma parte del Grupo FOREL junto a Turqueplast, S.L., quién transforma poliestireno expandido para aplicaciones de envase y embalaje.

Productos: el Sistema FOREL sirve para la construcción de forjados aligerados en estructuras de edificios de todo tipo, tanto unidireccionales como reticulares, certificando el cumplimiento de las exigencias mecánicas, térmicas y acústicas del Código Técnico de la Edificación con el mínimo consumo estructural. Está compuesto por un conjunto de bovedillas y casetones que se obtienen por la unión de dos piezas complementarias entre sí, denominadas base y sombrerete.

Email: forel@forel.es
Web: www.forel.es

DIRECTOR GENERAL: PRÍNCIPE, ROBERTO / DIRECTOR COMERCIAL: PRÍNCIPE, ASER / DIRECTOR TÉCNICO: PÉREZ, ESTEBAN.





GEOPANNEL / ÁBGEL RUIZ IBÁÑEZ, S.A.

C/ LAS CAÑAS 101
26009 LOGROÑO, LA RIOJA
Tel. 941255321

MARCAS:
GEOPANNEL
GEOPET
NOISEFREE
INPAT
GEOPLAFOND

Actividad principal: diseño y fabricación de aislamientos térmicos y acústicos de altas prestaciones. Todos se producen en las naves de 26.000 m² en Logroño, La Rioja. Emplean criterios de fabricación responsable, resultando productos ecológicos, con un 80% de contenido en reciclado, 100% reciclables y con muy baja huella de carbono. Sus productos de Arquitectura disponen de DAP, verificada por tercera parte independiente. GEOPANNEL ostenta certificaciones como ISO 9001, ISO 14001, ISO 45001, IATF 16949, así como los principales distintivos a nivel ambiental.

Productos: Soluciones de aislamiento termo acústico: paneles y bobinas aislantes fabricadas con un 80% de residuos textiles (algodón y poliéster) o plásticos (PET). Soluciones para cualquier sistema constructivo, con conductividad 0,031-0,037 W/mK... Soluciones de acondicionamiento acústico: soluciones vistas para proyectos de acústica decorativa (baffles, paneles, islas...)

Email: info@geopannel.com
Web: www.geopannel.com

DIRECTOR COMERCIAL: TERROBA, PABLO RUIZ.



HUURRE IBÉRICA, S.A.U

C-65, KM 16, POLÍGONO INDUSTRIAL EL TRUST
17244 CASSÀ DE LA SELVA,
GERONA
Tel. 972463085

MARCAS:
QUADCORE
DUAL

Actividad principal: fabricantes de paneles aislantes sándwich y sistemas constructivos para cerramientos metálicos, fachadas y cubiertas. Con una larga trayectoria y dilatada experiencia, en HUURRE consolidan el liderazgo como proveedor del sector industrial, agroalimentario, terciario y de la construcción gracias a la excelencia y calidad de nuestros productos. Aplican mejoras continuas en su proceso productivo mejorando así su eficacia y servicio. Y trabajan estratégicamente para que las mejores certificaciones técnicas y de calidad del mercado creen credibilidad y fidelización a nuestros productos.

Productos: ofrecen un catálogo de paneles aislantes sándwich con núcleo de Lana de Roca, PIR, PIRM y QuadCore para envolventes, cubiertas y sectorización industrial.

Email: huurre@huurreiberica.com
Web: www.huurreiberica.com

DIRECTOR GENERAL: JORDÁN, JOSEP / DIRECTOR TÉCNICO: BARRIO, ÁLEX / DIRECTOR COMERCIAL: COMAS, MIQUEL / DIRECTOR MARKETING: CRUÑAS, SÒNIA.



IDEATEC ADVANCED ACOUSTIC SOLUTIONS, S.L.U.

C/. COMUNA DI CARRARA, 10
03660 NOVELDA, ALICANTE
Tel. 965609046

MARCAS:
IDEACUSTIC
IDEAPERFO
IDEAWOOD
IDEAFABRIC
IDEAFLOW
IDEAGARDEN

Actividad principal: Paneles decorativos tanto para techos y paredes que controlan la reverberación del sonido y contribuyen a reducir la contaminación acústica de cualquier espacio. Su objetivo es disminuir los efectos negativos del ruido ambiental en espacios interiores, aportando a diseño y confort.

Productos: Productos técnicos de alto nivel pensados para espacios que requieren de cuidada acústica, como teatros, auditorios, restaurantes, comercios, salones. Su producto tiene un comportamiento acústico con un rango de frecuencia muy amplio. Ofrece grandes prestaciones fonoabsorbentes con una estética adecuada para cualquier espacio. Se pueden utilizar como revestimiento tanto en techo como pared. Productos respetuosos con el medioambiente. Muchos de sus productos son módulos completamente desmontables y accesibles. Diseñados para una instalación fácil y sencilla.

Email: compras@ideatec.es
Web: www.ideatec.es

DIRECTOR GENERAL: TÁRRAGA GARCÍA, JOSÉ FRANCISCO / DIRECTORA COMERCIAL: MARTÍNEZ BARBERO, JORGE.

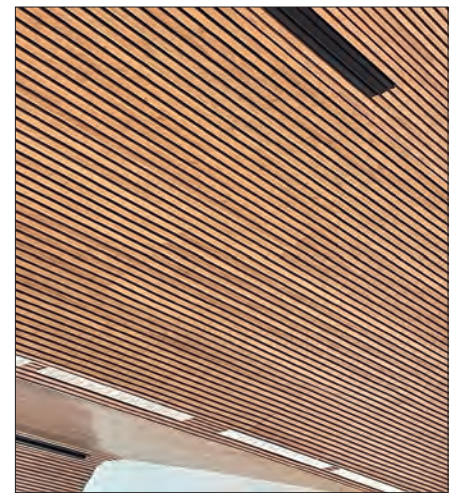

ISOLTEX AISLANTE TEXTIL S.L.U

C/ARQUITECTE SERT, 19-21
08005 BARCELONA
Tel. 685323568

MARCAS:
ISOLTEX

Actividad principal: distribución de materiales sostenibles, exclusiva de productos aislantes base textil reciclado aglomerado con polímeros diversos. Desde 2016 somos partners de una fábrica en Cataluña quien nos fabrica toda la gama. Tenemos todos los ensayos necesarios para presentarnos a proyectos y llevamos una cartera de clientes importante caso toda la península ibérica. Cada año ganamos terreno a las Lanás minerales y afianzamos nuestras relaciones con prescriptores de primer nivel.

Productos: aislantes para tabiquería, medianeras, trasdosados, techos perforados, bajantes, bajo solera de hormigo, bajo parquet flotante y soluciones específicas a sectores industriales destacados.

Email: info@isoltex.com
Web: www.isoltex.com

DIRECTOR GENERAL Y COMERCIAL: ALBA, JAVIER.





**KINGSPAN
INSULATION, S.A.U**

CARRETERA C-65, KM 16,
POLÍGONO INDUSTRIAL EL
TRUST
17224 CASSÀ DE LA SELVA,
GIRONA
Tel. 972460472

Actividad principal: empresa dedicada a la fabricación de espuma rígida de poliuretano y poliisocianurato para aplicaciones de aislamiento térmico en el sector industrial y en la edificación. La empresa se ha establecido en los principales mercados nacionales e internacionales desde 1968, y gracias a su amplia experiencia en el campo de las espumas rígidas de poliuretano (PUR) y poliisocianurato (PIR), ofrece una gama completa de productos en densidades desde 32 y 450 kg/m³. Tienen dos plantas de fabricación en España, una en Cassà de la Selva (Girona) y otra en TUI (Pontevedra).

Productos: Además del aislamiento de espuma PUR y PIR, ofrece aislamiento térmico de altas prestaciones como los paneles de vacío (Optim-R) o los paneles de espuma fénolica, así como aislamiento acústico (Troldekt), entre otros.

Email: info@kingspanaislamiento.es
Web: www.kingspan.com

DIRECTOR GENERAL: GRABULEDA, XAVIER / DIRECTOR COMERCIAL: CASTAÑER, JOSEP M^a / DIRECTOR TÉCNICO: ALBERTÍ, ANNA / DIRECTOR DE MARKETING: SILVA, VERA.



**KNAUF AMF SISTEMAS
DE TECHOS, S.L.**

NÚÑEZ DE BALBOA 114 3^o
OFICINA 12
28006 MADRID
Tel. 915413420

Actividad principal: con las reconocidas y líderes marcas AMF THERMATEX®, AMF VENTATEC®, AMF Topiq®, DONN®, HERADESIGN® y Armstrong Metal, el especialista en sistemas de techo Knauf AMF, ofrece la más completa gama de productos y servicio de asesoramiento a arquitectos, contratistas especializados, instaladores, distribuidores, en todo el mundo. Con Knauf AMF, siempre encontrará una solución para su proyecto.

Productos: ofrece soluciones a arquitectos y prescriptores para la integración de sistemas de techos suspendidos. Su catálogo incluye sistemas de techos para la protección acústica, así como para la protección frente al fuego o que garanticen la higiene.

Email: Info@knaufamf.es
Web: www.knaufamf.es

DIRECTOR GENERAL: CABAÑERO, LUIS.



**KNAUF GMBH
SUCURSAL EN ESPAÑA**

AVDA. DE BURGOS, 114,
6^a PLANTA
28050 MADRID
Tel. 900106114

Actividad principal: líder mundial en fabricación de placas de yeso laminado (PYL) y materiales de construcción en seco para el diseño de espacios habitables confortables, seguros, sostenibles (contribuye a edificios LEED, BREEAM, VERDE, PASSIVHAUS) y saludables (materiales certificados con sello IBR y etiquetas A+ , Declare y C2C). Knauf cuenta en el mundo con 250 fábricas, 86 plantas de procesamiento de materias primas, más de 35.000 empleados y factura 10.000 millones de euros al año. En España tiene 2 fábricas, en Granada y en Lleida, oficinas centrales en Madrid, 11 delegaciones comerciales y cerca de 300 distribuidores.

Productos: productos y sistemas ligeros e innovadores para fachada, revestimientos (techos y suelos, yesos y enlucidos, pastas y morteros) y particiones internas (tabiques, trasdosados), ofrecen altas prestaciones: resistencia a fuego, eficiencia energética, aislamiento acústico y térmico...

Email: knauf@knauf.es
Web: www.knauf.es

DIRECTOR GENERAL: DE LUCA, ALBERTO / DIRECTOR COMERCIAL: MANSO, ANTÓNIO / DIRECTOR DE MARKETING: MAROTO, PABLO.



**KNAUF
INSULATION, S.L.**

AV. DE LA MARINA 54B
08830 SANT BOI DE
LLOBREGAT, BARCELONA
Tel. 933796508
Fax. 933796528

Actividad principal: una empresa familiar fabricante de materiales de construcción y sistemas de construcción. Originalmente fabricante de material convencional de yeso, actualmente ofreciendo sistemas y soluciones completas para la edificación a nivel mundial. Facturación de 6,5€ billones en 2016.

Productos: especialistas en soluciones de aislamiento térmico y acústico en lana mineral con E-Technology, un ligante de base vegetal sin formaldehídos ni fenoles. Para edificación obra nueva y/o rehabilitación. Para las siguientes aplicaciones: sistemas con placa de yeso laminado para tabiquería interior, trasdosado y medianeras, falsos techos, cubiertas, suelos, sistemas de estanqueidad para Passivhaus, fachadas: SATE y/o fachada ventilada.

Email: hola@knaufinsulation.com
Web: www.knaufinsulation.es

DIRECTOR GENERAL: DEL RÍO, ÓSCAR / DIRECTOR TÉCNICO: BOVÉ, JOSEP / DIRECTOR DE MARKETING: FARNÉS, SUSANNA / RESPONSABLE PRESCRIPCIÓN: PITA, ESTHER.





**L'ISOLANTE K-FLEX
ESPAÑA, S.A.**

RÍO ODIEL, 2 NAVE II - C.L.A.
28906 GETAFE, MADRID
Tel. 916768937
Fax. 916560012

MARCAS:
K-FLEX ST
K-FLEX ST DUCT
K-FLEX SRC
K-FLEX ECO
K-FLEX SOLAR
K-FLEX K-ROCK
K-FLEX COLOR
K-FLEX AL CLAD
K-FLEX PE

Actividad principal: fabrica aislamientos térmicos y acústicos con materiales elastoméricos flexibles. Presente en 63 países con 14 fábricas, disponemos de la mejor red de distribución. Certificada con la ISO 9001 e ISO 14001, fabrica sus productos según los estándares más exigentes de los diferentes mercados, asegurando la mejor calidad y compromiso con el medio ambiente.

Productos: Aislamientos térmicos y acústicos para instalaciones en el sector civil e industrial. Reducción del consumo energético, prevención de condensaciones y corrosión. Gama de productos para aplicaciones desde -200°C hasta +750°C. Aislamientos para instalaciones en sectores de edificación, industrial, ferroviario, naval y OILGAS. Disponibles acabados con protección mecánica y a rayos UV.

Email: info@k-flex.es
Web: www.kflex.com/es

DIRECTOR GENERAL: PÉREZ, MANUEL / DIRECTOR COMERCIAL, MARKETING Y TÉCNICO: CÁCERES, JUAN RAMÓN / TÉCNICO-COMERCIAL: CORBIN, ALBERTO.



LOPEZ PANEL S.L.

P. I. BARROS, PARCELA 29-7
39400 LOS CORRALES DE
BUELNA, CANTABRIA
Tel. 942832662
Fax. 942832616

MARCAS:
AUTOPORTANTE PANFRI
AUTOPORTANTE PANPLA
TERMOENCOLADO ENCOSANFRI
TERMOENCOLADO ENCOSANPLA
TERMOENCOLADO ENCOSANGLO
TERMOENCOLADO ENCOSAN-OSB

Actividad principal: diseño y fabricación de paneles autoportantes y sándwich termoencolados para la edificación. Dispone de dos líneas de fabricación (Inyección y Termoencolado), lo que nos permite dar diferentes soluciones a la cubierta. Además, dispone de delegaciones comerciales y un gran canal distribuidor por toda la Península Ibérica además de un almacén regulador en sus instalaciones para ofrecer tiempos de suministro mínimos.

Productos: entre sus referencias se incluyen algunas como paneles autoportantes López Panel que minimizan la estructura, aumentan su capacidad mecánica, alcanzando luces de hasta 4.80 metros. Y paneles sándwich termoencolados López Panel. Ambos tipos de paneles actúan como cerramiento y son utilizados en cubiertas, paramentos verticales y forjados.

Email: info@lopezpanel.com
Web: www.lopezpanel.com

DIRECTOR GENERAL: LÓPEZ, SORAYA

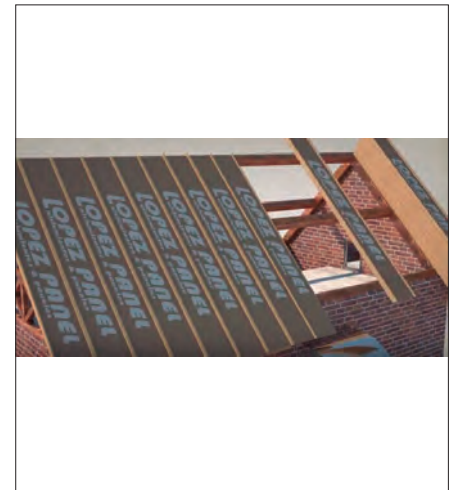

**MULTIPANEL
INTERNACIONAL
MADRID, S.L.**

CALLE DE LOS METALES, 11
28970 HUMANES DE MADRID,
MADRID
Tel. 916060507
Fax. 916905875

MARCAS:
MULTITHERM
MULTIZERO
MULTICOVER
SPEED DRY
ECO GRASS
MULTISTONE
VETURKIT
DECOPANEL
PANEL
SÁNDWICH
PANEL FBR

Actividad principal: empresa de larga trayectoria y experiencia en el mundo de la construcción, con un alto reconocimiento en la fabricación de paneles sándwich modulares y paneles multicapa preindustrializados para envolventes eficientes. Multipanel se encuentra en contante evolución, ampliando siempre sus medios y procesos productivos para poder adaptarlos a las necesidades del proyecto y ofrecer a los clientes el mejor servicio con la mejor calidad.

Productos: soluciones constructivas para aislamiento térmico y acústico de paneles sándwich diseñados para la minimización de costes, tiempo y eficiencia constructiva. Diseñados para la implementación en construcciones nuevas, en rehabilitación, Passivhaus o de consumo de energía casi nulo (EECN).

Email: info@multipanel.es
Web: www.multipanel.es

DIRECTOR GENERAL: OLMOS GREGORIO, JOSÉ MANUEL / DIRECTOR COMERCIAL: MARTÍNEZ, JOSÉ LUIS / DIRECTOR TÉCNICO: BODOQUE MORENO, ANA / DIRECTORA DE MARKETING: GARCÍA SANTOS, ESTHER / RESPONSABLE DE DISEÑO: GONZÁLEZ PEREZ, TAMARA.

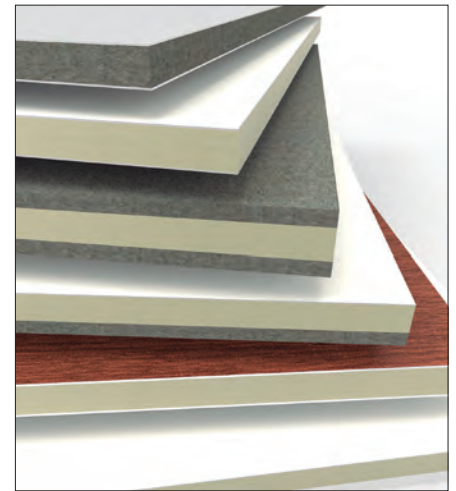

NOTSON ACÚSTICA, S.L.

SANT GERVASI DE CASSOLES,
34 LOCAL
08022 BARCELONA
Tel. 932540230

MARCAS:
NOTSON
NOTSOUND
ROLLINGWALL
TABIMOVIL
ROLLINGGLASS
ROLLSOUND
WESTAG
SEDPHONE
ECOPHON
E-MOVE
ACUSTIFLEX

Actividad principal: fabricación, comercialización e instalación de productos acústicos manufacturados. Proyectos, cálculo, diseño y planos de instalaciones. Superficie de fábrica 1.800 m². Superficie oficinas 400 m². Volumen de producción anual 4.100.000€. Representantes en todo el territorio nacional. Delegaciones en Chile, Perú, Panamá, Ecuador, Colombia, Bolivia, Nicaragua, República Dominicana, Costa Rica, Portugal y Marruecos.

Productos: fabrica e instala tabiques móviles acústicos opacos y de vidrio, pantallas y cabinas acústicas, silenciadores, paneles y techos de madera fonoabsorbentes y de lana de vidrio, puertas acústicas y RF metálicas y de madera, cilindros acústicos, resinas de proyección, etc.

Email: notson@notson-acustica.com
Web: www.notson-acustica.com

DIRECTOR GENERAL: PIRRETAS, TONY / DIRECTOR COMERCIAL: AMARO, BELÉN / DIRECTOR TÉCNICO: ZÁRATE, VÍCTOR / DIRECTORA ADMINISTRACIÓN: QUINTÍN, SONIA / DIRECTORA DE FÁBRICA: CASTILLO, GEMMA.



**ONDULINE
MATERIALES DE
CONSTRUCCIÓN, S.A.**

P.I. EL CAMPILLO, PARCELA 12
- APDO. 25
48500 GALLARTA, VIZCAYA
Tel. 946369444
Fax. 946369103

MARCAS:
ONDULINE BAJO TEJA
ONDUTHERM
ONDUTHERM WALL
SIATE DE CUBIERTA
ONDUCOBER
ONDUVILLA
BARDOLINE
ONDUCLAIR
FONDALINE

Actividad principal: empresa fabricante líder mundial, y único fabricante nacional, de placa asfáltica ondulada para la impermeabilización de cubiertas inclinadas. La actividad principal de Onduline es la fabricación y comercialización de sistemas de impermeabilización y de aislamiento para cubiertas inclinadas. Onduline es una empresa multinacional con más de 80 años de experiencia en el mercado, una media de 150 millones de m² de cubiertas impermeabilizadas al año y más de 10 billones de m² instalados en el mundo hasta la actualidad.

Productos: el portafolio de sistemas constructivos de Onduline incluye sistemas de impermeabilización bajo teja y de cubierta, sistemas de aislamiento de cubierta mediante paneles sándwich de madera, sistemas integrales de cubierta (SIATE) para el aislamiento...

Email: tecnico-onduline@onduline.es
Web: www.onduline.es

DIRECTOR GENERAL: BUGALLO, ALFONSO / DIRECTOR TÉCNICO, MARKETING Y COMERCIAL: URIZAR, JUAN MANUEL / DIRECTOR INDUSTRIAL: SAIZ, FEDERICO / DIRECTOR FINANCIERO: LECEA, L. JAVIER



PADREIRO, S.L.U

R./ ANEL DA LAGOA, 29. P.I. A
VEIGADAÑA.
36419 MOS, PONTEVEDRA
Tel. 986348985

MARCAS:
TRIPOMANT DUE
TRIPOMANT R
TRIPOMANT C
TRIPOMANT PLUS
TRIPOMANT XIII
TRIPOMANT XV
TRIPOMANT XIX
TRIPOMANT GR
TRIPOMANT SIMPLEX
TRIPOMANT FLOOPAR
TRIPOMANT AIR
TRIPOMANT
AUTOADHESIVO
TRIPOMANT
SONOADHESIVO

Actividad principal: empresa dedicada al desarrollo y fabricación de aislamientos reflectivos tanto para la construcción, como para la industria y automoción. En sus instalaciones de Mos, puede producir hasta 4.000.000 de m² anuales de los distintos modelos desarrollados en sus instalaciones. Además, en ellas prueban y desarrollan nuevos modelos con la finalidad de aportar soluciones a los distintos problemas de aislamiento que se presentan en las viviendas, industria o automoción.

Productos: Tripomant está formada por 13 modelos diferentes que aportan soluciones a los distintos problemas de aislamiento, tanto térmico como acústico, dentro del mundo de la construcción, la industria y la automoción. Son productos ligeros, fáciles de aplicar e impermeables.

Email: info@tripomant.com
Web: www.tripomant.com

DIRECTOR GENERAL Y TÉCNICO: DE FRANCISCO DOMÍNGUEZ, LISARDO / DIRECTOR COMERCIAL: DE FRANCISCO DOMÍNGUEZ, SANTIAGO

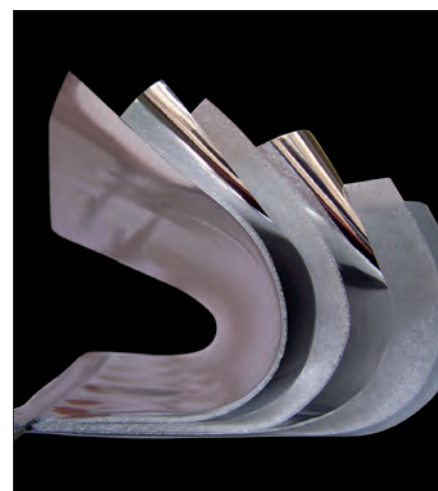

**PERLITA Y
VERMICULITA, S.L.U.**

C/. GARRAF, S/N P.I. CAN
PRUNERA
08759 VALLIRANA,
BARCELONA
Tel. 932096019
Fax. 932405051

MARCAS:
GAMA PERLILOC
GAMA PYROCRETE
GAMA PERLIWOL
GAMA FIREFILM
GAMA CHARFLAME

Actividad principal: protección pasiva contra incendios, fabricando y distribuyendo morteros ignífugos, pinturas intumescentes, paneles y mantas para la protección de conductos y sistemas para el sellado de paso de instalaciones. Perlita y Vermiculita forma parte de Grupo PV, el mayor grupo de empresas en España enfocado en el aislamiento y la protección pasiva contra incendios en estructuras de edificios e industrias.

Productos: especializados en la fabricación y producción de productos para la protección pasiva contra incendios. Sus principales productos son las gamas de morteros ignífugos como los morteros de la gama Perlifoc, Southwest, Pyrocret o Perliwool. Protección efectiva de elementos estructurales en acero, madera, hormigón, chapa colaborante, así como sistemas de compartimentación y franjas cortafuegos.

Email: info@perlitayvermiculita.com
Web: www.perlitayvermiculita.com

DIRECTOR GENERAL: BOTER, ÁLVARO / DIRECTOR COMERCIAL: BOTER, IGNACIO / DIRECTOR TÉCNICO: CABEZUELO, PEDRO / DIRECTOR DE MARKETING: DOMÍNGUEZ, DESIRÉE



**PITTSBURGH CORNING
EUROPE, S.A.**

CONTACT OFFICE: C/. POZO
LIRÓN, 5 NAVE A-4
28140 FUENTE EL SAZ DEL
JARAMA, MADRID
Tel. 918592148

MARCAS:
FOAMGLAS

Actividad principal: la empresa produce y comercializa aislamiento térmico en vidrio celular para la construcción e industria.

Productos: en construcción, su aplicación es posible en cualquier punto de la envolvente del edificio. Se puede utilizar como aislamiento de cubiertas de hormigón, metálicas de tipo "deck" o de madera. Las posibilidades de acabado de las cubiertas compactas FOAMGLAS® son varias gracias a presentar un sistema constructivo blindado, no absorber agua o vapor de agua, y por tener una altísima resistencia a la compresión sin aplastamiento. Existen igualmente múltiples soluciones para aislamiento de losas y suelos, dada su altísima resistencia. En muros exteriores e interiores es frecuente su utilización ya que es un material A1. En industria, se aplica normalmente como aislamiento de tuberías especiales, de equipamientos diversos y de tanques.

Web: www.foamglas.com

SALES MANAGER INTERNATIONAL BUILDING BUSINESS: COOREMAN, MICHAËL / RESPONSABLE PENÍNSULA IBÉRICA, SALES ENGINEER: MATEO, SERGIO

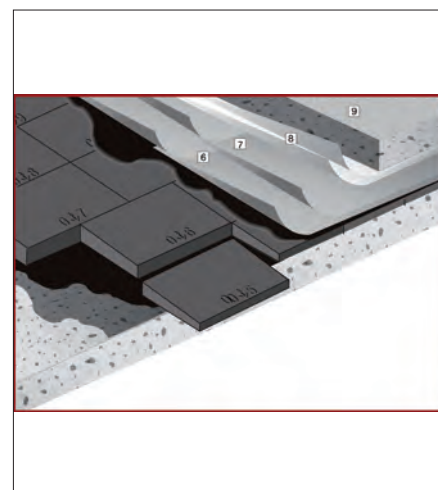



**QUILOSA-SELENA
IBERIA, S.L.U.**

C/. MARIE CURIE, 19, PTA. 6.1
28521 RIVAS VACIAMADRID,
MADRID
Tel. 900923295

MARCAS:
QUILOSA
AQUA PROTECT
BUNITEX
ORBAFOAM
SINTEX
UNIFIX
SINTESEL
ORBASIL
BRICOFIX
LITEPLAST
COOL-R

Actividad principal: empresa química española con más de 80 años de experiencia especializada en ofrecer soluciones para la construcción, la industria y el bricolaje. Referente en la fabricación y comercialización de selladores, adhesivos, espumas de poliuretano e impermeabilizantes líquidos. Su fábrica, situada en la provincia de Guadalajara tiene una de las mayores capacidades productivas de la Península Ibérica.

Productos: Productos y soluciones químicas para la construcción y edificación, decoración interior, instalación de puertas y ventanas, fachadas y muros cortina, e impermeabilización de cubiertas, basadas en productos como siliconas, selladores, espuma de poliuretano, adhesivos de última generación, e impermeabilizantes líquidos.

Email: info@quilosa.es
Web: www.quilosa.com

DIRECTOR GENERAL: JACHIMCZYK, WOJCIECH / DIRECTOR COMERCIAL: ALEGRE, EDUARDO / DIRECTOR TÉCNICO: GARRIDO, LORENZO / DIRECTOR DE MARKETING: MARTÍN-LUNAS, CRISTINA



**ROCKWOOL
PENINSULAR S.A.U.**

POLÍGONO INDUSTRIAL
CAPARROSO, N° 121, 53,5 KM
31380 CAPARROSO, NAVARRA
Tel. 902430430

MARCAS:
ROCKWOOL
ROCKFON
ROCKPANEL
LAPINUS
GRODAN

Actividad principal: forma parte del Grupo ROCKWOOL. Con una fábrica y alrededor de 250 empleados, es la organización de ámbito regional que ofrece avanzados sistemas de aislamiento para edificios. Con más de 12.200 comprometidos compañeros y compañeras de trabajo en 40 países diferentes, somos el líder mundial en soluciones de lana de roca tanto para el aislamiento de edificios y techos acústicos como para sistemas de revestimiento exterior y soluciones hortícolas, fibras de ingeniería diseñadas para usos industriales y aislamientos...

Productos: ROCKWOOL: aislamiento para edificación e industria. Rockfon: techos acústicos. Rockpanel: revestimiento de fachadas. Lapinus: soluciones personalizadas (aislamiento antivibraciones). Grodan: aislamiento para cultivos de precisión y gestión del agua.

Email: www.rockwool.es/contactar
Web: www.rockwool.es

DIRECTOR UNIDAD DE NEGOCIO ESPAÑA Y PORTUGAL: GALLARDO, MIGUEL ÁNGEL / JEFE DE VENTAS: SOLCHAGA, MIKEL / RESPONSABLE TÉCNICO: SÁNCHEZ, MERCÉ / RESPONSABLE DE COMUNICACIÓN: PATSI, ANGELINA / PRODUCT MANAGER: BES, IVÁN.



**SAINT-GOBAIN ISOVER
IBÉRICA, S.L.**

C/ PRÍNCIPE DE
VERGARA, 132
28002 MADRID
Tel. 901332211

MARCAS:
ARENA APTA
GEOWALL
CLIMA 34
ECOVENT®
CLIMAVER® 360
CLIMLINER SLAB G1
ULTIMATE®
U PROTECT PIPE SECTION ALU2T

Actividad principal: Isover, perteneciente al Grupo Saint-Gobain, se compromete a construir mejor para las personas y el planeta diseñando, fabricando y comercializando soluciones innovadoras de aislamiento térmico, acústico y protección frente al fuego para los mercados de la edificación, climatización, industria y marina, proporcionando sostenibilidad con las más altas prestaciones. Cuenta con instalaciones productivas en Azuqueca de Henares (Guadalajara) y dispone de 12 delegaciones comerciales en España.

Productos: ofrece la más amplia gama de lanas minerales para el aislamiento térmico y acústico, y protección contra el fuego aplicadas a los mercados de edificación, HVAC, industria, marina y OEMS. Entre sus soluciones se encuentra la nueva generación de Lana Mineral arena APTA, CLIMAVER® 360, ULTIMATE®, aislamiento Ecovent®, CLIMLINER SLAB G1.

Email: isover.es@saint-gobain.com
Web: www.isover.es

DIRECTOR GENERAL: RAMOS, FILIPE / DIRECTOR COMERCIAL: LORENTE, JOSEP / DIRECTOR DE RECURSOS HUMANOS: RODRÍGUEZ, RICARDO.

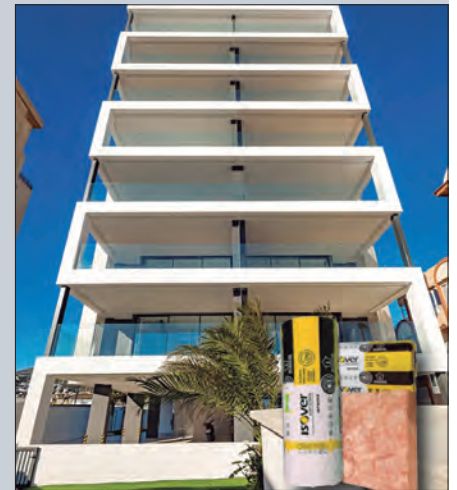

**SAINT-GOBAIN
TRANSFORMADOS,
S.A.U**

C/. LOS CORRALES. PARCELAS
C5 Y C6. P.I. LA BALLESTERA
19208 ALOVERA,
GUADALAJARA
Tel. 949209868 / 949209899

Actividad principal: empresa del Grupo Saint-Gobain, fundada en el año 2000, que comercializa sus productos bajo la marca ACH. Cuenta con una alta especialización en la fabricación de paneles de lanas minerales, así como un gran conocimiento en la elaboración de soluciones contra el fuego y acústicas. ACH opera actualmente en más de 20 países.

Productos: ACH fabrica y distribuye paneles sándwich de lanas minerales y suministrar panel de PUR-PIR y chapas perfiladas, proveyendo paneles con prestaciones acústicas y frente al fuego (lana de roca), hasta paneles decorativos (paneles de imitación madera). ACH dispone de pantallas acústicas para viales y ferrocarriles.

Email: info@panelesach.com
Web: www.panelesach.com

DIRECTOR GENERAL: RAMOS, FILIPE / DIRECTOR COMERCIAL: IBÁÑEZ, JOSÉ LUIS

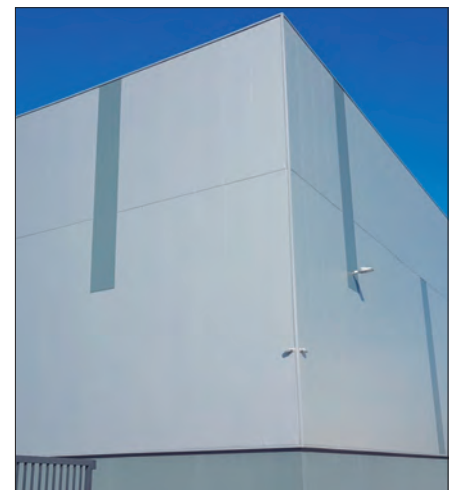

No solo aíslas. Protege tu edificio con ROCKWOOL.

Aislar la envolvente del edificio es la forma más eficiente de ahorrar energía, y lograr hogares más seguros, sostenibles, confortables y saludables.



Ni todos los materiales son iguales, ni todos tienen las excelentes propiedades de la lana de roca de ROCKWOOL.

Aislar la envolvente de forma continua con lana de roca ROCKWOOL es la mejor opción para reducir la demanda energética de tu edificio y mejorar las prestaciones térmicas, acústicas y de protección en caso de incendio de tu hogar.

■ Soluciones para fachadas aisladas por el exterior

Sistema REDArt para fachada tipo SATE

Sistema REDAir para fachada ventilada

■ Soluciones para fachadas aisladas por el interior

Sistema REDIn para fachada con cámara de aire

Sistema REDDry para fachada con trasdosado

Sistema FixRock para fachada con trasdosado



Descubre nuestras soluciones en
rockwool.es/soluciones-fachada



**SEALED AIR
PACKAGING, S.L.U.**

C^o HOSTAL DEL PI, 16 -POL.
IND. BARCELONÉS
08630 ABRERA, BARCELONA
Tel. 937703042
Fax. 937703042

MARCAS:
WHISPER
REFLECTIX
ETHAFOAM
ETHAFOAM 2222
CELLAIRE
CELLUCUSHION

Actividad principal: dedicada a la fabricación y comercialización de materiales para embalaje de protección especializado. Y con una innovadora gama de productos para la construcción que proporcionan un excelente aislamiento térmico y acústico. Es una empresa líder reconocida internacionalmente, que cuenta con sus propios centros de diseño. La sostenibilidad forma parte de nuestros Valores fundamentales, partiendo de la reducción de residuos en origen y fabricando productos totalmente reutilizables y reciclables.

Productos: Whisper, espuma insonorizante de célula cerrada, excelente absorción acústica, clasificación al fuego "B", completamente reciclable. Ethafoam, material de espuma de polietileno de celdas cerradas diseñado para su uso como capa aislante acústica elástica en suelos de hormigón...

Email: info-pack@sealedair.com
Web: www.sealedairprotects.eu

PRODUCT MANAGER: REDDING, DANNY / DIRECTOR MARKETING: SANTOS, ROBERTO / ESPECIALISTA VENTAS: RODRÍGUEZ, JUAN MANUEL.

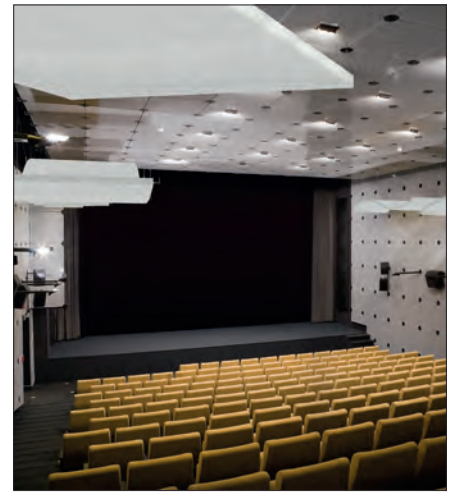

**SEÑOR /
SUSPENSIONES
ELÁSTICAS DEL
NORTE S.L.**

P.I. EL GARROTAL, PARCELA
10 - MÓDULO 4 Y 5.DE
CORREOS 226
14700 PALMA DEL RÍO
CÓRDOBA
Tel. 957325106

MARCAS:
SEÑOR

Actividad principal: diseño, fabricación y comercialización de sistemas antivibratorios para la erradicación de vibraciones y la contaminación acústica en los sectores de la construcción, climatización y maquinaria industrial. Cuenta con un departamento técnico que ofrece un servicio gratuito de asesoramiento sobre la solución más idónea.

Productos: ofrece dos gamas de sistemas antivibratorios. En construcción, comprende falsos techos suspendidos, tabiques, trasdosados acústicos y suelos técnicos. Además de ofrecer gran rendimiento y seguridad, no requieren el uso de elementos auxiliares para su fijación. En industria, comprende los sectores de la climatización residencial, semi-industrial e industrial, así como maquinaria industrial de todo tipo. Dentro de esta gama se incluye la serie FUSIÓN.

Email: senor@senor.es
Web: www.senor.es

DIRECTOR GENERAL: LÓPEZ IGLESIAS, MARÍA DEL CARMEN / DIRECTOR TÉCNICO: MUÑOZ LÓPEZ, DAVID / DIRECTOR DE CALIDAD: TORRES CASTAÑO, ELENA / DIRECTOR DE MARKETING: SARAVIA MUÑOZ, MIGUEL ÁNGEL / DIRECTOR DE VENTAS: MUÑOZ LÓPEZ, BEATRIZ.



SOPREMA IBERIA S.L.U.

C/ FERRO, 7 POL. IND. CAN
PELEGRÍ
08155 CASTELLBISBAL
BARCELONA
Tel. 936351400

MARCAS:
ELITE
MORTERPLAS APP
MORTERPLAS SBS
MOPLY N PLUS
FLAGON TPO
FLAGON PVC
SOPRA ACQUA
TECSOUND®
INSOFLEX
TEXSILEN

Actividad principal: empresa productora de materiales para la construcción. Especialistas en impermeabilización y aislamiento acústico y térmico. Filial española de Soprema, empresa con más de 100 años de existencia y entre los top 3 mundiales, enfocada en el desarrollo sostenible.

Productos: soluciones de impermeabilización bituminosa en APP y SBS. Soluciones de impermeabilización sintética en TPO y PVC. Soluciones de impermeabilización líquida: acrílico, poliuretano acrílico, poliuretano-bitumen, poliuretano, P.M.M.A. Soluciones de aislamiento térmico: XPS, EPS, Efigreen (PIR). Soluciones de aislamiento acústico: Texsilén, Texsimpact, Insoplast, Insoflex, Texcork DB, Aislamiento acústico y térmico: Soprapren. productos complementarios y accesorios.

Email: info@soprema.es
Web: www.soprema.es

DIRECTOR GENERAL: BERNAL, ALEJANDRO / DIRECTOR COMERCIAL: PÉREZ, FABRICE / DIRECTOR TÉCNICO: ÁLVAREZ, RAÚL / DIRECTOR DE MARKETING: BOIRA, MAITE.



STO SDF IBÉRICA S.L.U.

RIERA DEL FONOLLAR 13
08830 SANT BOI DE
LLOBREGAT, BARCELONA
Tel. 937415972

MARCAS:
STO

Actividad principal: fabricantes internacionales de productos y sistemas de aislamiento térmico de fachadas, revestimientos para exteriores e interiores, fachadas ventiladas, techos acústicos, reparación y protección de hormigón y revestimientos para suelos. Es líder tecnológico en el diseño de hábitats sostenibles y tiene presencia en 80 países alrededor de 4 continentes, 5.050 empleados, cerca de 30.000 productos y 150 patentes. Construir con Sto significa actuar de manera sostenible.

Productos: Sistemas de aislamiento térmico por el exterior (SATE) - StoTherm y fachadas ventiladas - StoVentec. Sistemas de acondicionamiento acústico - StoSilent. Revocos y pinturas, orgánicos y minerales para fachada e interior, más de 1.000 tonos. Elementos arquitectónicos para fachada con múltiples posibilidades de diseño.

Email: info.es@sto.com
Web: www.sto.es <https://www.linkedin.com/company/sto-espana>
<http://espaciosto.es/>

DIRECTOR GENERAL: ALMAGRO, JOSÉ ANTONIO / DIRECTOR COMERCIAL: MUÑOZ, GUILLERMO / RESPONSABLE DEPARTAMENTO TÉCNICO & ESTRATEGIA DE MERCADOS: ÁLVAREZ, JAVIER.



*Edificios que llevan
la sostenibilidad muy dentro*

-20%
HUELLA DE CARBONO
SISTEMA COMPLETO*

28%

De contenido reciclado
en placa de yeso laminado

78%

De vidrio reciclado
en lana mineral



Altas prestaciones
térmicas, acústicas, fuego
y robustas

arena
APTA
futuRE

Perfil
planet
futuRE

Placo®
planet
futuRE

*Nos comprometemos a construir mejor
para las personas y el planeta*



THERMOCHIP, S.L.U

C/. LA MEDUA, S/N
32330 SOBRADELO DE
VALDEORRAS, ORENSE
Tel. 900351713
Fax. 988335599

MARCAS:
THERMOCHIP ROOF
THERMOCHIP SATE
THERMOCHIP WALL
THERMOCHIP FLOOR
THERMOCHIP WF

Actividad principal: THERMOCHIP, pionero en la fabricación y comercialización de paneles sándwich en España, ha consolidado durante más de 30 años su posición como principal referencia en el sector de paneles para cubierta ligera. En la actualidad, continúa creando soluciones que apuestan por un modelo de construcción industrializada, más eficiente y sostenible.

Productos: amplía su propuesta de sistema constructivo aportando diferentes soluciones de paneles, adaptados en composición y formato, para toda la envolvente térmica del edificio. Proporciona grandes ventajas técnicas y energéticas, pudiendo utilizarse tanto en obra como en procesos industrializados, y que cuenta con certificación ETE para sus paneles con acabado decorativo y concetificación DAU y PassivHaus para sus sistemas Thermochip Housing.

Email: info@thermochip.com
Web: www.thermochip.com

DIRECTOR GENERAL: TRINCADO, ANTONIO / DIRECTOR COMERCIAL: ÁLVAREZ, SALUSTIANO / DIRECTOR TÉCNICO: RODRÍGUEZ, DIEGO / DIRECTOR MARKETING: CORREA, SANTIAGO



TROCELLEN IBÉRICA, S.A.

C/. ÁVILA, S/N
28804 ALCALÁ DE HENARES,
MADRID
Tel. 918855500
Fax. 918855502

MARCAS:
TROCELLEN HIS / IS
TROCELLEN IS PLUS PARQUET
TROCELLEN DUCT
APLOMB
ISOLMASS
TROCELLEN TUNEL CLASIFICADO FUEGO

Actividad principal: fabricante y proveedor de soluciones finales basadas en espumas de polietileno reticulado con más de 40 años de experiencia, y con plantas de producción en Alemania, España, Italia, Hungría, Malasia, y Japón, país donde se encuentra la sede central. La planta española se encuentra en la localidad madrileña de Alcalá de Henares desde donde fabrican la espuma de polietileno reticulado, siendo el primer productor español de este material.

Productos: Las referencias en construcción incluyen productos basados en espuma de polietileno reticulado, que se utilizan para el Aislamiento Acústico y Térmico en edificación, con espesores bajos, materiales impermeables que no absorben agua y fáciles de instalar.

Web: www.trocellen.com

DIRECTOR GENERAL: FERNÁNDEZ, LUIS / DIRECTOR COMERCIAL: GÁRATE, STELLA / DIRECTOR TÉCNICO: Y MARKETING: FERNÁNDEZ, JOSÉ VICENTE



URSA IBÉRICA AISLANTES, S.A.

CARRETERA
VILA-RODONA KM 7
43810 EL PLA DE SANTA
MARÍA, TARRAGONA
Tel. 902303336
Fax. 902303338

MARCAS:
URSA TERRA
URSA XPS
URSA AIR
URSA PUREONE

Actividad principal: producción y comercialización de materiales de aislamiento térmico y acústico orientados a la sostenibilidad y eficiencia energética en la edificación. Cuenta con una amplia presencia comercial tanto en España como en Europa gracias a sus 13 plantas de producción repartidas en todo el continente europeo, lo que la convierte en uno de los mayores fabricantes de lana mineral para aislamiento y conductos de aire acondicionado y poliestireno extruido de Europa.

Productos: ofrece lana mineral para aislamiento térmico y acústico URSA TERRA, URSA PUREONE, poliestireno extruido URSA XPS para aislamiento térmico, lana mineral URSA AIR para conductos de climatización y URSA SECO, para evitar condensaciones. Las últimas incorporaciones son URSA PUREONE PureFloc KD, la lana blanca para insuflar y URSA PULS'R 47, otra referencia de la misma gama...

Email: webmaster.ursaiberica@ursa.com
Web: www.ursa.es

DIRECTOR GENERAL Y COMERCIAL: ROS CASTELLÓ, RAMÓN / DIRECTOR DE MARKETING Y COMUNICACIÓN: ALONSO, MARINA / DIRECTOR TÉCNICO: HERRANZ, SILVIA.



VOLCALIS – ISOLAMENTOS MINERAIS, S.A.

ZONA INDUSTRIAL DE
BUSTOS, AZURVEIRA
3770-011 BUSTOS
PORTUGAL
Tel. 234751533

MARCAS:
VOLCALIS

Actividad principal: compañía del grupo portugués "Grupo Preceram", se dedica a la producción de lana mineral a través de un proceso de producción totalmente innovador y único en Portugal. La lana mineral Volcalis es un producto ecológico a base de arena y ligante de origen biológico, con alto desempeño térmico y acústico. Es un aislamiento resistente al fuego, no es combustible ni conduce el calor, tiene un toque suave y es fácil de manejar, por ser altamente compresible, simplifica el transporte el corte y la instalación.

Productos: Volcalis está disponible en 4 diferentes gamas, "EASY", "COMFORT", "ALPHA" y "ALPHA PLUS". La lana mineral Volcalis contribuye al confort y la eficiencia térmica y acústica de los edificios. Permite una solución de aislamiento de alto rendimiento, que cumple con los altos estándares de evaluación de la calidad del aire interior.

Email: geral@volcalis.pt
Web: www.volcalis.pt

DIRECTOR GENERAL: MOTA, PEDRO / DIRECTOR COMERCIAL: SIMÕES, CARLOS / DIRECTOR TÉCNICO Y MARKETING: E SOUSA, ÁVILA



SEÑOR y PLACO

Han desarrollado con gran éxito un innovador muro divisorio de alta calidad específicamente diseñado para la construcción de **Cines** y **Teatros** de gran envergadura. Este novedoso método constructivo ha superado todas las pruebas técnicas llevadas a cabo en los laboratorios **TECNALIA** de Azpeitia, obteniendo la clasificación **EI180** en cuanto a la resistencia al fuego se refiere. Además, en los laboratorios **TECNALIA** de Vitoria, se ha comprobado que ofrece un excelente aislamiento acústico, con resultados de **76 dB** en el índice de reducción global ponderado (**Rw**) y **73,1 dBA** en el nivel de presión acústica (**RA**).



RUIDO



Las compañías **SEÑOR** y **PLACO** tienen una sólida presencia en el mercado de soluciones de tabiquería en seco, enfocadas en la fabricación de amortiguadores acústicos y placas de yeso laminado. Con el objetivo de continuar mejorando sus productos y servicios, han desarrollado un nuevo enfoque que revoluciona por completo la forma en que se diseña la construcción de paredes divisorias.

Este innovador sistema ofrece una herramienta que combina tecnología avanzada con conocimientos probados, lo que permite a ingenieros y arquitectos diseñar tabiques acústicos de gran altura con mayor precisión y fiabilidad. Con una seguridad garantizada, el éxito en los resultados está asegurado.

A través de esta nueva metodología, **SEÑOR** y **PLACO** se han propuesto transformar el entorno de la construcción para el bien de la industria y la sociedad. Esta solución vanguardista representa un gran avance en el campo de la ingeniería acústica y la tabiquería en seco.



TABIQUE ACÚSTICO DE ALTAS PRESTACIONES

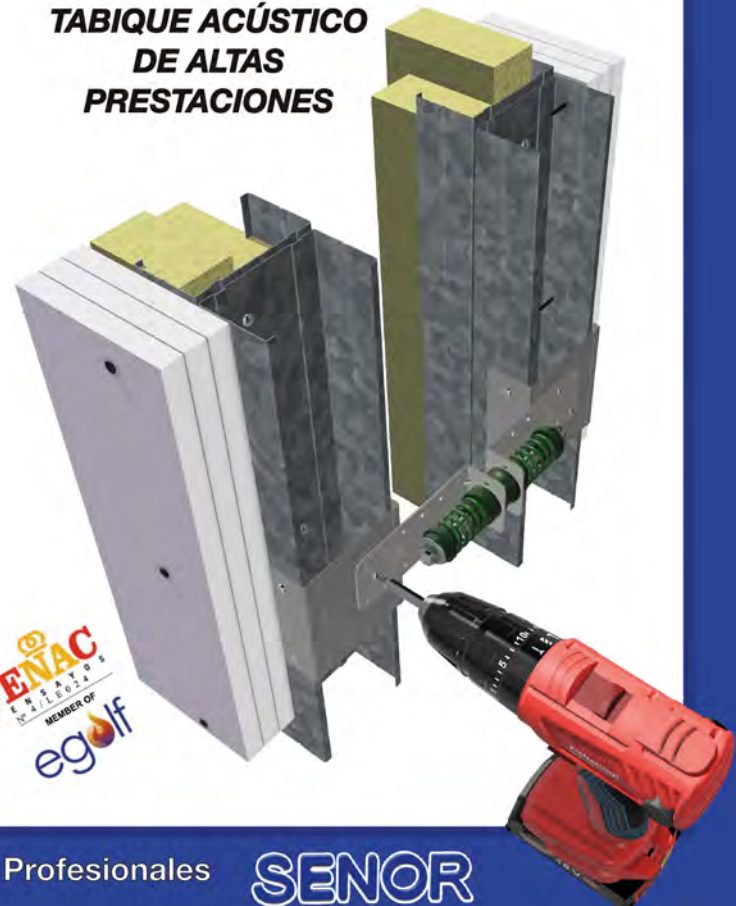

**ZENTIA**

KINGSWAY SOUTH TEAM
VALLEY
NE11 OSP GATESHEAD, TYNE &
WEAR , UNITED KINGDOM
Tel. 676463111

MARCAS:
TECHOS BAFFLES

Actividad principal: Zentia, anteriormente Armstrong Ceiling Solutions, es uno de los referentes mundiales en la fabricación de placas minerales de techo, sistemas de suspensión y sistemas de techos flotantes ofreciendo las mejores soluciones funcionales y acústicas del mercado. Con más de 100 años de experiencia ofrecen un excelente asesoramiento técnico para prescriptores, arquitectos y contratistas de techos.

Productos: soluciones de techos acústicos que cumplen con los requerimientos más exigentes, así como sistemas de suspensión que incluyen soluciones para techos vistos, ocultos y semiocultos. Además de una excelente absorción y atenuación acústica consigue el perfecto equilibrio acústico y que también proporcionan una gran reflexión de la luz, son resistentes a la humedad , lavables y con protección antimicrobiana.

Email: info@zentia.com

Web: www.zentia.com/es-es

DIRECTOR GENERAL: TAYLOR, GRAHAM / DIRECTOR IBERIA: RUIZ, TONI

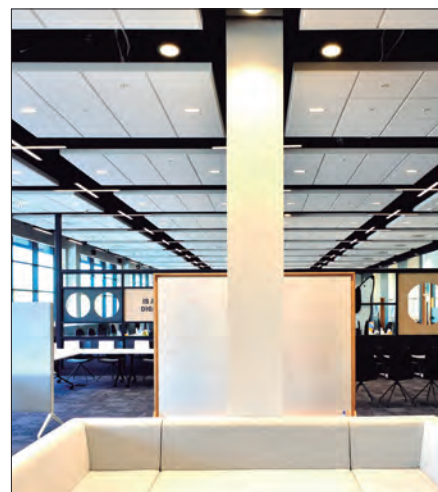



AUTOMATISMOS

Automatismos de Apertura
Puertas de Garaje
VÍdeo Porteros
Control de Accesos
Domótica

APRIMATIC DOORS, S.L.

PARQ. EMP. INBISA II - C/. JUAN HUARTE DE SAN JUAN, 7-H
28806 ALCALÁ DE HENARES,
MADRID
Tel. 918824448
Fax. 918824450

Actividad principal: filial en España de la empresa homónima de origen italiano, con delegaciones en Francia e Italia. Propone respuestas a las demandas de seguridad con la creación de sistemas de apertura automática para puertas y cancelas. En nuestro país, ofrece sus servicios en todo el territorio nacional a través de una red de técnicos y distribuidores oficiales homologados, garantizando tanto la instalación como la asistencia posventa de todos sus productos.

Productos: la oferta que la empresa abarca automatismos para puertas de garaje y cancelas, dispositivos de mando y seguridad, puertas automáticas de tráfico peatonal, automatismos para ventanas, toldos y persianas, puertas rápidas, barreras, bolardos y equipos de gestión de parkings.

Email: info@aprimatic.es
Web: www.aprimatic.es

MARCAS:
APRIMATIC

GERENTE: RAMÍREZ, JUAN / DIRECTOR DE MARKETING: MARTÍNEZ, SILVIA / DIRECTOR COMERCIAL: RODRÍGUEZ, JUAN MANUEL

ASEA BROWN BOVERI, S.A.

C/. SAN ROMUALDO, 13
28037 MADRID
MADRID
Tel. 915819393
Fax. 917545150

Actividad principal: ABB es un líder tecnológico en electrificación y automatización que contribuye a construir un futuro más sostenible y eficiente en el uso de recursos. Las soluciones de la compañía conectan el conocimiento en ingeniería con el software para optimizar la producción, electrificación, movimiento y operaciones a nuestro alrededor. Con una historia de excelencia que se remonta a más de 140 años, sus cerca de 105.000 empleados están comprometidos a impulsar aquellas innovaciones que aceleran la transformación industrial.

Productos: el catálogo de la compañía incluye series de mecanismos y soluciones de automatización para vivienda y terciario Niessen, así como envolventes eléctricos y aparatos modulares de instalación ABB.

MARCAS:
ABB
NIESSEN

Web: www.solutions.abb/bajatenion

ASSA ABLOY ENTRANCE SYSTEMS SPAIN S.A.U

CALLE TEIDE, 4. 2ª PLANTA
28703 SAN SEBASTIÁN DE LOS REYES, MADRID
Tel. 916601070
Fax. 916738920

Actividad principal: líder global en soluciones de acceso. Nuestras puertas automáticas facilitan el flujo mercancías, vehículos y personas. Creamos soluciones de entradas seguras, cómodas, sostenibles y fiables, con el mejor equilibrio entre precio, calidad y rendimiento durante la vida útil de nuestros productos.

Productos: puertas batientes, puertas correderas, puertas giratorias, controles de seguridad para entradas, puertas seccionales, puertas rápidas de alto rendimiento, puertas rápidas para aplicaciones especiales, muelles de carga, abrigo de estanqueidad, túneles de carga.

MARCAS:
BESAM
CRAWFORD
MEGADOOR
ALBANY

Email: Info.es.aaes@assaabloy.com
Web: www.assaabloyentrance.com/es/es

DIRECTOR GENERAL: BERNAL, JAVIER / DIRECTOR DIVISIÓN INDUSTRIAL: FERNÁNDEZ, TOMÁS

AUTOMATISMOS PUJOL S.L.

POL. IND. PLANS DE LA SALA
C/INDEPENDÈNCIA, 8
08650 SALLENT
BARCELONA
Tel. 938761950

Actividad principal: la empresa centra su actividad en la fabricación y comercialización de accionadores para cierres enrollables, puertas de garaje, cancelas y accesorios. Además de las instalaciones centrales cerca de Barcelona, cuenta con otras 3 delegaciones propias en España y una amplia red de clientes y distribuidores.

Productos: la compañía ofrece una completa gama para la automatización de todo tipo de puertas (enrollables, correderas, batientes, basculantes, puertas de cristal, etc.), accesorios de seguridad y sistemas de radio control. Además de una línea para la automatización de persianas y toldos.

Email: pujol.info@pujol-automation.com
Web: www.pujol-group.com

MARCAS:
PUJOL

DIRECTOR GENERAL: BÁRBARA DA CUNHA, JORGE / DIRECTORA COMERCIAL: PONS, MONICA / DIRECTOR DE OPERACIONES: TRAVESET, FERRAN





BECKER AUTOMATISMOS, S.L.

AVDA. DE LA ENCINA, 11 -
NAVE 2
28942 FUENLABRADA,
MADRID
Tel. 916326456
Fax. 916326457

MARCAS:
BECKER

Actividad principal: empresa dedicada a la distribución de operadores tubulares para persianas, sistemas de protección solar o accionamiento para puertas. La compañía es la filial española del grupo alemán Becker Antriebe GmbH, con más de 80 años de experiencia. La matriz germana dispone de 200 empleados, a los que hay que sumar los 100 trabajadores que reúne entre sus filiales en España, Austria, Francia, Benelux y República Checa.

Productos: El nuevo sistema de radio bidireccional de comunicación de "malla", denominado Centronic Plus, ya está aquí. Para automatismos para persianas y sistemas de protección solar, el nuevo sistema Centronic Plus es el más avanzado y sencillo de programar. Todo ello en sintonía con el nuevo control domótico inalámbrico CC41, así como el nuevo "Cube" de "Homee". Solicite información. No le dejará indiferente.

Email: info@becker-automatismos.com
Web: www.becker-automatismos.com

DIRECTOR DE MARKETING: TORRES CARMONA, ANTONIO



CARLO GAVAZZI, S.A.

AVDA. IPARRAGUIRRE, 80
48940 LEIOA, VIZCAYA
Tel. 944804037

MARCAS:
CARLO GAVAZZI
DUPLINE

Actividad principal: filial en España del grupo internacional Carlo Gavazzi dedicado al diseño, fabricación y comercialización de soluciones para la automatización industrial y de edificios. En los últimos años se ha convertido en un referente en el campo de la monitorización energética. Desde 1983 las oficinas centrales se localizan en Leioa (Bizkaia) con delegaciones en Barcelona, Madrid, Sevilla y Valencia. Los centros de I+D y las plantas de producción se localizan en Dinamarca, Italia, Lituania, Malta y China.

Productos: se agrupan en tres líneas, Sensores, Control y Conmutación: sensores de todo tipo, relés de estado sólido, temporizadores, medidores de energía, sistema de gestión activa de eficiencia energética, relés de control y protección y control de motores.

Email: gavazzi@gavazzi.es
Web: www.carlogavazzi.es

DIRECTOR GENERAL: FIERRO, JOSÉ LUIS / DIRECTOR FINANCIERO: GOIKOETXEA, ARTURO



CHERUBINI IBERIA, S.L.

AVDA. UNIÓN EUROPEA, 11-H
3630 SAX, ALICANTE
Tel. 966967504

MARCAS:
CHERUBINI

Actividad principal: especializada en la producción de motores y accesorios para el accionamiento manual de toldos, persianas enrollables y cortinas enrollables. Cherubini Iberia, forma parte de la multinacional italiana Cherubini con sedes comerciales repartidas por todo el mundo y dos centros de producción, nuestra oferta comprende más de 2000 productos, capaces de abastecer cuatro áreas de mercado: persiana, toldo, cortina enrollable y veneciana.

Productos: producción y distribución de sistemas de accionamiento para la protección solar. El diálogo diario con nuestros clientes, el espíritu artesanal de la tradición italiana y la visión industrial global constituyen una perspectiva dedicada a la creación de soluciones personalizadas, capaces de responder a las necesidades específicas de cada persona.

Email: info@cherubini.es
Web: www.cherubini.es

DIRECTOR GENERAL: CHICO PEINADO, JOAQUÍN / DIRECTOR DE MARKETING: PATERNA ALPAÑÉS, JOSÉ MANUEL



CLEM, S.A.

AVDA. DE LA FUENTE NUEVA,
12 - NAVE 8
28703 SAN SEBASTIÁN DE
LOS REYES, MADRID
Tel. 913581110
Fax. 917293309

MARCAS:
CLEMSA
FAAC
MAGNETIC
HUB PARKING TECHNOLOGY

Actividad principal: filial del Grupo FAAC s.p.a. CLEMSA orienta su actividad a la fabricación de telemandos y automatismos para puertas de garaje, así como la fabricación y ensamblaje de puertas automáticas de cristal y control de accesos, además de la distribución a nivel nacional de todos los productos que el grupo FAAC ofrece. Por todo ello, la gama de productos de CLEMSA ofrece una solución completa al profesional de la automatización de puertas, control de accesos, puertas automáticas peatonales y protección perimetral.

Productos: entre las principales líneas de producto, cabe destacar la completa gama de telemandos MUTAN-II, cuadros de control para puertas de garaje serie CLAS, control de accesos KEYDOM, elementos de seguridad y señalización, accionamientos para puertas hidráulicos y electromecánicos...

Email: clemsa@clemsa.es
Web: www.clemsa.es

DIRECTOR GENERAL: LÓPEZ ALBERT, MIGUEL ÁNGEL / DIRECTOR DE MARKETING: AGUADO REÑONES, FRANCISCO / DIRECTOR TÉCNICO: FUENTES GONZÁLEZ, JESÚS / DIRECTOR COMERCIAL: LÓPEZ ALBERT, MIGUEL ÁNGEL / DIRECTOR FINANCIERO: GNESINI, DANIELE.





**DORMAKABA
ESPAÑA S.A.U**

C/. MARÍA TUBAU 4,
28050 MADRID
Tel. 917362460

Actividad principal: dormakaba es un proveedor líder mundial en el mercado de soluciones de acceso, con una amplia e innovadora cartera de productos y servicios integrados que se adaptan fácilmente a los edificios para crear lugares seguros y sostenibles en los que las personas puedan moverse libremente. Alrededor de 16.000 empleados y presencia en más de 130 países. dormakaba España lleva más de 30 años operando con éxito en el mercado. Su sede central se encuentra en Madrid, con centros de trabajo en Barcelona y Valencia.

Productos: ofrece una completa gama de soluciones que incluye cierrapuertas y herrajes para puertas, puertas automáticas y sistemas de individualización de paso, sistemas de cilindros mecánicos, sistemas de control de accesos y datos electrónicos y cerraduras y sistemas de hotel.

Email: info.es@dormakaba.com
Web: www.dormakaba.es

MARCAS:
DORMAKABA

DIRECTOR GENERAL: CALVO, JESÚS / DIRECTOR COMERCIAL: GONZÁLEZ, ALBERTO / DIRECTOR TÉCNICO: MENDIOLA, JOSÉ IGNACIO / DIRECTOR DE MARKETING: LIMA, CATERINA



**ELSON
ELECTRONICA S.A.**

P.I. TORRELARRAGOITI, P6-A3
48170 ZAMUDIO
VIZCAYA
Tel. 944520308

Actividad principal: ofrece productos y servicios electrónicos para la automatización y el control de accesos en entornos industriales, comerciales y residenciales, poniendo foco en las necesidades de los fabricantes e instaladores de puertas y automatismos. Cuenta con una fábrica nacional en la que diseña, fabrica y comercializa el producto de la marca SMINN así como productos OEM.

Productos: ofrece los productos productos de la marca 'SMINN', entre los que se encuentran emisores con encriptación 'Crypto Code Evolutivo', cuadros de maniobra y de control de acceso de gran versatilidad para todo tipo de instalaciones, distintos sistemas de seguridad como el 'WBAND' o fotocélulas y herramientas para la gestión de las instalaciones comunitarias como las consolas de programación o el software 'SMARTOOL'.

Email: info@sminn.com
Web: www.sminn.com

MARCAS:
SMINN

DIRECTOR GENERAL Y COMERCIAL: BLANCO, JOSE MIGUEL / DIRECTOR TÉCNICO: BLANCO, SERGIO



**FERMAX
ELECTRÓNICA, S.A.U.**

AVDA. TRES CRUCES, 133
46017 VALENCIA
VALENCIA
Tel. 963178000
Fax. 963770750

Actividad principal: fabricante líder de sistemas de portero, videoportero, control de accesos y soluciones de conectividad para el hogar. Tiene más de 70 años de trayectoria y una destacada presencia nacional (12 oficinas comerciales), como internacional (7 filiales y 4 oficinas de representación) en más de 73 países gracias también a una amplia red de distribuidores.

Productos: DUOX PLUS es el primer y único sistema de videoportero 2 hilos completamente digital. Gracias a su potencia, flexibilidad y adaptabilidad permite multiplicar las capacidades de cualquier proyecto. Todos los monitores DUOX PLUS disponen de conexión WiFi y permiten el desvío de llamadas del videoportero al teléfono móvil. MEET es la tecnología 100% IP de FERMAX que ofrece una gran capacidad de integración con soluciones de terceros: gestión de la domótica, integración SIP...

Email: fermax@fermax.com
Web: www.fermax.com

MARCAS:
FERMAX

DIRECTOR GENERAL: PALACIO, JEREMY / DIRECTOR COMERCIAL: VILLANOVA, GUILLERMO / DIRECTOR TÉCNICO NACIONAL: VÁZQUEZ, JOSÉ MARÍA / DIRECTOR DE MARKETING: POUËSSEL, NATHALIE / DIRECTOR TÉCNICO INTERNACIONAL: RESECO, JESÚS.



GEZE IBERIA, S.R.L.

CALLE ANDORRA 24
08830 SANT BOI DE
LLOBREGAT, BARCELONA
Tel. 936327430

Actividad principal: "Connecting expertise - building solutions". GEZE equivale a innovación y alta calidad en sus soluciones, procesos y servicios. Enfocados a satisfacer las necesidades de sus clientes, sin perder de vista la visión global. GEZE Iberia es la filial del grupo alemán GEZE GmbH, uno de los líderes en sistemas para puertas, ventanas y tecnologías de seguridad, que da cobertura en la Península Ibérica y Latinoamérica. Gracias a su centro I+D puede ofrecer respuestas adaptadas a diferentes especificaciones e impulsar las redes digitales de automatización de edificios.

Productos: puertas automáticas: correderas, giratorias, batientes, herméticas; cierrapuertas: aéreos, ocultos, de pavimento, cortafuegos; sistemas para ventilación y extracción de humos (RWA), sistemas de vidrio, control de accesos, automatización de edificios.

Email: Info.es@geze.com
Web: www.geze.es

MARCAS:
GEZE

DIRECTOR GENERAL Y COMERCIAL: ZONDLER, BIRGIT / DIRECTOR TÉCNICO: BONILLO, SEBASTIÁN / DIRECTOR DE MARKETING: ARANGO, MARÍA / PRESCRIPCIÓN: SERRANO, DANIEL, CONDE, ÓSCAR, VINYUELA, RAMÓN Y RIBÉ, JOSÉ

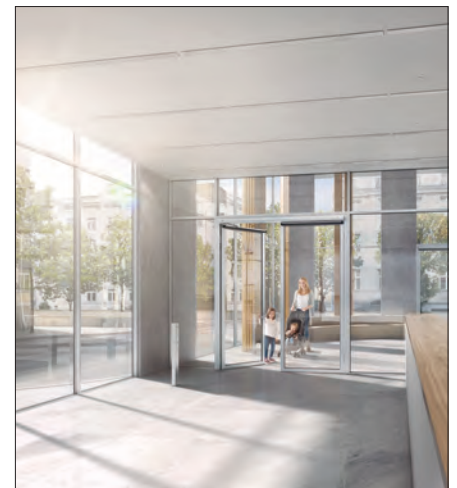



GRUPSA

CTRA, M-404, KM 20
28971 GRIÑÓN, MADRID
Tel. 902133903

MARCAS:
CLEAN SYSTEM
HOSPITAL SYSTEM
KOMPAK SYSTEM
ICU SYSTEM
ROTARY SYSTEM
CIRCULAR SYSTEM
AUTOMATIC SYSTEM
BALANCE SYSTEM

Actividad principal: compañía fundada en 1967 dedicada al diseño y fabricación de Sistemas de Puertas Automáticas para hospitales, hoteles, transportes, bancos, edificios singulares y centros comerciales. Presencia en más de 55 países y delegaciones internacionales: Grupsa-Chile, Grupsa-Caribe, Grupsa-Colombia, Grupsa-Maghreb. Sus empresas están certificadas por la ISO 9001 y ISO 14001, y sus productos estándar cumplen con las normativas europeas e internacionales más exigentes.

Productos: puertas giratorias, puertas acristaladas automáticas, puertas circulares, puertas pivotantes, puertas oscilobatientes; y una línea completa para el rango hospitalario: soluciones modulares para quirófanos, puertas herméticas, puertas técnicas HPL y puertas para Cuidados Intensivos.

Email: trade@grupsa.com
Web: www.grupsa.com

DIRECTOR GENERAL: GARCÍA SEPTIEM, JUAN CARLOS / DIRECTOR TÉCNICO: CABEZAS, ANTONIO / DIRECTORA MARKETING: RIVERA, AURORA / DIRECTORA COMERCIAL: CABEZAS, CRISTINA



GUINAZ ELECTRÓNICA, S.L.

P.I. EL ESCOPAR, PARCELA 2
31350 PERALTA, NAVARRA
Tel. 948713182

MARCAS:
GUINAZ VIDEOPORTEROS
GUINAZ ELECTRONICS
GUINNOVA

Actividad principal: empresa fundada en 1993 especializada en diseño y fabricación de soluciones electrónicas. Actualmente contamos con una fábrica de 4.000 m² en Navarra (España), en la que fabricamos nuestros propios sistemas de comunicación y seguridad IP, y donde nuestro equipo diseña, asesora y fabrica todo tipo de productos electrónicos a medida para empresas. Nos adaptamos a las necesidades de cada cliente, producto y proyecto.

Productos: englobamos dos líneas de negocio basadas en nuestra experiencia en electrónica e industrialización. Ofrecemos un servicio de asesoramiento, diseño y fabricación de soluciones electrónicas a medida de empresas a través de Guinova, y, además, fabricamos nuestros propios sistemas de comunicación y seguridad IP, desde placas de calle, teléfonos y monitores.

Email: comercial@guinaz.com
Web: www.videoporterosguinaz.com

DIRECTOR GENERAL: GUINDULAIN, ALFONSO / DIRECTOR COMERCIAL: GUINDULAIN, ELENA



GUNNEBO ESPAÑA

C/ JOSEP PLA, 2 B-2 -
SECTOR DIAGONAL MAR P.11
08019 BARCELONA
Tel. 933162600
Fax. 933563053

MARCAS:
GUNNEBO
GATEWAY

Actividad principal: fundada en 1764, Gunnebo es la compañía líder global en productos, soluciones y servicios de seguridad, ya sea seguridad física, seguridad electrónica, control de acceso o gestión de efectivo. Con sede central en Suecia, la compañía está presente directamente en 33 países y tiene acuerdos de colaboración con distribuidores en un centenar de países, cuenta con más de 5.600 empleados y cotiza en la Bolsa de Estocolmo.

Productos: Seguridad electrónica: circuitos cerrados de televisión, sistemas de detección e intrusión, Control de accesos: vigilancia del tráfico que se produce tanto dentro como fuera de las instalaciones con barreras... Seguridad física: soluciones para frenar los hurtos, Gestión de efectivo: soluciones de depósito, reciclado y ciclo cerrado de efectivo.

Email: info.es@gunnebo.com
Web: www.gunnebo.com/es

DIRECTOR DE MERCADO: RODRÍGUEZ, ÁLVARO / DIRECTOR DE SEGURIDAD FÍSICA: PÉREZ, ANTONIO / DIRECTOR DE MARKETING: SEPÚLVEDA, JORGE



HÄFELE HERRAJES ESPAÑA, S.L.

C/. ELECTRÓNICA 33/35
(POLÍGONO INDUSTRIAL
URTINSA II)
28923 ALCORCÓN, MADRID

MARCAS:
HÄFELE
LOOX
MATRIX
FREE SPACE
SLIDO
AXILO
DIALOCK
JOBTSICH
VERSATILE
DRESSCODE
NIMBUS
METALLA
IXCONNECT
MAXIFIX
MINIFIX
RAFIX
METALLA
OFFICYS

Actividad principal: Häfele es un grupo de empresas con presencia internacional y sede central en Nagold, Alemania. El grupo Häfele cuenta con más de 8000 empleados en sus 38 filiales en el extranjero y numerosas delegaciones comerciales, y cerró el año fiscal con un volumen de ventas de 1700 millones de euros, de donde un 79% corresponde a exportación.

Productos: empresa de origen familiar fundada en 1923 está presente actualmente en más de 150 países, abasteciendo a fabricantes, arquitectos, diseñadores, distribuidores y profesionales del equipamiento de muebles y construcción, sistemas de cierre electrónico y soluciones de iluminación LED.

Email: info@hafele.es
Web: www.hafele.es

DIRECTOR GENERAL: FABREGAS, MARCOS / DIRECTOR COMERCIAL: MARTÍNEZ, LUIS / DIRECTOR TÉCNICO: RAMÍREZ, JOSÉ FÉLIX / DIRECTOR DE MARKETING: MARTÍN, CRISTINA





HÖRMANN ESPAÑA

CTRA. RUBI, 308
08228 TERRASSA,
BARCELONA
Tel. 937058000
Fax. 937216980

MARCAS:
HÖRMANN

Actividad principal: proveedor líder de puertas en Europa. En 40 fábricas especializadas en Europa, América del Norte y Asia, los más de 6.000 empleados desarrollan y producen puertas, cercos y automatismos de alta calidad para inmuebles privados y comerciales. La compañía se caracteriza por desarrollar y producir componentes de alta calidad, destacando la seguridad del funcionamiento y larga vida útil de sus sistemas.

Productos: ofrece puertas, cercos y automatismos residenciales e industriales. Entre sus referencias más destacadas en el ámbito residencial podemos destacar las distintas líneas de puertas de entrada y de garaje para el sector residencial tanto seccionales, enrollables, basculantes, entre otros así como automatismos para puertas de garaje como el sistema BiSecur para el accionamiento de puerta y cancelas.

Email: info@hormann.es
Web: www.hormann.es

DIRECTOR GENERAL: EISELT, FRANZ / JEFE VENTAS: TRENADO, RAFAEL / MARKETING: DELGADO, PEPI



INGENIUM, INGENIERÍA Y DOMÓTICA SL

PARQ. TECN. DE ASTURIAS,
PARCELA 50. C/ABLANAL 17
33428 LLANERA, ASTURIAS
Tel. 985118859

MARCAS:
ORIGEN
BES KNX
WINGS
ZCLIM
BI-16

Actividad principal: empresa nacida en 1998 y con gran presencia nacional e internacional, continua firme en su actividad de diseño, desarrollo y fabricación de soluciones domóticas, y el 100% de esta actividad realizada en la sede de Asturias, España. Un cuarto de siglo que ha servido para afianzar la línea de producto Ingenium basada en el protocolo BUSing tanto en su versión cableada como inalámbrica (Wings) , la línea de producto BES desarrollada sobre el protocolo KNX, ZClim para control de clima zonificado y Bi-16 para medición de consumos.

Productos: Domótica, Videopuerto SIP, Control y Automatización de todo tipo de instalaciones, Gestión de alarmas técnicas, Control de clima zonificado, Dispositivos de calidad del aire, Dispositivos IoT, SmartCities, Servicios Cloud, Control por voz, Integraciones, etc.

Email: ingeniumsl@ingeniumsl.com
Web: www.ingeniumsl.com / www.besknx.com

DIRECTOR GENERAL: RODRÍGUEZ, RAFAEL / DIRECTOR TÉCNICO: ORNIA, ANDRÉS / DIRECTOR DE MARKETING: SÁNCHEZ, MIGUEL / VENTAS: GONZÁLEZ, EDUARDO.



KLEIN EUROPE, S.A.

EDIFICIO. KLEIN -
CTRA. N-150, KM 1
08110 MONTCADA I REIXAC,
BARCELONA
Tel. 935751010
Fax. 935760109

MARCAS:
KLEIN

Actividad principal: diseña y produce innovadores sistemas correderos y plegables para puertas interiores. Empresa familiar con presencia internacional, Klein suma a su profundo conocimiento técnico una búsqueda constante de innovación y una fuerte voluntad de servicio. Su objetivo es apoyar a arquitectos e instaladores en la creación de espacios flexibles y únicos mediante sistemas de alta calidad, testados a más de 100.000 ciclos y con 5 años de garantía.

Productos: ofrece una amplia gama de sistemas para puertas y tabiques interiores correderos y plegables de vidrio, madera o metal. De estética elegante y minimalista, los sistemas Klein persiguen su absoluta integración arquitectónica, ya sea en aplicaciones empotradas o vistas, en proyectos residenciales, hoteleros o comerciales.

Email: klein@klein.es / tienda.klein-europe.com
Web: www.klein.es

DIRECTOR GENERAL: TÁRREGA, MARC / DIRECTOR DE MARKETING: MARTÍNEZ, CAROLINE / DIRECTOR COMERCIAL: PEÑA, JORDI



LEGRAND GROUP ESPAÑA, S.L.

C/. HIERRO, 56
28850 TORREJÓN DE ARDOZ,
MADRID
Tel. 916561812
Fax. 916566788

MARCAS:
LEGRAND
BTICINO
TEGUI
NETATMO

Actividad principal: Especialista global en infraestructuras eléctricas y digitales conectadas sencillas e innovadoras, enfocadas a lograr edificios más seguros, saludables y sostenibles.

Productos: Ofrece soluciones (300.000 referencias) para: la interfaz de usuario: mecanismos y productos conectados, porteros y videoporteros, gestión del cableado o material de instalación. infraestructuras eléctricas: cuadros de distribución, interruptores automáticos, estaciones de carga de vehículos eléctricos, instalaciones fotovoltaicas, SAI, bandejas portables... Infraestructuras digitales: dispositivos para el control y la gestión de la iluminación, el alumbrado de emergencia, sistemas para el sector hospitalario u hotelero y soluciones para VDI como armarios y cerramientos, conectividad Cu y Fo o PDU's inteligentes.

Email: es-legrandgroup@legrandgroup.es
Web: www.legrand.es

DIRECTOR GENERAL: ZEGMOUT, AMÉLIE / DIRECTOR COMERCIAL: MARTÍN, DIONISIO / DIRECTOR DE MARKETING: MUÑOZ, FRANCISCO





MASTER INGENIEROS, S.A.

AV. DEL DESCUBRIMIENTO,
168B
30820 ALCANTARILLA,
MURCIA
Tel. 968342590

MARCAS:
MICOMDOOR
MICOMDOOR-LAB
ROGER TECHNOLOGY
MICOMDOOR-GATE

Actividad principal: fundada en 1977, es una empresa murciana especializada en la fabricación y diseño de sus propios automatismos y puertas automáticas peatonales. Ofrece una amplia gama de automatismos, perfileras de aluminio y acero inoxidable, lo que hace posible dar solución a los sectores sanitarios, hoteleros, comercial, transportes, etc. Máster Ingenieros exporta a países de todo el mundo, principalmente en el continente europeo, africano, asiático y latino americano.

Productos: especialista en el diseño, fabricación, automatización, distribución, instalación y mantenimiento de puertas automáticas peatonales. Distribuidor de motores de garaje Roger Technology. Toda la gama con tecnología Brushless (sin escobillas) y High Speed (alta velocidad). Diseñador de su propio Kit Ethernet con sistema de conexión MODBUS incluido.

Email: info@masteringenieros.com
Web: www.masteringenieros.com

DIRECTOR GENERAL: ALCÁNTARA GOMÁRIZ, PEDRO LUÍS / DIRECTOR COMERCIAL: ALCÁNTARA COLOMER, FERNANDO / DIRECTOR TÉCNICO: VIVO VIVO, JOSÉ ALFONSO / DIRECTORA DE MARKETING: ALCÁNTARA MANZANARES, MARÍA

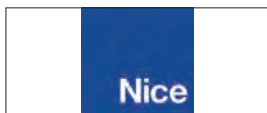

NICE AUTOMATISMOS ESPAÑA, S.A.

C/ PUERTO NAVAFRÍA, 11 Y 13
POL. IND. EXPANSIÓN
28935 MÓSTOLES
MADRID
Tel. 916163432
Fax. 916163010

MARCAS:
NICE KING GATE
ELERO V2
FIBARO ACM

Actividad principal: Se consolida como una de las empresas líderes del mercado, destacando por una continua innovación del producto, ofreciendo a sus clientes Calidad, Servicio y Soluciones a todo tipo de Automatización, además de una amplia gama de soluciones personalizadas y fáciles de usar para el usuario final. Nice cuenta ahora con una organización de más de 3.000 personas en los cinco continentes, con gran experiencia y diferentes orígenes culturales, además de 15 centros de I+D y 13 plantas que dan servicio a sus socios y clientes en más de 100 países de todo el mundo.

Productos: oferta de soluciones integrales para la automatización de portones, puertas de garaje, sistemas de protección solar, sistemas de aparcamiento, sistemas de alarma inalámbricos y de seguridad doméstica para aplicaciones residenciales, comerciales e industriales, así como dispositivos y sistemas inteligentes...

Email: infoes@niceforyou.com
Web: www.niceforyou.com/es

DIRECTOR GENERAL: DÍAZ COSANO, JOSÉ LUIS / DIRECTOR COMERCIAL: FERNÁNDEZ CONESA, ENRIQUE JOSÉ / DIRECTOR DE MARKETING: MARTÍN FERNÁNDEZ, ANA

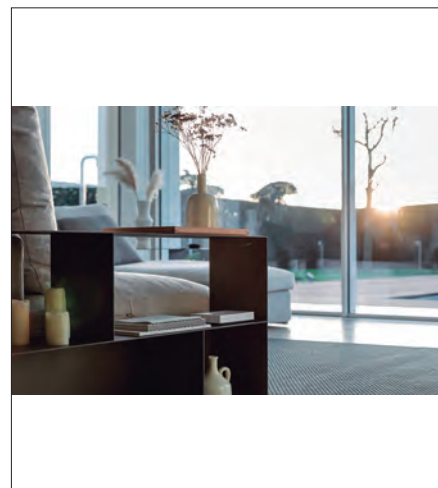

NÜO PLANET

TOMAS EDISON 5
28500 ARGANDA DEL REY,
MADRID
Tel. 918707193

MARCAS:
NÜO

Actividad principal: apuesta por crear un mundo más inteligente y seguro con soluciones de vanguardia de Control de Accesos y Videointercomunicación, para todo tipo de edificios, desde grandes corporaciones e industrias hasta pequeñas instalaciones, oficinas o retails. Con 40 años de experiencia, son líderes en el diseño y fabricación de sistemas de alta seguridad que aúnan diseño exclusivo, innovación tecnológica y sencillez de uso.

Producto: NÜO es la fusión perfecta entre software y hardware. Ofrecemos soluciones completas y la más amplia gama de dispositivos del mercado para que tu sistema se adapte perfectamente a tus necesidades. Biometría de última generación, credencial móvil, hardware ultraresistente con equipos específicos para exteriores o industrias pesadas, autonomía de funcionamiento garantizada, aplicación intuitiva y sencilla con una experiencia de usuario inigualable, y mucho más!

Email: nuoplanet@by.com.es
Web: www.nuoplanet.com



OMRON ELECTRONICS IBERIA, S.A.U.

C/. ARTURO SORIA, 95
28027 MADRID
Tel. 913777902

MARCAS:
OMRON
WESTERMO (COMUNICACIONES INDUSTRIALES)

Actividad principal: la Corporación Omron es uno de los líderes mundiales en el campo de la automatización. Omron Electronics Iberia dispone de siete oficinas en la Península Ibérica, 5 en España y 2 en Portugal, además de una red de hasta 70 distribuidores oficiales de la marca. Omron no cesa en su empeño para facilitar al cliente lo último en tecnologías de automatización de máquinas y procesos, permitiéndole operar más rápido y de forma más eficaz e inteligente que sus competidores.

Productos: especializado en la automatización de máquinas y procesos. Su amplia gama de productos y soluciones abarca cualquier necesidad de automatización y/o control que el cliente pueda tener. Realiza sistemas de control, control de velocidad y posición, detección, seguridad, etc.

Email: omron@omron.es
Web: <http://industrial.omron.es>

DIRECTOR GENERAL: CABELLO, JOSÉ ANTONIO





OPENERS & CLOSERS S.L

CALLE AGRICULTURA, 17
(NAVE 12)
08980 SANT FELIU DE LLOBREGAT
BARCELONA
Tel. 934080515

Actividad principal: Openers & Closers es una empresa que diseña, fabrica y distribuye sistemas de cierre nacional e internacionalmente, ubicada en Sant Feliu de Llobregat, Barcelona. Apuesta por productos de alta calidad, sostenibles, económicos e innovadores.

Productos: especialistas en soluciones para puertas, con un amplio catálogo de cerraderos eléctricos y electrónicos, cerraduras electromagnéticas, cerraduras eléctricas, barras antipánico, contactos magnéticos, controles de acceso, terminales de emergencia, entre otros productos.

Email: info@openers-closers.com
Web: www.openers-closers.com

MARCAS:
OPENERS & CLOSERS

DIRECTOR GENERAL: ANDREU, BERNAT / DIRECTOR COMERCIAL: HÁFNER, DANIEL

The key is inside

[openers-closers.com](http://www.openers-closers.com)



OPTIMUS S.A

C/. BARCELONA 101
17003 GIRONA
GIRONA
Tel. 970203300
Fax. 972218413

Actividad principal: principal empresa española en los campos del diseño, fabricación y distribución de equipos de megafonía (PA: Public Address), alarma por voz (VA: Voice Alarm) e intercomunicación. Dispone de una extensa red comercial en España y distribuidores en los cinco continentes.

Productos: OPTIMUS: sistemas de megafonía e intercomunicación para todo tipo de instalaciones. AIPHONE: Multinacional japonesa especialista en equipos de intercomunicación para comercio, industria, residencial y comunidades. 4EVAC: Compañía holandesa (Hacousto Protect) especializada en sistemas de megafonía y alarma por voz certificados EN 54. CASTEL: Empresa francesa especialista en sistemas de intercomunicación IP/SIP para aplicaciones industriales. FANVIL: Empresa líder en dispositivos de audio y video-IoT (A&V-IoT)...

Email: info@optimusaudio.com
Web: www.optimusaudio.com

MARCAS:
OPTIMUS
4EVAC
AIPHONE
CASTEL
FANVIL
J&R
GONSIN
UNIVOX
PAN ACOUSTICS
DNH
GONSIN

DIRECTORES GENERALES: PLA, LLUÍS Y PLA, JOAQUIM / DIRECTOR COMERCIAL: RUIZ, ANTONIO / DIRECTOR DE MARKETING: HERRERO, FERNANDO / DIRECTOR DE PRODUCTO: ESTEVE, MARC.

MEGAFONÍA Y ALARMA POR VOZ

Compact SYSTEM



PRIMION DIGITEK, S.L.U.

C/ ISLA DEL HIERRO, 7
OFICINA 3.2
28703 SAN SEBASTIÁN DE LOS REYES, MADRID
Tel. 934774746
Fax. 934774333

Actividad principal: con más de 30 años en el mercado español, primion Digitek es pionera en el diseño, fabricación, comercialización, implantación y mantenimiento de soluciones de gestión de control horario y presencia, acceso y seguridad. La compañía es filial al 100% del Grupo primion que a su vez forma parte del Grupo Azkoyen.

Productos: soluciones integrales para la centralización de sistemas y transformación digital. Gestión de sistemas de seguridad en empresas, edificios, fábricas e infraestructuras críticas, unificando protocolos de comunicación y eventos de CCTV, intrusión, incendios, accesos, megafonía, telefonía, etc., en una misma plataforma. Gestión de control horario, presencia y comunicaciones laborales (nóminas, comunicados de empresas, IRPF, convenio colectivo, etc.) en un único acceso mediante portal del empleado e integrable con soluciones de terceros...

Email: info@primion-digitek.es
Web: www.primion-digitek.es

MARCAS:
PRIMION
PRIMION DIGITEK

DIRECTOR COMERCIAL: BORREGO, CÉSAR

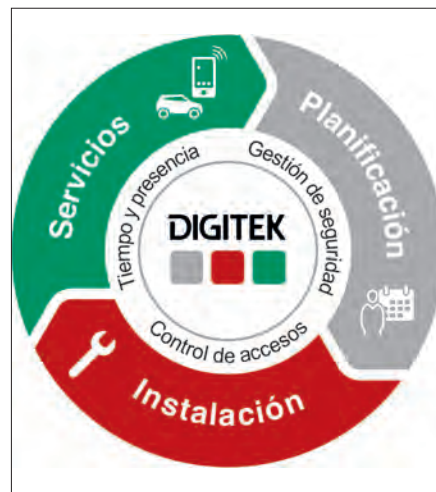

PUERTAS AUTOMÁTICAS PORTIS, S.L.

GOLFO DE SALÓNICA, 73
28033 MADRID
MADRID
Tel. 912172213

Actividad principal: instalación, reparación y mantenimiento de todo tipo de puertas automáticas. La empresa que opera con el nombre comercial Portis y pertenece a la multinacional Otis, cuenta con una red propia y más de 300 centros de asistencia rápida distribuidos por toda la geografía española, lo que la convierte en la mayor empresa de servicios del sector en España.

Productos: instala, repara y mantiene puertas automáticas industriales y de garaje de todo tipo, como basculantes, abatibles, correderas, seccionales, rápidas... así como puertas peatonales tipo correderas, curvas, giratorias y cortafuegos. Asimismo dispone de producto con requerimientos específicos para el sector hospitalario, alimentario, y salas blancas. Soluciones técnicas para la automatización de todo tipo de puertas cumpliendo con los requerimientos de seguridad de la Directiva de Máquinas...

Email: info@portis.es
Web: www.portis.es
DIRECTOR GENERAL: CERVERA BARBA, JAVIER / DIRECTOR COMERCIAL: SÁNCHEZ MORENO, GONZALO / DIRECTOR FINANCIERO: MARTÍN BRAVO, FRANCISCO JAVIER / DIRECTOR DE CALIDAD Y SEGURIDAD: RUBIO HERNÁNDEZ, LUIS / DIRECTOR DE COMPRAS: CARMONA GONZÁLEZ, DAVID.

MARCAS:
PORTIS





RECORD PUERTAS AUTOMÁTICAS S.A.

JOAQUIM BLUME 12
08205 SABADELL
BARCELONA
Tel. 936742650

MARCAS:
RECORD
DÍTEC

Actividad principal: fabricación de puertas automáticas peatonales. Venta exclusiva a profesionales, Puertas herméticas, Puertas plegables, Puertas telescópicas, Puertas correderas, Puertas batientes, Puertas curvas, Puertas giratorias, Automatismos, Cancelas...

Productos: Estudio y diseño a medida. Exposición permanente en Sabadell (Gama completa Dítec y record)...

Email: info@record.es
Web: www.record.es

DIRECTOR GENERAL: GOMES, PAULO .



SALTOS SYSTEMS S.L.

C/ ARKOTZ 9, POLÍGONO
LANBARREN
20180 OIARTZUN,
GUIPÚZCOA
Tel. 943344550

MARCAS:
SALTO SYSTEMS
GANTNER
CONLAN
DANALOCK
CLAY
COGNITEC
BLUEFIELD
CONTIDATA

Actividad principal: durante 20 años, SALTO Systems ha sido sinónimo de soluciones innovadoras como, por ejemplo, las aplicaciones móviles, llave digital, control de accesos en la nube, que establecen unos nuevos estándares en materia seguridad, protección, eficiencia en la gestión de instalaciones, flexibilidad y diseño, y que aportan ventajas reales a prácticamente cualquier tipo de puerta y edificio. SALTO es internacionalmente reconocida como una de las principales marcas del mercado de la tecnología de control de accesos electrónicos.

Productos: soluciones de control de accesos avanzadas de última generación que ofrecen una gestión flexible y más segura con una amplia gama de opciones para cualquier puerta.

Email: info@saltosystems.com
Web: www.saltosystems.com

DIRECTOR GENERAL: ROQUERO, JAVIER / DIRECTOR COMERCIAL DE LAS UNIDADES DE NEGOCIO DE ESPAÑA Y PORTUGAL: RAMOS, RUBÉN / RESPONSABLE MARKETING DE LA UNIDAD DE NEGOCIO DE ESPAÑA: ZABALA, ANE

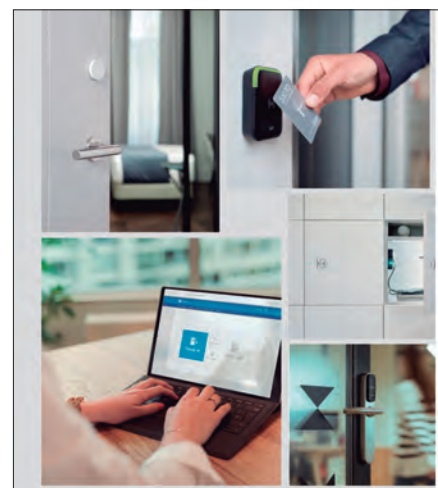

SIEMENS, S.A. DIVISION BUILDING TECHNOLOGIES

RONDA DE EUROPA, 5
28760 TRES CANTOS,
MADRID
Tel. 915148000

MARCAS:
SIEMENS

Actividad principal: la división Building Technologies de Siemens es proveedor líder del mercado en tecnologías de automatización y servicios digitales para edificios e infraestructuras. Su portfolio abarca productos, soluciones, servicios y software para calefacción, ventilación, climatización, gestión eficiente de la energía, protección contra incendios y seguridad.

Productos: Desigo CC: Nueva plataforma integrada de gestión de edificios. Navigator: Plataforma de gestión de sostenibilidad y energía basada en la nube, diseñada para optimizar el rendimiento de los edificios. Sinteso: Sistema completo de protección contra incendios. Termostato inteligente RDS110. Siveillance Viewpoint...

Web: www.siemens.es/buildingtechnologies

DIRECTOR GENERAL: DAZA, JESÚS M^º



SOLUCIONES INTEGRALES DE ACCESOS S.L

C/ ERAS, 15
28864 AJALVIR, MADRID
Tel. 917524405

MARCAS:
SIAC

Actividad principal: dedicada a facilitar prescripción y soporte a despachos de arquitectura y empresas constructoras, en el diseño, ejecución, dirección de obra y mantenimiento de las soluciones de accesibilidad que necesitan para sus proyectos. Sus 20 años de experiencia en el sector, unidos a una constante búsqueda de innovación, les convierten en el partner perfecto para aquellas empresas que buscan la excelencia hasta en los mínimos detalles en los accesos.

Productos: los sistemas de puertas automáticas deben tener en cuenta muchos factores. En función del tipo de edificio y el entorno, la comodidad, la practicidad, la seguridad y el diseño, determinarán la idoneidad para el día a días del sistema de puerta en cuestión.

Email: soluciones@gruposiac.com
Web: www.gruposiac.com

DIRECTOR GENERAL: RODRÍGUEZ RAMAYO, JOSE ANTONIO / DIRECTOR TÉCNICO: ALONSO BONETE, JAIME



SOMFY ESPAÑA, S.A.U.

AVDA. PARC LOGÍSTIC, 22-26.
3ª PLANTA, OFICINA 1
08940 CORNELLÀ DE
LLOBREGAT, BARCELONA
Tel. 934800900

MARCAS:
SOMFY
BFT
SIMU
REPAR/PERSIANAS

Actividad principal: Fundada en 1969 en Cluses (Francia) y ahora presente en 58 países, Somfy es líder mundial en el control automático de aperturas y cierres en viviendas y edificios. Pionero en el sector de la casa conectada, el grupo innova día a día para crear hogares que ofrezcan a sus usuarios el nivel de confort, bienestar y seguridad necesarios, apostando por un desarrollo sostenible. Durante más de 50 años, Somfy ha estado creando soluciones útiles que son accesibles para todos, diseñadas para el presente y pensando siempre en el futuro.

Productos: Soluciones conectadas para la gestión cómoda, eficiente y sostenible de persianas, cortinas. Toldos, luces, calefacción, accesos a la casa, cámaras, alarmas para hogares y edificios. Productos clave de la gestión del hogar conectado con una amplia oferta de soluciones destinadas al profesional y al usuario.

Email: contact_es@somfy.com

Web: www.somfy.es

DIRECTOR GENERAL: BERGOMI, PIERPAOLO / DIRECTOR COMERCIAL: MOLES, ALBERT / DIRECTOR TÉCNICO: RIBAS, ALBERT / DIRECTOR MARKETING: BARBEZAT, CÉSAR

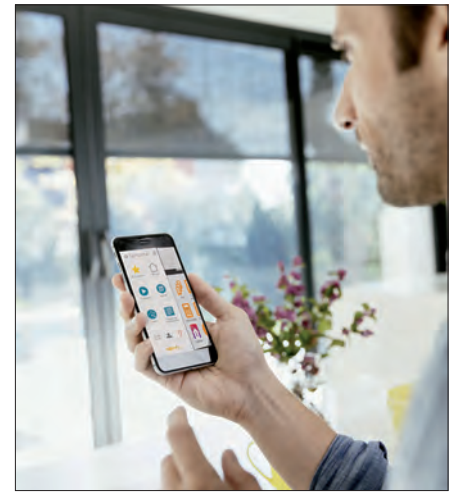

ZENNIO

AVENIDA DE LA INDUSTRIA 13.
PLANTA 1. OF-29
28108 ALCOBENDAS, MADRID
Tel. 916507031

Actividad principal: fabricante líder de soluciones de domótica KNX para la industria inmobiliaria: vivienda, hoteles u otra tipología de edificio. Cuenta con la mayor ingeniería KNX en España. Líderes del mercado español con más de 700 clientes activos. Aporta una gran flexibilidad que le da una plantilla de 250 ingenieros que desarrolla todo tipo proyectos. Opera en los cinco continentes, con 700.000 productos instalados y 10.000 proyectos ejecutados.

Productos: amplia variedad de soluciones domóticas KNX avanzadas e intuitivas y diseños únicos, con capacidad de adaptación y personalización de acuerdo a la necesidad de cada proyecto.

Email: comercial@zenniospain.com

Web: www.zennio.com/es

DIRECTOR GENERAL: GIMÉNEZ, JULIO / DIRECTOR COMERCIAL: MORA, JESÚS / DIRECTOR DE MARKETING: BOSERMAN, ALEJANDRO / DIRECTOR DE DESARROLLO DE NEGOCIO: GIMÉNEZ, JAVIER





CEMENTO Y HORMIGÓN

Cemento
Hormigón
Morteros Especiales
Cementos Especiales

Foto: Torre Plaza Europa 34, Barcelona. GCA Architects. Rafael Vargas



ARDEX CEMENTO, S.A.

P.I. PLA DE LLERONA -
C/. HOLANDA, 18
08520 LES FRANQUESES DEL
VALLÈS
BARCELONA
Tel. 938466252
Fax. 938467438

MARCAS:
ARDEX
PANDOMO

Actividad principal: empresa dedicada a la producción de morteros adhesivos cementosos y morteros especiales. Constituida en 1999, es la filial en España del grupo alemán homónimo. El conglomerado germano fue creado en 1949 y tiene su sede central en Witten. La filial española dispone de delegaciones en España y Portugal, contando con almacenes reguladores en Pontevedra, Santa Cruz de Tenerife, Palma de Mallorca y Vilanova de Gaia (Portugal).

Productos: ofrece materiales especiales para la construcción, sobre todo aquellos destinados a la preparación y renovación de soportes, nivelación de suelos y adhesión de piezas cerámicas, piedra natural y revestimientos ligeros, tales como morteros, masillas, impermeabilizantes, pinturas y barnices, etc.

Email: ardex@ardex.es
Web: www.ardex.es

DIRECTOR GENERAL: BRUNA, LLUÍS / DIRECTOR COMERCIAL: MARTÍNEZ, ALFONS / RESPONSABLE TÉCNICO: BO, JOAN / JEFE DE MARKETING: ARBIOL, HARMONIA

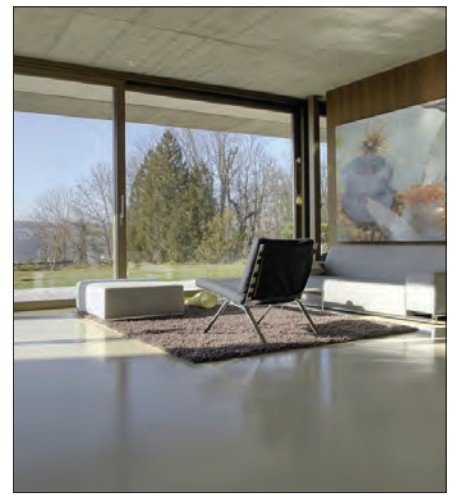

CEMENTOS LA CRUZ, S.L.

PARAJE DE LOS TRES
SANTOS, S/N
30640 ABANILLA, MURCIA
Tel. 968680820
Fax. 968680821

MARCAS:
CEMENTOS LA CRUZ
HORMICRUZ
ÁRIDOS CABEZO GORDO
CKLEEN
3DLAB

Actividad principal: Compañía de fabricación y desarrollo de materiales para la construcción sostenible y de calidad. El grupo integra la fabricación de cementos, hormigones y áridos, con una apuesta global por la innovación en las soluciones más eficientes del sector. El buque insignia de los cementos baja huella de carbono es la gama de productos sostenibles CKLEEN, con cementos, morteros y hormigones de bajo impacto ambiental.

Productos: CKLEEN es la solución basada en la economía circular que reduce hasta un 90% la huella de carbono, y que ya se encuentra en el mercado disponible para las obras más exigentes. CKLEEN ha sido empleado en numerosas obras emblemáticas y ofrece una muy alta durabilidad en ambientes agresivos como los ácidos o ambientes marinos. 3DLAB es la división de Impresión 3D de hormigón.

Email: cementoslacruz@cementoslacruz.com
Web: www.cementoslacruz.com

DIRECTOR GENERAL: PORRÚA CABALLERO, JUAN LUIS / DIRECTOR TÉCNICO: MOTA CARRASCO, PEDRO / DIRECTORA COMERCIAL: CONESA CARRILLO, DAVID / DIRECTORA DE INNOVACIÓN: HIDALGO TORRANO, PILAR.



CEMENTOS MOLINS INDUSTRIAL, S.A.

PASEO DE LA CASTELLANA, 21
28046 MADRID
MADRID
Tel. 916605800
Fax. 935659930

Actividad principal: Cementos Molins es un líder global en soluciones innovadoras y sostenibles para la construcción e impulsores de la neutralidad de carbono y la economía circular. A lo largo de los años, ha desarrollado productos de reconocido prestigio en la industria de materiales de la construcción, manteniendo intactos sus valores tradicionales de integridad, mejora continua, eficiencia, pasión, sostenibilidad y protección ambiental. Actualmente, está presente en España, Croacia, México, Argentina, Uruguay, Bolivia, Colombia, Turquía, Alemania, Túnez, Bangladesh e India.

Productos: pone a disposición de sus clientes una amplia y diversa gama de productos pensados para el sector de la construcción. La sostenibilidad es la seña de identidad de su modelo integrado de negocio que incluye áridos, cemento, hormigón, morteros, prefabricados de hormigón, mobiliario urbano, fachadas arquitectónicas y valorización de residuos...

Email: sac@cmi.cemolins.es
Web: www.cmi.cemolins.es

DIRECTOR COMERCIAL: RIBA SALA, XAVIER FRANCESC / DIRECTOR COMERCIAL (DIV. PORTLAND): ESQUIROL FARRÉS, DAVID / DIRECTOR COMERCIAL (DIV. CAC): BEDMAR ÁLVAREZ, ANTONIO



CEMEX ESPAÑA OPERACIONES, S.L.U.

C/. HERNÁNDEZ DE TEJADA, 1
28027 MADRID
MADRID
Tel. 918007800

MARCAS:
CEMEX

Actividad principal: compañía global de materiales para la construcción dedicada a edificar un mejor futuro con productos y soluciones sostenibles. Produce y comercializa cemento y derivados. En España tiene 6 fábricas de cemento, 39 plantas de hormigón y 21 canteras de áridos, plantas de mortero, silos, terminales marítimas y terrestres y puntos de expedición. Tiene el compromiso de alcanzar una neutralidad de carbono para 2050 mediante la innovación y liderazgo. Está al frente de la economía circular dentro de la cadena de valor de la construcción.

Productos: ofrece una extensa gama de materiales y soluciones para la construcción sostenible en edificación, urbanización e infraestructura en base a cemento, mortero, hormigón..., destacando la gama de productos verdes Vertua elaborados con entre un 20 y 70% menos de emisiones de CO₂.

Email: canal.cemex@cemex.com
Web: www.cemex.es

PRESIDENTE REGIÓN EMEA: MENÉNDEZ, SERGIO / DIRECTOR COMERCIAL MATERIALES: GÓMEZ, ALBERT / DIRECTOR COMERCIAL CEMENTO: ISLA, JAIME / DIRECTOR OPERACIONES: CABRERA, BENJAMÍN





DRIZORO, S.A.U.

P.I. LAS MONJAS -
C/. PRIMAVERA, 50
28850 TORREJÓN DE ARDOZ,
MADRID
Tel. 916766676
Fax. 916757873

MARCAS:
MAXSEAL MAXPATCH
MAXREST MAXURETHANE
MAXPLUG MAXEPOX
MAXRITE FLOOR
DRIZORO WRAP HYDROTITE
MAXGROUT CONCRESEAL

Actividad principal: fabricación y comercialización de morteros impermeabilizantes, revestimientos, morteros y productos para reparación y refuerzo de estructuras, protección y decoración de hormigón. Dispone de un centro de producción y almacenaje en Torrejón de Ardoz, Madrid con 2 naves de 2.800 m² y 2.200 m² y una superficie de 10.000 m². Cuenta con una nueva planta de producción de morteros de 1.800 m². Cuenta con delegaciones y almacenes en Cayes-Llanera (Asturias), Terrasa (Barcelona), Tenerife y Vigo.

Productos: ofrece sistemas especiales para reparación y refuerzo de estructuras de hormigón. Referencias para la impermeabilización de obras hidráulicas, cimentaciones y cubiertas, decoración de fachadas, morteros especiales, adhesivos cementosos para la colocación de baldosas cerámicas y Sistemas de protección de suelos industriales.

Email: info@drizoro.com
Web: www.drizoro.com

DIRECTOR COMERCIAL: PIÑA FRAILE, MANUEL



FREYSSINET, S.A.U.

C/. MELCHOR FERNÁNDEZ
ALMAGRO, 23
28029 MADRID
Tel. 913239550

MARCAS:
FOREVA SOLUTIONS

Actividad principal: Presente en España desde 1964, pertenece al grupo Soletanche-Freyssinet, referente en el sector de la ingeniería civil especializada, con una facturación a nivel mundial de 2.800 millones de euros. Ofertan soluciones técnicas en dos grandes ámbitos: la construcción y la reparación de estructuras, ya sean de obra civil, edificación, industrial, obra hidráulica/marítima o de patrimonio. En España, las delegaciones existentes en Madrid, Barcelona, Sevilla, Zamudio (Vizcaya) y Las Palmas de Gran Canaria, dan cobertura a todo el territorio nacional.

Productos: El pretensado (cordones y barras), las estructuras con cables, los métodos de construcción, los equipamientos de obras, la reparación y el refuerzo de estructuras, el mantenimiento de estructuras, fachadas y rehabilitación integral.

Email: correo@freyssinet-es.com
Web: www.freyssinet.es

DIRECTOR GENERAL: PALOMARES, TOMÁS / DEPARTAMENTO DE COMUNICACIÓN Y MARKETING: GÓMEZ CARRASCO, RAQUEL



GECOL

C/MARINETA, 14 Y 16 | POL.
IND. LLEVANT
08150 PARETS DEL VALLÉS,
BARCELONA
Tel. 935731269

MARCAS:
GECOL
G100
G#COLOR
REVOCAL
SISTEMA GECOL TERM SATE

Actividad principal: Soluciones efectivas, innovadoras y de calidad en: adhesivos para la colocación y rejuntado de cerámica, morteros para revestimiento de fachada, Sistemas GECOL TERM SATE, morteros técnicos, impermeabilizantes, revestimiento de fachadas...

Productos: G100: adhesivos gel de naturaleza híbrida (basada en la sinergia cemento-resina), que destacan por sus múltiples prestaciones, así como por un comportamiento impecable. G#color: juntas de colocación deformables, con excelente trabajabilidad, sin merma y de fácil limpieza. Gama cal: Morteros sostenibles con base cal diseñados para cubrir distintas soluciones, tanto para obra nueva, rehabilitación o restauración del patrimonio. Respetuosos con el Medio Ambiente. Sistemas GECOL TERM SATE: Sistemas de Aislamiento Térmico por el Exterior de la fachada.

Email: info@gecol.com
Web: www.gecol.com

DIRECTOR GENERAL: BERNAL, ALEJANDRO / DIRECTOR COMERCIAL: SÁNCHEZ, MARCIAL / DIRECTOR TÉCNICO: GARCÍA-MANZANARES, FERNANDO / DIRECTOR MARKETING: BOIRA, MAITE



GRUPO CEMENTOS PORTLAND VALDERRIVAS, S.A.

C/ DORMITALERÍA, 72
31001 PAMPLONA
PAMPLONA
Tel. 913960100

MARCAS:
CEMENTOS PORTLAND VALDERRIVAS
CEMENTOS UNILAND
CEMENTOS ALFA
VALSEC
VALCOL
PREBESEC
MORVALD
DERICEM

Actividad principal: empresa líder en fabricación y comercialización de cemento, hormigón, árido y mortero de calidad superior para su utilización en obra civil y edificación. Presencia relevante en España, donde dispone de 7 fábricas de Cemento desde las que da cobertura al territorio nacional y a las exportaciones. Posición de liderazgo en Túnez donde fabrica y distribuye cemento y hormigón.

Productos: clínker y cementos tipo portland tanto normales como especiales, en formato granel y ensacado en 35 kg y 25 kg. Catálogo de más de 50 morteros de albañilería y especiales. Cementos de muy altas prestaciones como Ultraval, Microval y Rapidval. Soluciones técnicas y comerciales a medida. Equipo consolidado y experimentado en atención técnica comercial y postventa.

Email: consultas_web@gcpv.com
Web: www.valderrivas.es

DIRECTOR GENERAL: GARCÍA BROSÁ, VÍCTOR / DIRECTOR COMERCIAL: ROBLEDO, FERNANDO / DIRECTOR TÉCNICO: HERRERAS, LUIS





GRUPO PUMA ESPAÑA, SL

AVDA. AGRUPACIÓN
CÓRDOBA, Nº17
14014 CÓRDOBA
CÓRDOBA
Tel. 957442155
Fax. 957441992

MARCAS:
PEGOLAND NIVELAND
MORCEMCOLOR PAVIL AND
MORCEMDUR PUMACRIL
MORCEMSEC TRADITOL
MORCEM TRADIT ERM
MORCEM ESTU CO BRICOCEM
MORCEM GROUT IMPERPUMA
MORCEMREST MORCEMCRIL

Actividad principal: grupo especializado en la fabricación y comercialización de una amplia gama de productos químicos destinados al sector de la construcción. El conglomerado cuenta con 22 centros de producción y distribución repartidos por toda España, a lo que se le suman 2 en Argelia, 1 en Francia, 1 en Costa Rica, 2 en Portugal y 2 en Marruecos.

Productos: su catálogo incluye adhesivos, morteros (de rejuntado, de revestimiento, para pavimentos, para rehabilitación, monocapa, especiales, a la cal, etc.) productos asfálticos, imprimaciones, caucho acrílico, pinturas, entre otros productos.

Email: grupopuma@grupopuma.com
Web: www.grupopuma.com

PRESIDENTE: JIMÉNEZ ROMERO, FRANCISCO / CONSEJERO DELEGADO: JIMÉNEZ SAN MARTÍN, FRANCISCO.



HEIDELBERG MATERIALS HISPANIA

C/CARDENAL MARCELO
SPÍNOLA 42, 1º
28016 MADRID
Tel. 952209100

Actividad principal: Filial española del grupo multinacional Heidelberg Materials, líder mundial en la fabricación de materiales y soluciones para la construcción. En el territorio nacional, Heidelberg Materials Hispania opera con su misma marca para la fabricación y comercialización de cemento, hormigón y áridos. Heidelberg Materials ha elegido el camino de la producción responsable y el desarrollo sostenible para todas sus actividades, siendo líderes en el camino hacia la neutralidad de carbono.

Productos: Cementos, hormigones, mortero, áridos y materiales innovadores para la construcción. Su gama abarca desde cementos tradicionales a soluciones específicas para la bioconstrucción, la construcción sostenible y el desarrollo de ciudades más seguras.

Email: infoHMHispania@heidelbergmaterials.com
Web: www.heidelbergmaterials.es

DIRECTOR GENERAL: ORTIZ USED, JESÚS / DIRECTOR COMERCIAL: SÁNCHEZ GALÁN, CARLOS / DIRECTOR FINANCIERO: RODRÍGUEZ PELÁEZ, PABLO.

MARCAS:
HEIDELBERG MATERIALS HISPANIA



HOLCIM ESPAÑA

AVD. MANOTERAS, 20, EDF.
TOKYO, 1ª PLANTA
28050 MADRID

Actividad principal: miembro del Grupo Holcim, líder mundial en soluciones innovadoras y sostenibles para la construcción, es una compañía a la vanguardia de la descarbonización del sector, en línea con su propósito de construir progreso para las personas y el planeta. Apuesta por la construcción baja en carbono y circular como garantía de futuro, reduciendo la dependencia de los recursos naturales y fundamental para contribuir a lograr los objetivos de descarbonización.

Productos: ofrece un amplio portfolio de cementos, hormigones y morteros de alta calidad, entre los que destacan las gamas verdes de ECOPlanet y ECO Pact, soluciones bajas en carbono que contribuyen a la descarbonización de las ciudades con una reducción de emisiones de CO₂ de entre 30%-70%.

Email: marketing.spain@holcim.com
Web: www.holcim.es / www.clickandgoh.com

DIRECTORA GENERAL: DÍAZ, CARMEN / DIRECTOR COMERCIAL CEMENTO: DE PABLOS, RICARDO / DIRECTOR ACTIVIDAD HORMIGÓN: BARRERO, MANUEL / DIRECTOR DE MARKETING: DE LA PEÑA, LUIS / RESPONSABLE DE MARKETING ESTRATÉGICO Y LÍNEAS DE NEGOCIO: MORENO, EULALIA.

MARCAS:
ECOPLANET
ECPACT
ECCYCLE
TECTOR



MAPEI SPAIN S.A.U.

C/ VALENCIA, 11 POL. IND.
CAN OLLER
08130 STA. PERPÈTUA DE
MOGODA, BARCELONA
Tel. 933435050
Fax. 933024229

Actividad principal: la empresa fundada en Milán en 1937 y que opera en España desde 1991 es el mayor productor mundial de adhesivos, selladores y productos químicos para la construcción. Cuenta con más de 10.000 empleados (El 12% trabaja en sus 28 centros de I+D), 81 fábricas en 35 países y 87 subsidiarias en 54 países. Sirve más de 25.000 toneladas diarias de sus 5.000 productos a más de 67.000 clientes y factura por ello más de 2.500 millones de euros anuales. Mapei ayuda a los prescriptores en la realización de todo tipo de proyectos innovadores y sostenibles.

Productos: su portafolio incorpora aditivos para hormigón, morteros, de molienda, adhesivos, selladores, pavimentos cementosos, resinas...

Email: mapei@mapei.es
Web: www.mapei.es

DIRECTOR GENERAL: FLEISCHHAUER, ANDREAS / DIRECTOR COMERCIAL: CANTACORPS, JOAQUIM / DIRECTOR DE MARKETING: REMOLA, JAUME / JEFE DE PRODUCTO: COUNTRY MANAGER UTT: BENITO, MARC / COUNTRY MANAGER ADITIVOS MOLIENTA: SORIANO, JOSE Mª / BUSINESS MANAGER ADITIVOS HORMIGÓN: BERNÚS, CARLOS.

MARCAS:
MAPEI



INNOVACIÓN, EXCELENCIA Y CIRCULARIDAD: **NUESTRA APUESTA PARA EL PROGRESO**



ECOPlanet

La gama de cementos con baja huella de carbono de Holcim.

ECOPact

La gama de hormigones con baja huella de carbono de Holcim.

Tector

La gama de mortero técnico y soluciones químicas de Holcim.

ECOCycle

La tecnología circular de Holcim que permite construir ciudades a partir de ciudades.



holcim.es





MASTER BUILDERS SOLUTIONS ESPAÑA S.L.U

CARRETERA DE L'HOSPITALET, 147-149
08940 CORNELLÀ DE LLOBREGAT, BARCELONA
Tel. 936194600

MARCAS:
MASTERC02RE
MASTEREASE
MASTER X-SEED
MASTERSUNA
MASTERFBER
MASTERFINISH

Actividad principal: fabricante líder mundial de aditivos para el hormigón y otras soluciones sostenibles para la industria de la construcción. Proporciona tecnología con un alto valor añadido y I+D lo cual, posiciona Master Builders Solutions como una multinacional líder en el mercado para mejorar el rendimiento de los materiales de construcción y permitir la reducción de las emisiones de CO₂ en la producción de hormigón.

Productos: Aditivos para hormigón preparado. Aditivos para hormigón prefabricado. Aditivos para hormigón proyectado. Aditivos para prefabricado ligero. Aditivos para la producción de cemento. Aditivos para la industria minera. Aditivos para túneles.

Email: mbs-cc@masterbuilders.com
Web: www.master-builders-solutions.com/es-es

DIRECTOR GENERAL: MENDOZA, LUIS CARLOS / DIRECTOR COMERCIAL: CASAUS, FERRAN / DIRECTOR TÉCNICO: JURADO, JUAN JOSÉ / DIRECTOR MARKETING: BORRALLERAS, PERE



PROPAMSA, S.A.U.

CTRA. N-340 KM 1242,3 POL. IND. LES FALLULLES
08620 SANT VICENÇ DELS HORTS, BARCELONA
Tel. 936806042

MARCAS:
PAM
BORADA
VAT
PROPAM

Actividad principal: PROPAMSA es una unidad de negocio de Cementos Molins, experta en soluciones innovadoras para una construcción saludable. Consolidada tanto en el mercado nacional como internacional, con más de 90 años de experiencia, es especialista en morteros que cubren toda una amplia gama de aplicaciones con sus soluciones (revestimientos de cal, pavimentos, adhesivos de cerámica, rejuntado, aislamiento, anclajes o refuerzo de estructuras y pavimentos industriales). Cuenta con 6 fábricas en España con un emplazamiento estratégico que, junto a su extensa red de especialistas y comerciales, les permite ofrecer un servicio ágil de atención al cliente.

Productos: ofrece cemento cola para colocación de cerámica y morteros para tratamiento de humedades y aislamiento térmico, de nivelación, de revestimiento (monocapa), morteros de refuerzo y reparación...

Email: propamsa@propamsa.es
Web: www.propamsa.es

DIRECTORA GENERAL: PÉREZ, CELIA / DIRECTOR COMERCIAL - DISTRIBUCIÓN: COSTALS, JOSEP / DIRECTOR DE DESARROLLO DE NEGOCIO CANAL OBRA: MORAL, CLAUDIO / DIRECTORA INNOVACIÓN Y SOSTENIBILIDAD: GELABERT, LAIA / DIRECTORA MARKETING: NUÑEZ, YOLANDA.



SAINT-GOBAIN WEBER CEMARKSA, S.A.

CTRA. C-17, KM 2
08110 MONTCADA I REIXAC, BARCELONA
Tel. 935726500
Fax. 935645005

Actividad principal: líder mundial en la fabricación de morteros industriales para la edificación, forma parte del Grupo Saint-Gobain. Saint-Gobain Weber ofrece una amplia gama de soluciones innovadoras que responden a las más altas exigencias técnicas en el ámbito de la edificación. Cuenta con una implantación a nivel nacional de diez centros de fabricación y dos centros de distribución para dar respuesta a las exigencias del mercado.

Productos: soluciones fáciles, innovadoras y de confianza para: la colocación y rejuntado de todo tipo de cerámica; el aislamiento térmico de edificios por el exterior; el revestimiento y renovación de fachadas; el recrecido y decoración de suelos tanto residenciales como industriales; la impermeabilización y el tratamiento de humedades; la reparación y tratamiento de hormigón.

Email: info@weber.es
Web: www.es.weber

DIRECTOR GENERAL Y COMERCIAL: RIUS PUIG, JORDI / DIRECTOR TÉCNICO: PRAT GIL, ESTHER / DIRECTOR DE MARKETING: SOLSONA GALLEGO, JESÚS.



VOTORANTIM CIMENTOS

C/. BRASIL, 56
36204 VIGO, PONTEVEDRA
Tel. 986269000
Fax. 986473951

MARCAS:
CEMENTOS COSMOS
CEMENTOS TEIDE
PREBETONG ÁRIDOS
PREBETONG HORMIGONES
MORTEROS PULMOR

Actividad principal: cuenta en España con 6 fábricas integrales de cemento en Alconera (Badajoz), Córdoba, Málaga, Niebla (Huelva), Oural (Lugo) y Toral de los Vados (León); 2 molineras de cemento en Bobadilla (Málaga) y Tenerife; plantas de hormigón, plantas de mortero y explotaciones de áridos en Andalucía, Canarias, Extremadura y Galicia.

Productos: Produce cementos comunes, especiales y a medida para grandes obras. Prebetong Hormigones produce hormigones conforme a los requisitos de la EHE y otros especiales para estructuras, pavimentos, etc. Prebetong Áridos ofrece áridos para mortero, mezclas bituminosas, hormigón, balasto y subbalasto, etc. Morteros Pulmó ofrece soluciones para albañilería, suelos, revoco, etc, y sistemas de aislamiento térmico exterior (SATE).

Email: infovotorantim@vcimentos.com
Web: www.votorantimcimentos.es

DIRECTOR GENERAL: SVAITER, ALAN / DIRECTOR COMERCIAL: PUNZÓN, PABLO Y AZORÍN, TOMÁS / DIRECTORA DE MARKETING: VIDERAS, ISABEL / DIRECTOR INDUSTRIAL: AGUILERA, JUAN



YTONG

YTONG / XELLA ESPAÑA

FRANCISCO SILVELA 56
28028 MADRID
Tel. 637750191

MARCAS:
YTONG
HEBEL
MULTIPOR
SILKA

Actividad principal: XELLA es el líder europeo en la fabricación de Hormigón Celular con más de 70 fábricas y presencia en más de 30 países. Soluciones constructivas y de aislamiento sostenibles y de alta calidad para todo tipo de proyectos residenciales, industriales y terciarios.

Productos: El Hormigón Celular es un material 100% mineral y sin COVs con unas cualidades excepcionales: aislamiento térmico y acústico, resistencia al fuego (EI-120 con bloques de 8 cm), estanqueidad, transpirabilidad, higrorregulador y una fácil y rápida ejecución. YTONG es la solución perfecta para viviendas y edificios de bajo consumo energético y sectorización contra el fuego. HEBEL: grandes formatos para proyectos terciarios e industriales. MULTIPOR es el SATE exterior e interior ignífugo y de alto rendimiento. SILKA: proyectos a gran escala e inercia térmica con bloques sílico-calcareos.

Email: comercial@xellaspain.com

Web: www.xella.es

DIRECTOR GENERAL: IRASTORZA, JUAN



CEMENTO Y HORMIGÓN

PROTECCIÓN PASIVA CONTRA INCENDIOS

xella®

YTONG®

multiPOR®

hebel®

Los muros y tabiques cortafuegos contruidos con YTONG cumplen con los requisitos más estrictos en materia de seguridad y protección pasiva contra incendios:

- No son inflamables ni contribuyen a la combustión
- No liberan gases ni vapores tóxicos en caso de incendio
- Impiden que las llamas o el humo puedan propagarse
- Apenas se deforman. Alta resistencia a impactos incluso con fuego EI-M90
- Hormigón Celular I 100% mineral
- Sin compuestos orgánicos volátiles COVs

Tabique 8 cm - EI 120
Tabique 10 cm - EI 180
Tabique 15 cm - EI 240
** sin revestimiento adicional*

YTONG®

Cerramiento, aislamiento y muro de carga en un mismo bloque



www.xella.es

637 75 01 91



comercial@xellaspain.com

¿Reducir el valor CO₂ de la fachada del edificio?

Con Schüco Carbon Control es muy sencillo.

Ahora puede controlar el valor de CO₂ de su proyecto desde la fase de planificación.



SCHÜCO

schueco.com/carboncontrol-es

CERRAMIENTO Y CARPINTERÍA METÁLICA

Carpintería Metálica
Carpintería de PVC
Perfiles
Mallas
Armadura de Hierro
Paneles
Muros Cortina y Lucernarios
Transformados

Foto: Amador de los Ríos 5, Madrid. Estudio Lamela. Juan Sancho

**ACERINOX, S.A.**

C/. SANTIAGO DE
COMPOSTELA, 100 - 4º
28035 MADRID
Tel. 913985128/00
Fax. 913985197

MARCAS:
ACERINOX
ROLDAN
INOXFIL
COLUMBUS STAINLESS
BAHRU STAINLESS
NAS (NORTH AMERICAN STAINLESS)
VDM METALS
INOXCENTER
METALINOX

Actividad principal: ofrece producto plano (plates, bobinas, chapas, discos y pletinas), y producto largo (alambrión redondo y hexagonal, barra negra, barra calibrada redonda y hexagonal...) así como polvos en diferentes aleaciones. La red de almacenes Grupinox-Inoxcenter distribuye además tubo, chapa coloreada y accesorios, junto con las aleaciones especiales que fabrica VDM Metals.

Productos: ofrece producto plano (plates, bobinas, chapas, discos y pletinas), y producto largo (alambrión redondo y hexagonal, barra negra, barra calibrada redonda y hexagonal, barra descortezada, ángulos...). La red de almacenes Grupinox-Inoxcenter distribuye además tubo, chapa coloreada y accesorios, así como las aleaciones especiales que fabrica VDM Metals.

Email: cedinox@acerinox.com
Web: www.acerinox.com

CONSEJERO DELEGADO: VELÁZQUEZ, BERNARDO / DIRECTOR TÉCNICO: LÓPEZ CALLE, JAVIER / DIRECTOR DE MARKETING: PEIRÓ HERGUETA, LUIS.

**ACORAVAL, S.L.**

C/. EMILIA PARDO BAZÁN 38
POL.IND.ELS MOLLONS
46970 ALAQUAS, VALENCIA
Tel. 961503407

MARCAS:
ACORAVAL

Actividad principal: empresa dedicada a la fabricación y distribución de puertas acorazadas de seguridad. Sus instalaciones de 7.000 m² están situadas en Alaquás y en ellas dispone de fábrica, almacén, exposición y oficinas.

Productos: ofrece una amplia gama de puertas acorazadas tanto para entrada a piso como para entrada a unifamiliar (intemperie). Con prestaciones no sólo de seguridad sino también de aislamiento térmico, acústico y cortafuego. Con gran variedad de medidas y acabados, sin olvidar la opción de fijos para cristal. Las puertas acorazadas ACORAVAL se pueden adaptar a los nuevos sistemas de apertura motorizados incluyendo teclados numéricos, sensores de huella dactilar, reconocimiento facial y aperturas por móvil.

Email: info@acoraval.com
Web: www.acoraval.com

DIRECTOR GENERAL: RUBIO MÁS, JOSÉ LUIS / DIRECTOR COMERCIAL: RUBIO SAURA, LOLA

**ACRISTALIA S.L.**

C/. SANTA LAURA 9
29651 MIJAS COSTA
MÁLAGA
Tel. 952198752

MARCAS:
ACRISTALIA

Actividad principal: desarrollan, fabrican y comercializan innovadores sistemas de cerramientos acristalados. Distribuyen sus sistemas a profesionales de toda España además de exportarlos internacionalmente, ofreciendo siempre las mejores prestaciones y la mejor respuesta. Acristalia es garantía de compromiso: asesoramiento personalizado, atención técnica y comercial y entrega de material y herramientas necesarias para desarrollar acciones comerciales que den a conocer las ventajas de nuestros productos, a la vez de impulsar y reforzar las relaciones con los clientes finales.

Productos: ofrece un amplio catálogo de soluciones de cerramientos: cortinas de cristal, correderas panorámicas, techos móviles, barandillas, paravientos, pérgolas bioclimáticas y guillotinas panorámicas.

Email: acristalia@acristalia.com
Web: www.acristalia.com

DIRECTOR GENERAL: MORENO, JUAN CARLOS / DIRECTOR COMERCIAL: RODRÍGUEZ, JAVIER / DIRECTOR TÉCNICO: GARCÍA, RICARDO

**ALU-STOCK S.A.**

P.I. JUNDIZ - CTVI -
C/. ZORROLLETA, 1B
01015 VITORIA, ÁLAVA
Tel. 945290097
Fax. 945290088

MARCAS:
FALKIT
DEKORAKIT
ALUSKIT

Actividad principal: empresa distribuidora de productos y semiproductos de aluminio, tanto para la industria como para arquitectura y la decoración. Posee un amplio stock de referencias con distintas medidas, formatos y aleaciones en perfiles normalizados, barras y chapas. Dispone de tres centros en Vitoria, Barcelona y Madrid y sede en Valencia, con una superficie total de 11.000 m².

Productos: el sistema 'Falkit' para revestimiento de superficies interiores y exteriores, basado en un sistema de perfilaría de aluminio. Complementado con el sistema 'Dekorakit' de perfiles y accesorios colgadores para equipamientos comerciales junto con una extensa oferta en modelos de rodapiés de aluminio. A ello se suma la textura de aluminio 'Serrakit' para los proyectos más exclusivos.

Email: alu-stock@alu-stock.es
Web: www.alu-stock.es

DIRECTOR COMERCIAL: LÁZARO, LUIS





ALUCOIL, S.A.

P.I. BAYAS, R72-R77
 O9200 MIRANDA DE EBRO,
 BURGOS
 Tel. 947333320
 Fax. 947324913

MARCAS:
 LARSON
 LARCORE A2
 SIGNI
 TERMOLAC
 ANOLAC
 ALMIRR

Actividad principal: multinacional española con sede central en Miranda de Ebro, BURGOS. Cuenta con fábricas en 4 continentes y forma parte de ALIBÉRICO, grupo industrial y tecnológico, líderes en aluminio con más de 45 años de experiencia en el sector.

Productos: panel composite larson® recomendado para los sectores de nueva construcción de fachada ventilada y renovación de las mismas. larcore® A2 es una nueva generación de materiales avanzados para el revestimiento de fachadas basados en la tecnología de nido de abeja de aluminio. termolac®, pintura en polvo de alta calidad diseñada para productos laminados, especialmente recomendada para la construcción de cassettes para fachadas, molduras de remates en aluminio... anolac®, chapa perfilada de aluminio destinada a cubiertas y cerramientos.

Email: info@alucoil.com
 Web: www.alucoil.com

GERENTE: MARTÍN PEÑA, BELÉN / DIRECTOR COMERCIAL: MARTÍNEZ LÓPEZ, TEODORO / DIRECTOR DE FÁBRICA: MARISCAL DÍAZ DE SARRALDE, RAÚL

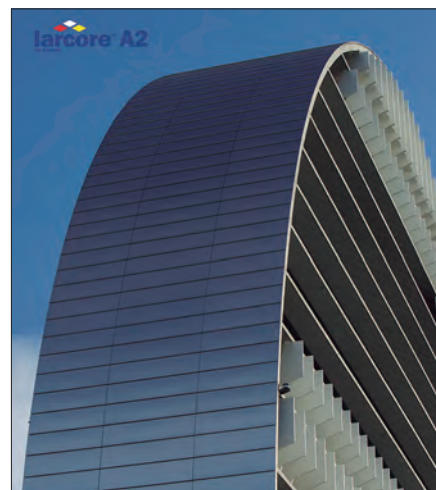

ALUGOM

P. I. LAS NIEVES - C/. PUERTO DE NAVACERRADA, 27
 28935 MÓSTOLES, MADRID
 Tel. 916164727
 Fax. 916659381

MARCAS:
 ALUGOM

Actividad principal: Alugom es un grupo de sociedades dedicado a la venta de perfiles de aluminio, accesorios y otros componentes destinados a la fabricación de carpintería de aluminio, de diseño y desarrollo propio. A los 8 almacenes de distribución se suma un taller de carpintería de aluminio de 2.000 m² con el que presta servicio directo a sus propios clientes en proyectos que requieren una ejecución especializada.

Productos: diseña y desarrolla sus propias carpinterías de aluminio desde hace más de 40 años, así como otras soluciones reclamadas por la exigente arquitectura actual, tales como muros cortina o sistemas de protección solar. ALUGOM también dispone de series de carpintería minimalistas certificadas Passive House.

Email: alugom@alugom.com
 Web: www.alugom.com

DIRECTOR GENERAL: HERNANDEZ LOPEZ, PABLO / DIRECTOR FINANCIERO: LUCAS FEIJOO, AMARA / DIRECTOR JURÍDICO: LUCAS FEIJOO, ALEJANDRO



ALUMINCO & PANEL, S.L

C/. ARROYO DEL CULEBRO
 S/N NAVE 5
 28320 PINTO, MADRID
 Tel. 916926850
 Fax. 916926851

MARCAS:
 ALUMINCO

Actividad Principal: venta y distribución de aluminio como distribuidor oficial de Aluminco en España y Portugal. Fabricación de barandillas modernas y clásicas en forja de aluminio y Crystalline barandillas de cristal Cerramientos de Aluminio, pérgolas, farolas, muebles de jardín, puertas acorazadas y blindadas de aluminio, ventanas, rejas... todo en aluminio.

Productos: barandilla F-50 Inox, más económica y estéticamente muy parecida a las barandillas de acero. Totalmente de aluminio o aluminio combinado con cristal. Barandilla Crystalline, farolas de aluminiosolares. Producción y diseño propio en todas las series de ventanas. Aluminium Building Systems

Email: info@aluminco-panel.es
 Web: www.aluminco.es

DIRECTOR GENERAL: GRAVAS, IOANNIS / DIRECTOR DE MARKETING: DÍAZ ORGAZ, ESTHER



ALUMINIOS CORTIZO, S.A.U

EXTRAMUNDI, S/N
 15910 PADRÓN, LA CORUÑA
 Tel. 902313150
 Fax. 981816025

MARCAS:
 CORTIZO

Actividad principal: primer fabricante y distribuidor de perfiles de aluminio y PVC para la arquitectura en España y Portugal, se posiciona en la actualidad como referente europeo del sector. La firma gallega cuenta con 9 centros productivos ubicados en Padrón (A Coruña), Manzanares (Ciudad Real), Granadilla de Abona (Tenerife), Mieres (Asturias), Polonia, Eslovaquia y Francia; está presente en más de 30 países y dispone de 31 centros de distribución y logística. CORTIZO se distingue por completar internamente el ciclo integral de producción, en una apuesta clara por la innovación, la calidad y el diseño.

Productos: el departamento de I+D+i de CORTIZO ha diseñado más de 80 sistemas de ventanas, puertas, fachadas, panel composite, barandilla y sistemas de protección solar de última generación.

Email: comunicacion@cortizo.com
 Web: www.cortizo.com

DIRECTOR GENERAL: LAINZ, DANIEL / DIRECTOR COMERCIAL: RODRÍGUEZ, LUIS / DIRECTOR TÉCNICO: BRION, DOMINGO / DIRECTOR DE MARKETING: FIGUEROA, JAVIER





**ALUPLAST
IBÉRICA, S.L.U.**

C./ HEROS, 21-1º IZDA.
48009 BILBAO
VIZCAYA
Tel. 946714152
Fax. 946714006

MARCAS:
ALUPLAST® / IDEAL®
ENERGETO® / ENERGETO® NEO
POWERDUR® / INTERTEC®

Actividad principal: Filial para España, Portugal y Andorra del grupo aluplast GmbH, que se ocupa desde 1982 del desarrollo, producción y venta de sistemas de ventanas de PVC. aluplast® se posiciona como socio innovador y proveedor completo de soluciones, ofreciendo a sus clientes tanto una amplia variedad de sistemas como apoyo a la optimización y automatización de sus procesos de producción. Su ámbito de actuación es internacional, con presencia en más de 80 países.

Productos: Nueva plataforma de perfiles IDEAL y energeto®neo. Web-plan con herramientas BIM y Calculador de Ahorro Energético. "Casa Pasiva" en sistemas practicables de 70, 76 y 85mm, también con la corredera elevadora de 85mm. Sistemas sin refuerzo metálico en las series energeto® y energeto®neo. Acabados texturados, woodec (maderas) y aludec (similar a lacados).
Email: aluplast.es@aluplast.net
Web: www.aluplast.net

DIRECTOR GENERAL: ALLER RUIZ, JOSÉ PEDRO / DIRECTOR TÉCNICO: OYARZABAL, FERNANDO / DIRECTOR DE MARKETING: LOZÓN DE CANTELMÍ, CARLOS / DIRECTOR COMERCIAL: SOTO FIDALGO, JAVIER / DEPARTAMENTO FINANCIERO: OLAZARAN, JOSUNE.



ALUSYSTEM S.A.U.

C./ CARDEDEU S/N -
POLÍGONO INDUSTRIAL
MONTGUIT
08480 L'AMETLLA DEL
VALLÈS, BARCELONA
Tel. 938492055

Actividad principal: más de 40 años innovando en la fabricación de herrajes, accesorios y perfiles de aluminio. Son fabricantes y distribuidores de herrajes, accesorios y perfiles de aluminio para vidrio, madera e instalaciones comerciales. Dan respuesta a las peticiones cada vez más exigentes del mercado, diseñando y fabricando perfiles de aluminio de alta calidad para una gran variedad de aplicaciones y soluciones como mamparas, barandillas, puertas, vidrios, correderas, vitrinas e instalaciones y equipamiento comercial.

Productos: Familia Cotek: herrajes, accesorios y perfiles de aluminio para vidrio. Mamparas, puertas correderas, barandillas de cristal. Familia Metal: productos y soluciones para madera: puertas correderas, muebles, vitrinas. Familia Instal: Sistemas modulares para instalación comercial. Guías y cremalleras electrificadas...

Email: info@alusystem.es
Web: www.alusystem.com

DIRECTOR GENERAL: MONTEMAGGI, LUCA / DIRECTOR COMERCIAL DIVISIÓN METALISTERIA: GALLEGU, LUIS / DIRECTOR TÉCNICO: MACHADO, RICARDO / DIRECTOR COMERCIAL DIVISIÓN INSTALACIÓN COMERCIAL: PERALTA, JOSE ANTONIO



ALUYJOMA, S.L.

P.I. PRONI - C./ A. 45
33199 MIERES (SIERO)
ASTURIAS
Tel. 985985142

Actividad principal: empresa dedicada a la carpintería de aluminio con más de 40 años en el sector, especializada en la aplicación de sistemas de construcción y cerramientos de aluminio. Nuestros productos y soluciones están destinados a todo tipo de construcciones (centros públicos, edificios residenciales, viviendas unifamiliares, etc.).

Productos: ofrecen todo tipo de carpintería con rotura de puente térmico, así como soluciones para muro cortina y fachadas ventiladas. Tienen su propio sistema de carpintería compacto perimetral ALITES® system y actualmente, hemos desarrollado una nueva gama de productos que permiten cumplir con estándares como Passivhaus, BREAM o LEED. Nuevo nueva carpintería de aluminio NIVEL 6 con un Uf 1,0 W/m²K.

Email: aluyjoma@aluyjoma.es
Web: www.aluyjoma.es

GERENTE: FERNÁNDEZ FERNÁNDEZ, FERNANDO Pelayo



ANDREU BARBERA, S.L.

P.I. FUENTE DEL JARRO -
C./ CIUDAD DE SEVILLA, 20
46988 PATERNA, VALENCIA
Tel. 961343100
Fax. 961340859

Actividad principal: especialista en la fabricación de puertas Corta-Fuegos, tiene además una extensa gama de productos formada por Puertas Multiusos y Residencial y de Registros, tanto Corta-Fuegos como de la familia de Multiusos y una gran variedad de Accesorios. Empresa líder en su sector a nivel nacional, desde hace años, tiene presencia internacional en todo el mundo. Cuenta con horno de ensayo propio, una producción superior a las 250.000 puertas anuales, 4 centros productivos de más de 50.000m².

Productos: en Andreu, se ha implantado y certificado por AENOR, el sistema de Gestión de Calidad de acuerdo con la norma UNE-EN-ISO 9001:2015 en los procesos de diseño, producción y comercialización de todas nuestras familias de puertas metálicas y accesorios.

Email: andreu@andreu.es
Web: www.andreu.es

DIRECTOR GENERAL: ANDREU BARBERA, AMPARO



MARCAS:
ANDREU

**Diseño al
servicio de la
eficiencia y
del máximo
confort**

**Innovación
constante**

**Control de
calidad
en todos los
procesos**



GA-2009/0804



ID 1676wI04





ASSA ABLOY ENTRANCE SYSTEMS SPAIN S.A.U

CALLE TEIDE, 4. 2ª PLANTA
28703 SAN SEBASTIÁN DE
LOS REYES, MADRID
Tel. 916601070
Fax. 916738920

Actividad principal: Líder global en soluciones de acceso. Nuestras puertas automáticas facilitan el flujo mercancías, vehículos y personas. Creamos soluciones de entradas seguras, cómodas, sostenibles y fiables, con el mejor equilibrio entre precio, calidad y rendimiento durante la vida útil de nuestros productos.

Productos: puertas batientes, puertas correderas, puertas giratorias, controles de seguridad para entradas, puertas seccionales, puertas rápidas de alto rendimiento, puertas rápidas para aplicaciones especiales, muelles de carga, abrigos de estanqueidad, túneles de carga.

Email: Info.es.aaes@assaabloy.com
Web: www.assaabloyentrance.com/es/es

DIRECTOR GENERAL: BERNAL, JAVIER / DIRECTOR DIVISIÓN INDUSTRIAL: FERNÁNDEZ, TOMÁS



AYUSO GRUPO EMPRESARIAL, S.L.

AVDA. DE LA INDUSTRIA, 6
28820 COSLADA, MADRID
Tel. 914852750

Actividad principal: Grupo Ayuso es hoy un moderno grupo formado por un amplio número empresas, que basa su actividad empresarial en la extrusión y distribución de perfiles de aluminio, tanto en el ámbito nacional como internacional. También dispone de series de cerramientos de pvc. Presente en varios países, el Grupo Ayuso es una empresa dinámica y de espíritu innovador que, a lo largo de sus más de 35 años de historia, ha hecho de la investigación aplicada a los procesos productivos y al desarrollo de nuevos productos una de sus principales señas de identidad.

Productos: sistemas de carpintería (practicables, correderas, correderas elevables, mallorquinas, etc.), sistemas de fachadas (muro-cortina), barandillas, mamparas de oficina, celosías y toldos, entre otros.

Email: grupoayuso@grupoayuso.org
Web: www.grupoayuso.org

DIRECTOR GENERAL: SEBASTIÁN DE FRUTOS, JOSÉ LUIS / DIRECTOR COMERCIAL: SEBASTIÁN DE FRUTOS, JAVIER / DIRECTOR TÉCNICO: SEBASTIÁN LÓPEZ, DAVID / DIRECTORA MARKETING: SEBASTIÁN ANTÓN, JULIA



MARCAS:
GRUPO AYUSO



C3 SYSTEMS, S.L.

03330 CREVILLENTE,
ALICANTE
Tel. 966286186

Actividad principal: consolidada a nivel Nacional e Internacional, exportando a más de 30 países distribuidos por todo el mundo. Cuenta con dept. propio de I+D, además de maquinaria de alta precisión y personal altamente cualificado, ofreciendo a sus clientes un servicio profesional y de alta calidad. Cuenta con instalaciones propias para fabricación, administración, showroom y formación a clientes, superando los 60.000 m².

Productos: Seeglass, comprende todos los cerramientos acristalados sin perfiles verticales, que brinda vistas sin límite para poder disfrutar de los espacios exteriores. Es ideal para balcones, terrazas y en el sector HORECA. Las pérgolas y techos Seesky son diseño, funcionalidad, eficiencia y protección. Aumentan el valor de la propiedad y mejoran la calidad de vida de las personas. Habitat es la gama que ofrece protección solar y confort tanto lumínico como térmico.

Email: c3systems@c3systems.es
Web: www.c3systems.es

DIRECTOR GENERAL Y COMERCIAL: SÁNCHEZ CALPENA, JOSÉ FERNANDO / DIRECTOR TÉCNICO: PLATA CARRETERO, DAVID



MARCAS:
SEESKY
SEEGLOSS
HABITAT



CAMBRONERO INDUSTRIAS METÁLICAS, S.A.

ALAÚN, 20
50197 ZARAGOZA
ZARAGOZA
Tel. 976503509

Actividad principal: fundada en 1960, diseñadores, fabricantes, suministradores e instaladores de puertas, las instalaciones constan de 11.000 m², distribuidas entre fabricación y almacén. Presente en edificios singulares de España, Francia, Suiza, Italia, Alemania e Inglaterra, con el continuo desarrollo de nuevos prototipos y cerramientos especiales ensayados en Laboratorios Oficiales Españoles, contando con el PV del mercado Francés y el VK-AEAI del mercado Suizo.

Productos: Puertas metálicas: cortafuego, acústicas, correderas, antibala, acorazadas con resistencia a la efracción grado3, grado4, vidriadas, forradas, automáticas, con resistencia a la presión, puertas y cerramientos de grandes dimensiones con revestimientos especiales. Puertas pivotantes peatonales exteriores con Marcado CE...

Email: cimesa@cimesa.es
Web: www.cimesa.es

DIRECTOR GERENTE: BORQUE FERNÁNDEZ, JOSÉ / DIRECTOR COMERCIAL: MARCOS CADENAS, ÁNGEL / DIRECTOR INGENIERÍA: GARCÍA BELLIDO, ÓSCAR / DIRECTOR PRODUCCIÓN: SÁNCHEZ SERRANO, FEDERICO / GERENCIADIRECTOR ADMINISTRACIÓN-MARKETING: LARROSA GREGORIO, CARLOS.



MARCAS:
CIMESA



DESDE 1972 CREANDO SOLUCIONES ÚNICAS PARA PROYECTOS ÚNICOS



Torre Caleido

Caleido es un rascacielos de 181 metros y 36 plantas situado junto al complejo Cuatro Torres Business Area del Paseo de la Castellana de Madrid, de ahí que popularmente recibiera el nombre de Quinta Torre.

Superficie: 70.000 m²

Puertas Corta-Fuegos Turia de resistencia hasta EI₂120

Marco abrazamuros de hasta 780 mm

Puertas Multiusos NEO

Puertas Corta-Fuegos Mega-Turia de grandes dimensiones

andreu
The Steel Door Company

www.andreu.es

CARRIER FIRE & SECURITY ESPAÑA S.L.

AVDA. REAL DE PINTO,
91, ZONA INDUSTRIAL
VILLAVERDE
28021 MADRID
Tel. 916624381
Fax. 914013419

MARCAS: KIDDE
ARITECH GST AUTRONICA
KILSEN LENEL2 EMS
ZITON ONITY DET-
EDWARDS SUPRA TRONICS.

Actividad principal: un líder en tecnología. CARRIER Fire & Security, fabricante entre otras marcas de ARITECH, es una compañía mundial, líder en tecnología, con el objetivo de atender las necesidades de la industria de la seguridad electrónica en rápido crecimiento y de desarrollar las tecnologías actuales, tanto en productos como en servicios, para generar oportunidades de crecimiento a sus clientes.

Productos: soluciones diseñadas para satisfacer sus necesidades. La seguridad y los sistemas de fuego empiezan mucho antes de instalar el primer detector o cámara. Comienza con una relación, y una buena relación comienza con la pareja adecuada. Usted necesita un socio con quien pueda hablar de los riesgos cara a cara, analizar la distribución física de sus instalaciones, y ayudarle a diseñar un sistema de detección de incendios que proteja su propiedad, sus clientes y su negocio y lo más importante, que proteja las vidas de su gente querida.

Email: sales.spain@carrier.com

Web: <https://es.firesecurityproducts.com>

DIRECTOR GENERAL: BAUDENA, STEPHANE / DIRECTOR COMERCIAL: MELFE ALONSO, JORGE

CASAMAYOR PERFILES, S.L.

AVDA. SANTA TERESA DE
JORNET, S/N
06800 MÉRIDA, BADAJOZ
Tel. 924300611
Fax. 924302304

MARCAS: KÖMMERLING,
EXTREME VENTANAS DEL FUTURO
EXTREME PLUS VENTANAS DEL
FUTURO
EXTREME 76 VENTANAS DEL FUTURO

Actividad principal: empresa dedicada a la fabricación de ventanas y puertas de PVC con sistemas Kömmerling, líder europeo en el sector. Ubicada en Mérida (Badajoz) y con más de 30 años de trayectoria profesional, dispone de una amplia red comercial de ámbito nacional como internacional.

Productos: fabricación e instalación de ventanas y puertas de PVC. La empresa está compuesta por dos líneas automáticas con capacidad de 180 ventanas diarias en un turno de ocho horas y una tercera línea de especiales para la fabricación de formas y curvas, incluido Sistema 76 de la marca Kömmerling. Además, cuenta con una marca propia de fabricación, Extreme ventanas del futuro, con la que se consigue la mejor eficiencia energética.

Email: perfiles@casamayorperfiles.com

Web: www.casamayorperfiles.com

GERENTE: CONTRERAS SERRANO, JUSTO

CERRADURAS ISEO IBÉRICA, S. L.

C/. LAS MARINERAS, 2
28864 AJALVIR, MADRID
Tel. 918843200
Fax. 918843003

MARCAS: ISEO
LOCKEN
SOFIA LOCKS

Actividad principal: grupo líder en el diseño y fabricación productos concebidos para la seguridad de las personas, la seguridad anti-intrusión y la gestión inteligente de accesos, que ha sabido conciliar la vocación empresarial de toda una familia con los retos del mercado global. Cincuenta años después de su fundación, ISEO, con una presencia significativa en el panorama internacional, cuenta con más de 1.300 personas. El centro de producción principal se encuentra en Italia, mientras que otras plantas de producción y oficinas comerciales se localizan en casi todo el mundo.

Productos: hay 2 ramas de producción: sistemas mecánicos y soluciones electrónicas que combinan automatización y tecnología inteligente. Sus productos cubren todas las áreas de demanda del mercado: desde la construcción residencial hasta los grandes complejos comerciales y financieros...

Email: iseo.iberica@iseo.com

Web: www.iseo.com/it/es/home

DIRECTOR GENERAL: MERINO, GUILLERMO.

CISA CERRADURAS, S.A.U.

POL. IND. LA CHARLUCA
50300 CALATAYUD,
ZARAGOZA
Tel. 976889230

MARCAS: CISA
ALLEGION

Actividad principal: empresa fundada en 1981, la central está situada en Calatayud (Zaragoza) y dispone de 2 delegaciones comerciales en Madrid y Barcelona, cuenta con la certificación ISO 9001. Forma parte de la multinacional Allegion (NYSE: ALLE), pionera en protección con marcas líderes como CISA®, Interflex®, LCN®, Schlage® SimonsVoss® y Von Duprin®. Especializada en la seguridad de puertas y accesos, Allegion produce una amplia gama de soluciones para viviendas, empresas, hospitales, escuelas, hoteles y otros sectores.

Productos: empresa especializada en gestión y fabricación de controles de acceso mecánicos y/o electrónicos; sistemas de amaestramientos de cilindros y candados, distribución de toda una gama de productos y soluciones para la seguridad de puertas y accesos.

Email: cisaspain@allegion.com

Web: www.cisa.com / www.allegion.com





COMENZA, S.L.U.

AVENIDA BENIGNO RIVERA
100 POL. O CEAO
27003 LUGO
Tel. 982207227

MARCAS:
GLASSFIT
R-CONCEPT
SQUARE IT
HANDRAIL
MINIMAL POST

Actividad principal: empresa gallega especializada en el desarrollo de sistemas de barandillas y pasamanos para proyectos de edificación del ámbito público o privado. Desarrollan sistemas innovadores que puedan ser instalados en cualquier parte del mundo, cumpliendo con las normativas de edificación nacionales e internacionales más exigentes y asegurando un equilibrio óptimo en relación diseño-calidad-precio. Colaboran diariamente con estudios de arquitectura e instaladores a nivel mundial, acompañando y brindando soporte técnico durante todas las etapas de sus proyectos de edificación. Actualmente, los sistemas de barandilla Comenza se distribuyen y se instalan en más de 30 países.

Productos: GlassFit: Línea de sistemas para barandillas de vidrio. Distribuida en 4 gamas: GlassFit Flow (sistemas de perfiles), GlassFit Surface (sistemas de pinzas), GlassFit Gravity (sistemas de botones), y GlassFit Frame (Sistemas para balcón francés)...

Email: sales@comenza.com
Web: www.comenza.com



DECEUNINCK NV.

AVD. DE LA INDUSTRIA 1007.
POL. IND. ANTONIO DEL
RINCÓN
45222 BOROX, TOLEDO
Tel. 925527430

MARCAS:
ELEGANT INFINITY
ELEGANT INFINITY THERMOFIBRA
REFUERZOS TÉRMICOS FORTHEX
CAJÓN DE PERSIANA PROTEX 2.0
LEGEND
OPENMAX PREMIUM
ISLIDE #NEO
TECNOCOR

Actividad principal: desarrolla, fabrica y comercializa sistemas de perfiles de PVC 100% reciclables para ventanas y puertas de alta eficiencia energética, basados en tres criterios clave: fiabilidad, innovación y sostenibilidad. Está posicionada como una de las empresas líder mundial en el sector gracias a sus más de 80 años de experiencia en el mercado y presencia en más de 90 países, investigando e innovando de forma continua para seguir ofreciendo soluciones cada vez más sostenibles y eficientes a sus clientes.

Productos: perfilería de PVC para sistemas de ventanas y puertas de alta eficiencia energética: practicables, deslizantes, elevadora - corredera, multi hoja, cajón de persiana... con gran capacidad de personalización para diferentes estilos constructivos y amplia gama de colores en foliado y lacado.

Email: info@deceuninck.es
Web: www.deceuninck.es
DIRECTOR GENERAL: GRILLO, GIORGIO / DIRECTOR COMERCIAL: ALCAINA, RAÚL / DIRECTOR TÉCNICO: MARTÍNEZ, JAVIER / DIRECTOR MARKETING: ESQUITINO, DAVID.



DIERRE HISPÁNICA, S.A.U.

C/. HELSINKI, Nº 123
30353 CARTAGENA, MURCIA
Tel. 968169048

Actividad principal: Fabricación de puertas acorazadas y armazones para puertas correderas.

Productos: ofrece puertas acorazadas, Puertas acorazadas DIERRE, CASSONETTO NEW SPACE.

Email: info@dierre.es
Web: www.dierre.es

DIRECTOR GENERAL: CARREIRA, RUI / DIRECTOR COMERCIAL: SANTOS, IGNACIO



DOM-MCM S.A.U

C/. ARTAPADURA, 12
01013 VITORIA, ÁLAVA
Tel. 645262055

Actividad principal: Representando las marcas MCM, DOM, UCEM y TELESCO en el mercado español, DOM-MCM tiene su sede en Vitoria-Gasteiz y es un claro referente en el mundo de la cerrajería. Desde 2015 forman parte de DOM Security, un grupo industrial europeo especializado en sistemas de cierre avanzados y soluciones para la industria y la construcción. Comprometidos con la calidad, DOM-MCM se basa en su experiencia para mejorar y se mantiene fiel a la filosofía de esfuerzo, compromiso y satisfacción al cliente.

Productos: UCEM: cerrajería, MCM, DOM,; cerrajería de alta seguridad y control de accesos. Cerradura electrónica, TELESCO: barras antipánico y cierrapuertas...

Email: marketing@dom-mcm.es
Web: www.dom-security.com/es/es

DIRECTOR GENERAL: RODRÍGUEZ, SANTIAGO / DIRECTOR COMERCIAL: PÉREZ, JORGE / DIRECTOR TÉCNICO: COBO, ALBERTO / DIRECTOR DE MARKETING: PÉREZ, JORGE



MARCAS:
MCM
DOM
UCEM
TELESCO

**DORMAKABA
ESPAÑA S.A.U**

C/. MARÍA TUBAU 4,
28050 MADRID
MADRID
Tel. 917362460

MARCAS:
DORMAKABA

Actividad principal: dormakaba es un proveedor líder mundial en el mercado de soluciones de acceso, con una amplia e innovadora cartera de productos y servicios integrados que se adaptan fácilmente a los edificios para crear lugares seguros y sostenibles en los que las personas puedan moverse libremente. Alrededor de 16.000 empleados y presencia en más de 130 países. dormakaba España lleva más de 30 años operando con éxito en el mercado. Su sede central se encuentra en Madrid, con centros de trabajo en Barcelona y Valencia.

Productos: ofrece una completa gama de soluciones que incluye cierrapuertas y herrajes para puertas, puertas automáticas y sistemas de individualización de paso, sistemas de cilindros mecánicos, sistemas de control de accesos y datos electrónicos y cerraduras y sistemas de hotel.

Email: info.es@dormakaba.com
Web: www.dormakaba.es

DIRECTOR GENERAL: CALVO, JESÚS / DIRECTOR COMERCIAL: GONZÁLEZ, ALBERTO / DIRECTOR TÉCNICO: MENDIOLA, JOSÉ IGNACIO / DIRECTOR DE MARKETING: LIMA, CATERINA.

ELVAL COLOUR IBÉRICA

P.I. EL CANYET NAVE 7B
08754 EL CANYET,
BARCELONA
Tel. 930095149

MARCAS:
ETALBOND

Actividad principal: perteneciente al holding belga Viohalco, ELVAL COLOUR es el fabricante europeo líder en productos de aluminio lacado y panel composite de aluminio etalbond®. Con un volumen de producción de más de 60 millones de m² anuales, da servicio a más de 100 países. Desde su centro de distribución en Barcelona con stock permanente y centro de mecanizado, estudiará la mejor solución para sus proyectos poniendo a su disposición su departamento técnico con más de 30 años de experiencia en fachadas ventiladas.

Productos: el Panel Composite Etalbond® es un panel de aluminio compuesto de alta gama lacado en PVDF de gran calidad y compuesto por dos láminas de aluminio unidas por un núcleo LPD o mineral. Etalbond® está especialmente diseñado para proyectos arquitectónicos tanto de nueva construcción como de rehabilitación.

Email: eciberica@elval-colour.com
Web: www.elval-colour.com

DIRECTOR GENERAL: FORTANETE, VÍCTOR.

ENERBLOCK, S.L.

POLÍGONO SAN MARTÍN -
EDIFICIO 1, NAVE 3
48550 MUSKIZ, VIZCAYA
Tel. 946709803

MARCAS:
BLOKATECH THERM SA
BLOKATECH ECO
BLOKATECH ST

Actividad principal: la empresa ENERBLOCK S.L. bajo la marca BLOKATECH, diseña, desarrolla y fabrica productos innovadores para cerramientos verticales. Su fábrica de Muskiz, cuenta con maquinaria automatizada de diseño propio, y dispone de un Departamento de I+D que ha patentado varios productos y sistemas constructivos derivados de ellos, destinados tanto a obra nueva como a rehabilitaciones y pequeñas reformas.

Productos: Blokatech Therm, Blokatech Eco y Blokatech St.

Email: info@blokatech.com
Web: www.blokatech.com

GERENTE: SAN EMETERIO, BORJA / DIRECTOR TÉCNICO: CABREJAS, SERAFÍN.

EQUITONE

A-601 KM.21 PARQUE EMP.
PORTILLO
47160 PORTILLO, VALLADOLID
Tel. 983660620

MARCAS:
EQUITONE

Actividad principal: una fachada no es un mero elemento estructural; es la máxima expresión de una visión arquitectónica. La elección de la fachada adecuada es una decisión crítica que influye en la estética, la durabilidad y el impacto medioambiental. Con 120 años de experiencia, EQUITONE es un socio de confianza que simplifica la complejidad de elección de fachada y que te proporciona un apoyo experto, permitiéndote concentrarte en lo que más importa: dar vida a tus visiones arquitectónicas.

Productos: paneles de fibrocemento arquitectónico, ligeros y de bajo impacto ambiental (Certificación CradletoCradle Bronze) para el revestimiento de fachada ventilada. Los materiales son de gran formato (+3 m) y de color en masa, y presentan elegantes acabados y texturas que muestran la naturaleza del material, permiten proyectando una imagen única en cada obra. Los diferentes acabados arquitectónicos son creados por y para arquitectos.

Email: info.equitone@etexgroup.com
Web: www.equitone.com

COUNTRY MANAGER: COURCELLES, JONATHAN / SALES MANAGER: ESTÉBANEZ ELGUEZABAL, CAYETANO / MARKETING MANAGER: MARCOS CABERO, VANESSA.



EURONIT FACHADAS Y CUBIERTAS, S.L.

A-601 KM.21 PARQUE EMP. PORTILLO
47160 PORTILLO, VALLADOLID
Tel. 983660620

MARCAS:
EURONIT

Actividad principal: Euronit es una marca de la multinacional Etex. Con más de 100 años de experiencia en la fabricación de placas de fibrocemento para cubiertas y tejados. Arranca su andadura en España en el año 2006, cuando inaugura su fábrica en la provincia de Valladolid, con una tecnología completamente nueva y libre de amianto.

Productos: placas de fibrocemento para la cubierta de los edificios. Por sus propiedades inigualables, las placas de fibrocemento Euronit pueden instalarse bajo teja o directamente como acabado final en la cubierta. Ignífugas, indeformables por el peso de las tejas y el paso del tiempo, impermeables y a su vez transpirables, evitan la formación de mohos, hongos y humedades, proporcionando un espacio habitable seguro, salubre y confortable.

Email: Info.euronit@etexgroup.com
Web: www.euronit.es

COUNTRY MANAGER: COURCELLES, JONATHAN / SALES MANAGER: ESTÉBANEZ ELGUEZABAL, CAYETANO / MARKETING MANAGER: MARCOS CABERO, VANESSA.



EUROPERFIL, S.A.

P.I. DE CERVERA - AVDA. VALL D'ARAN, S/N
25200 CERVERA, LLEIDA
Tel. 973532026

MARCAS: EGEO MEDEA DELFOS
KORONA 60 MEDEA OLIMPIA
KEOPS CRETA ETNA
GIZA EUROLINE GALATEA
EURODESIGN EUROMODUL ETNA
EUROHABITAT 44 GALATEA
HAIRCOL 59 EUROBASE NILHO
EUROCOL 60 EUROBAC RODAS
ATENEA EUROCOVER EUROISLANTE

Actividad principal: se dedica al diseño, desarrollo y fabricación de perfiles y paneles para cerramientos metálicos, perfiles para forjado colaborante, placas aislantes PIR, sistemas de cubierta engatillada y de fachada ventilada, todos ellos fabricados en su centro de producción de Cervera (Lleida) donde disponen de 30.000 m² de instalaciones especializadas, dotadas de la maquinaria tecnológicamente más avanzada.

Productos: ofrecen perfiles y paneles sándwich metálicos para cerramientos de cubierta y fachada, perfiles para forjado colaborante y encofrado perdido, paneles sándwich de poliuretano (PUR) y poliisocianurato (PIR), paneles frigoríficos, placas aislantes PIR, sistemas de cubierta engatillada y de fachada ventilada, así como sus accesorios, en una amplia gama de materiales y colores.

Email: comercial@europerfil.es; export@europerfil.com
Web: www.europerfil.com

DIRECTOR GENERAL: VIVES CARPA, ALICIA / DIRECTOR INDUSTRIAL: GUAL CAMPABADAL, JOSEP.



FOTO: JESUS GRANADA

CERRAMIENTO Y CARPINTERÍA METÁLICA

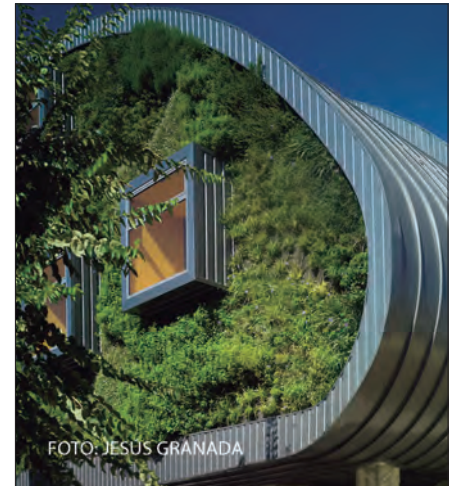

DESCRUBRE LAS HERRAMIENTAS DISPONIBLES

La prescripción digital mediante BIM es la opción más eficiente para el posicionamiento de marca e incrementar en ventas.

BIMETICA, con 14 años de experiencia en el mercado internacional desarrollando Objetos BIM de alta calidad, es la consultora en BIM de referencia para fabricante de productos y materiales de la construcción.

Contáctanos y te acompañaremos en la potenciación de las ventas digitales.
Tel +34 932 267 322 o e-mail bim@bimetica.com



Bimética

BIM a tu lado

EXLABESA ARCHITECTURE

EXLABESA ARCHITECTURE

CAMPAÑA S/N
36645 VALGA, PONTEVEDRA
Tel. 986556277

MARCAS:
EXLABESA ARCHITECTURE

Actividad principal: diseña, desarrolla y fabrica sistemas de carpintería y envolventes de aluminio que contribuyen al bienestar y confort de las personas, a la sostenibilidad de los edificios y a la mejora de nuestro entorno. Presente a nivel comercial en más de 40 países con 10 plantas de producción: España, Portugal, Reino Unido, Alemania, Polonia, EE. UU, Marruecos y Francia. Apoyando por un modelo de edificación circular, Exlabesa dispone de la mayor capacidad del mercado de producción de aluminio reciclado superando las 50.000 TN/año. El uso del aluminio RE-local con baja huella de carbono verificada permite reducir drásticamente el impacto ambiental de los proyectos de construcción. Además, sus sistemas cuentan con una DAP.

Productos: ventanas y puertas practicables, ventanas y puertas correderas, puertas de entrada, muro cortina, barandillas, protección solar y lamas, cerramientos interiores, portales y desarrollo para fachadas singulares.

Email: contacto@exlabesa.com

Web: www.exlabesa.com

BUSINESS UNIT DIRECTOR: NEGREIRA, CARLOS / JEFE DE VENTAS: DEVESA, JOSÉ LUIS / DIRECTOR INGENIERÍA Y DESARROLLO: COBIÁN, JAVIER / DIRECTOR MARKETING: ALISTE, JAVIER / DIRECTOR DE OBRAS Y PROYECTOS: ESTRADA, MAYTE.

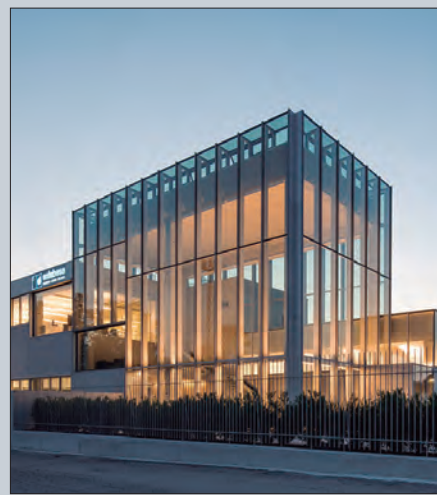

extrugasa

EXTRUGASA - EXTRUSIONADOS GALICIA S.A.U.

CAMPAÑA, S/N.
36645 VALGA
PONTEVEDRA
Tel. 986564009
Fax. 986556439

MARCAS:
EXTRUGASA
QUINARQ
FÉNIX
GALIPAN

Actividad principal: pionera en el mundo del aluminio con más de 800 empleados y con 60 años de trayectoria. Apuestan por el trabajo en equipo, tanto interno como con nuestros clientes, ofreciendo apoyo con soluciones, soporte y servicios. Cuentan con un gran expertise técnico e industrial muy focalizado en los sectores industriales y de la construcción, entre otros. La experiencia con grandes empresas en estos sectores hace de Extrugasa un partner experimentado.

Productos: Extrugasa edificación sistemas propios de carpintería desarrollados desde su equipo de oficina técnica. Extrugasa Industria ofrecen servicios como: equipo de ingeniería (técnico y de calidad), extrusión, acabados superficiales como anodizados, lacados y efecto madera, mecanizados y corte de precisión, RPT, embalaje y logística adaptada.

Email: comercial@extrugasa.com

Web: www.extrugasa.com

DIRECTOR GENERAL: QUINTA BARRÓS, FRANCISCO / DIRECTOR COMERCIAL: QUINTA BARRÓS, JAVIER / DIRECTOR TÉCNICO EDIFICACIÓN: FIGUERIA MIGUÉNS, CARLOS / DIRECTOR TÉCNICO INDUSTRIA: RANZ LOUREIRO, PABLO / DIRECTOR MARKETING: GARCÍA QUINTÁ, RAQUEL.



EXTRUAL

EXTRUSIONES
DEL ALUMINIO

EXTRUÍDOS DEL ALUMINIO, S.A.

PARQUE EMPRESARIAL
CAMPOLLANO - C/. A, 42
2007 ALBACETE
Tel. 967216662
Fax. 967218048

MARCAS:
EXTRUAL

Actividad principal: cuenta con una de las gamas de perfiles de aluminio más amplias del mercado, con soluciones tanto para la industria, como para la edificación. Dispone de instalaciones de más de 60.000 m² en las que alberga 6 prensas de extrusión, plantas de lacado vertical, anodizado, efecto madera y rotura de puente térmico. Opera con el nombre comercial EXTRUAL.

Productos: cuenta con un elevado conocimiento de perfiles de aplicación en el ámbito industrial: mobiliario, iluminación, solar, carrocerías, estructuras, ferroviario, fachada, señalización, electrónica, etc. (más de 140 sectores). Además ha desarrollado una completa gama de series propias de carpintería, que se comercializa bajo la marca 'EXTRUAL SISTEMAS'.

Email: extrual@extrual.com

Web: www.extrual.com

DIRECTOR GENERAL: SÁNCHEZ, JOSÉ RAMÓN / DIRECTOR COMERCIAL: GÓMEZ, LUIS ALEJANDRO / PRODUCT MANAGER: GANDÍA, JOSÉ M^º Y MARTÍNEZ, JUAN / DIRECTOR DE NEGOCIO INTERNACIONAL: MARTÍNEZ, JUAN

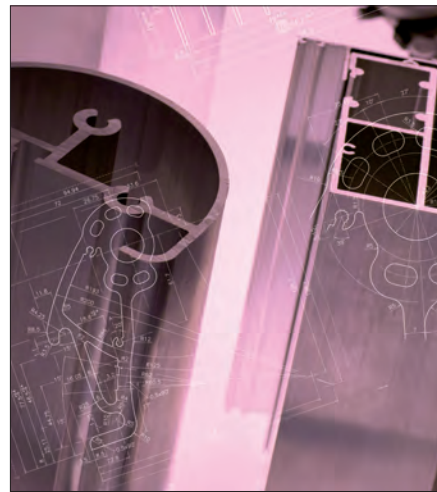

FINSTRAL

Ventanas
Puertas
Verandas

FINSTRAL, S.A.

CTRA. N.240, KM 14.5
43144 VALLMOLL
TARRAGONA
Tel. 977637001
Fax. 977637101

MARCAS:
FIN-WINDOW 77
FIN-WINDOW 90
FIN-LIGNA
FIN-PROJECT
FIN-SLIDE
FIN-FOLD
FIN-VISTA
FIN-DOOR
FIN-OFFICE
VERANDA
CLASSIC
VERANDA PENTA
VERANDA CUBO

Actividad principal: empresa innovadora de ámbito europeo que fabrica ventanas, puertas y verandas a medida. Sus productos son garantía de calidad y confort en su vivienda; además, son duraderos y ahorran energía. Cuentan con 14 fábricas, más de 1.400 empleados y una producción propia de perfiles y vidrios aislantes que nos permiten garantizar una amplia oferta de gran calidad.

Productos: FIN-Window 77, excelentes prestaciones en PVC o PVC+Aluminio. FIN-Window 90, máximas prestaciones en PVC o PVC+Aluminio. FIN-Ligna, ventanas de madera en PVC+Madera o en Aluminio+Madera. FIN-Project, ventanas en aluminio de máximas prestaciones. FIN-Slide, puertas correderas de grandes aberturas. FIN-Fold, puertas plegables con la máxima apertura y excelente aislamiento...

Email: finstralsa@finstral.com

Web: www.finstral.com

DIRECTOR GENERAL Y TÉCNICO: PROFANTER, KONRAD / DIRECTOR COMERCIAL: CAPILLA, RAFA / DIRECTOR DE MARKETING: EPILA, VICENTE.





CRS-140

Diseño minimalista en
su máxima expresión

Sistema de corredera minimalista excepcionalmente versátil, con nudo central de 25 mm, perfiles horizontales invisibles y soluciones avanzadas de suelo continuo o esquina libre.

- Dimen. máx. recomendadas (hoja): 4000x4000 mm
- Acristalamiento máximo: desde 32 hasta 42 mm
- Valores AEV: Clase 3 / 8A / C5
- Aislamiento acústico: 42 dB
- Transmitancia térmica: U_w hasta 1,0 W/m²K





GARCIA FAURA, S.L.

CARRER RAURELL, 37
(POLÍGON CAMÍ RAL)
08850 GAVÀ, BARCELONA
Tel. 936621441

Actividad principal: desarrollo, fabricación e instalación de fachadas modulares, muros cortina y cerramientos de aluminio. Sede central en Barcelona y delegaciones propias en Madrid, París y Bogotá, con más de 200 trabajadores directos y una oficina técnica de 40 ingenieros y arquitectos especializados en soluciones de fachada y aislamiento. Con una trayectoria de más de 125 años de servicio, sus productos y servicios están avalados por unos elevados resultados de satisfacción del cliente, que la sitúan en una posición de liderazgo en el sector.

Productos: fachadas modulares, muros cortina, puertas y ventanas de aluminio, cerramientos metálicos y todo tipo de trabajos en aluminio, vidrio, hierro y acero inoxidable.

Email: info@garciafaura.com
Web: www.garciafaura.com

DIRECTOR GENERAL: FAURA, MANEL / GERENTE: PAREDES, JAVIER / DIRECTOR DE INSTALACIONES: MOYÀ, JOSEP MARÍA / DIRECTOR DE COMPRAS: SOLÀ, JAUME.



GEALAN FENSTER-SYSTEME GMBH

HOFER STRASSE 80 D-95145
OBERKOTZAU ALEMANIA
Tel. +49 9286 770

Actividad principal: GEALAN Fenster-Systeme es líder en diseño y fabricación de sistemas de ventanas y puertas de PVC. En la actualidad, emplea a más de 1.600 personas en Europa y en 2023 generó más de 345 millones de euros. Con más de 40 años de experiencia y una red europea que lo avala, GEALAN garantiza productos de calidad y soluciones personalizadas para sus clientes.

Productos: GEALAN Fenster-Systeme ofrece una amplia gama de sistemas de ventanas y puertas de PVC que se adaptan a las necesidades de cualquier proyecto de construcción además de contar con el certificado Passivhaus en todas sus soluciones. Sus productos destacan por su excelente aislamiento térmico y acústico, su durabilidad y su estética moderna. Desde sistemas de perfiles para ventanas convencionales hasta sistemas de alta eficiencia energética y seguridad.

Email: info@gealan.es
Web: www.gealan.de/es/

DIRECTOR GENERAL: CORTÉS, JOSÉ MIGUEL / COORDINADORA DPTO. VENTAS EN ESPAÑA/ PORTUGAL: BÜCHI, PATRICIA / DIRECTOR TÉCNICO: WENER, JÖRN.



MARCAS:
GEALAN



GIESSE GROUP IBERIA, S.A.U

C/. CONSTITUCIÓ, 84 - P.I.
LES GRASES
08980 SANT FELIÚ DE
LLOBREGAT, BARCELONA
Tel. 936853600
Fax. 936850261

Actividad principal: división internacional de Tyman plc, empresa que cotiza en la bolsa de valores de Londres, y está especializada en el desarrollo de componentes técnicos de alta calidad para el mercado de puertas y ventanas. A excepción de Norteamérica y Reino Unido, la división mantiene operaciones en todo el mundo a través de 18 unidades, 7 de las cuales son también centros de fabricación. Los productos de Tyman International, de uso residencial y comercial, se venden en el mundo entero a través de la marca Schlegel en soluciones de sellado para aplicaciones de aluminio, PVC y madera, y de la marca Giesse en herrajes para puertas y ventanas de aluminio.

Productos: especializada en el diseño de soluciones de sellado y herrajes integrados que mejoran el rendimiento, la fiabilidad y la velocidad de instalación de puertas y ventanas.

Email: info.es@tyman.com
Web: www.tyman-international.com

DIRECTOR GENERAL: SANTO, PETER / DIRECTOR COMERCIAL: GORDUN, CARLOS / DIRECTOR TÉCNICO: SÁNCHEZ, DAVID.



MARCAS:
GIESSE
SCHLEGEL
REGUITTI



GIMÉNEZ GANGA S.L.U.

CALLE ROMA, N.º4.
POLÍGONO INDUSTRIAL EL
CASTILLO
03630 SAX, ALICANTE
Tel. 965474050

Actividad principal: Saxun es la marca por la que la mercantil Giménez Ganga comercializa la gama más amplia de soluciones destinadas al sector del cerramiento, la protección solar y la decoración. Cuenta con un total de 20 centros de producción en el territorio nacional y están presentes en más de 70 países. Una gran red operativa que les permite estar cerca de sus clientes cuando lo necesitan. Son una compañía con 65 años de historia, dedicados al bienestar y la felicidad de las personas, aportando soluciones casi infinitas que mejorar sus espacios.

Productos: Fabrican y comercializan persianas y puertas enrollables, cajones, mosquiteras, celosías, mallorquinas, puertas automáticas y de cristal, puertas de garaje y comerciales, puertas plegables y techos, estores y cortinas, toldos, pérgola, cortinas de cristal...

Email: marketing@saxun.com
Web: www.saxun.com

DIRECTOR GENERAL: GIMÉNEZ BARCELÓ, PEDRO S. / DIRECTOR COMERCIAL: GIMÉNEZ BARCELÓ, JUAN PASCUAL / DIRECTOR TÉCNICO: POVEDA RODRÍGUEZ, JAVIER / DIRECTOR MARKETING: MATAIX GIL, LUIS.



MARCAS:
SAXUN



GONZATO GROUP

CALLE ABEDUL, 43 -
POL. IND. EL GUIJAR
28500 ARGANDA DEL REY,
MADRID
Tel. 918700819

MARCAS:
IAM DESIGN
ARTEFERRO
GONZATO CONTRACT

Actividad principal: fabricación y distribución de productos elaborados en hierro forjado y acero inoxidable para la creación de cerramientos, barandillas y demás soluciones. Realizamos el despiece y estudio del material para adaptarnos a cualquier necesidad técnica del proyecto.

Productos: AM Design - sistemas modulares fabricados en acero inoxidable para la creación de cerramientos, barandillas, marquesinas y demás soluciones. Arteferro - Fabricación y distribución de productos en hierro forjado para la creación de cerramientos, barandillas y demás soluciones. Línea tradicional. Gonzato Design - Fabricación y distribución de productos y paneles en hierro forjado. Diseñados con una línea actual, moderna y exclusiva. Gonzato Contract - división encargada de la producción e instalación de grandes obras a medida.

Email: Nerea.gordillo@gonzato.com
Web: www.gonzato.es

DIRECTOR GENERAL Y COMERCIAL: ARAGONES, ANDRÉS / DIRECTOR TÉCNICO Y MARKETING: CANAL, LORENA.



GRUPO DTI

PROLOGIS PARK - C/. TINTS,
2. ESQ. AVDA. MARINA
08830 SANT BOI DE
LLOBREGAT, BARCELONA
Tel. 934787848
Fax. 934786112

MARCAS:
DTI
SOLARCHECK
SOLAR SHIELD
GRAFFITIGARD
DECOGARD

Actividad principal: importación, venta, distribución e instalación de láminas de protección solar y seguridad para acristalamientos de edificios, así como sistemas de impermeabilización. Está conformado por DTI, S.A. (protección solar), DTI Solar Control, S.L.U. (instalación de productos de protección solar), Nuevas Técnicas Impermeabilizantes, S.L. -NTI- (sistemas de impermeabilización), Quimigroup, S.L. (productos de impermeabilización de cubiertas y fachadas) y DTI Diseño y Protección, S.L. (protección solar para vehículos).

Productos: ofrece soluciones para protección solar en edificios (láminas de protección solar y seguridad, láminas para cortinas, estores y cortinas de lamas verticales, lacas para protección de cubiertas y lucernarios) e impermeabilización de cubiertas y fachadas.

Email: dti@grupodti.com
Web: www.grupodti.com

DIRECTOR GERENTE: LÓPEZ MÉNDEZ, JOSÉ.



GRUPO HIERROS Y TRANSFORMADOS | METALPANEL

POL. IND. ALTO LOSAR - CAM.
DE LA MESA ORTIZ, S/N
45800 QUINTANAR DE LA
ORDEN, TOLEDO
Tel. 925560058

MARCAS:
HIERROS Y TRANSFORMADOS
HYT SOLAR
METALPANEL

Actividad principal: Grupo HYT se compone de dos empresas: Hierros y Transformados (1985) y Metalpanel (1999) y HYT Solar (2021). Su principal actividad es la fabricación de productos que ofrecen soluciones integrales para cerramientos industriales y estructuras fotovoltaicas. Esta simbiosis de recursos y experiencia, les convierte en una de las top 5 empresas del sector en Europa y la única en España que ofrece servicios de transformación del acero y, que además cuenta con 4 líneas de fabricación de panel en continuo.

Productos: en HYT transforman acero en perfiles abiertos y cerrados en frío para diversos usos, desde la construcción industrial hasta el sector fotovoltaico, pasando por la mecanización de tubos por láser y perfilado de chapa para fachadas y cubiertas) HT30/HT40/HT18/76/HTK47/HTK55-75/HTC55-HTC75).

Email: info@metalpanel.com
Web: www.grupohyt.com

DIRECTOR GENERAL: NAVARRO, ADRIÁN / DIRECTOR COMERCIAL: GARRIDO, GUSTAVO Y HUERTAS, JOSÉ / DIRECTOR TÉCNICO: RUBIO, JOSE FRANCISCO / DIRECTOR DE MARKETING: ALCAIDE, ESTHER.



GRUPSA

CTRA, M-404, KM 20
28971 GRIÑÓN
MADRID
Tel. 902133903

MARCAS:
CLEAN SYSTEM
HOSPITAL SYSTEM
KOMPAK SYSTEM
ICU SYSTEM
ROTARY SYSTEM
CIRCULAR SYSTEM
AUTOMATIC SYSTEM
BALANCE SYSTEM

Actividad principal: compañía fundada en 1967 dedicada al diseño y fabricación de Sistemas de Puertas Automáticas para hospitales, hoteles, transportes, bancos, edificios singulares y centros comerciales. Presencia en más de 55 países y delegaciones internacionales: Grupsa-Chile, Grupsa-Caribe, Grupsa-Colombia, Grupsa-Maghreb. Sus empresas están certificadas por la ISO 9001 y ISO 14001, y sus productos estándar cumplen con las normativas europeas e internacionales más exigentes.

Productos: puertas giratorias, puertas acristaladas automáticas, puertas circulares, puertas pivotantes, puertas oscilobatientes; y una línea completa para el rango hospitalario: soluciones modulares para quirófanos, puertas herméticas, puertas técnicas HPL y puertas para Cuidados Intensivos.

Email: trade@grupsa.com
Web: www.grupsa.com

DIRECTOR GENERAL: GARCÍA SEPTIEM, JUAN CARLOS / DIRECTOR TÉCNICO: CABEZAS, ANTONIO / DIRECTORA MARKETING: RIVERA, AURORA / DIRECTORA COMERCIAL: CABEZAS, CRISTINA.





HERRAJES OCÁRIZ, S.A.

PORTAL DE BETOÑO, 16
01013 VITORIA-GASTEIZ,
ÁLAVA
Tel. 945263400

MARCAS:
OCARIZ
OLIVARI
COMIT

Actividad principal: empresa dedicada a la fabricación de herrajes para puertas y ventanas, fabricados en aluminio (anodizado y rilsanizado), acero inoxidable y latón además de estufas y termoestufas de pellets.

Productos: ofrecen una amplia variedad de productos, tales como: manillas, pomos y tiradores (puertas y ventanas); cerraduras electrónicas invisibles; cerraduras (madera, aluminio y vidrio); cilindros y planes de cierre; pernios y bisagras; cierrapuertas; mirillas digitales y de latón; herrajes para cabinas sanitarias; herrajes puertas correderas de sobreponer (madera y vidrio); herrajes para puerta de vidrio; sistemas kit para puertas técnicas; minusválidos (ayudas técnicas, dispositivos de apoyo); pictogramas de señalización; buzones de gran capacidad; accesorios de baño; alarma inteligente (WIFI/GSM); detector CO₂. En Ocariz & Calor: estufas, termoestufas...

Email: ocariz@ocariz.es
Web: www.ocariz.es

DIRECTOR COMERCIAL: LARRADI, JAIONE.



HIDDEN FACTORY

CALLE AGRICULTURA 27
08840 VILADECANS
BARCELONA
Tel. 652647238

MARCAS:
SERIES WINDTHERMIC ROTO
MASTER ITALY
IDECO
INDUPANEL
AXALTA

Actividad principal: Hidden Factory nace de la necesidad de poder ofrecer a los arquitectos un servicio íntegro y sin intermediarios en la realización de un proyecto. Apoyados por un distribuidor con más de 40 años de experiencia en el sector, y las de la mano de las nuevas series Windthermic® en exclusiva, proponemos un nuevo sistema de trabajo enfocado en el servicio del cliente y la calidad de nuestros productos para convertirnos en un referente en el sector de la carpintería de aluminio.

Productos: los nuevos Sistemas de cerramiento Windthermic®, son sinónimo de calidad, minimalismo, diferenciación y tendencia. Las Series Hidden y Xtrem, están pensadas para un público exigente y que busca diseño a la vez que altas prestaciones técnicas. Completan su catálogo de productos con una amplia selección de soluciones para el hogar.

Email: info@hiddenfactory.es
Web: www.hiddenfactory.es

DIRECTORA GENERAL: BRANDÍA, CLAUDIA / DIRECTOR COMERCIAL: GIMÉNEZ, JUAN JOSÉ / DIRECTOR TÉCNICO: IBORRA, JORDI.



HNOS ARAGONESES UPAMA, S.A.

PARQ. EMP. LA CANTUEÑA -
AVDA. DE LA CANTUEÑA, 13
28946 FUENLABRADA,
MADRID
Tel. 902153595
Fax. 916422191

MARCAS:
UPAMA

Actividad principal: compañía fundada en 1986, dedicada a la fabricación de todo tipo de cierres metálicos para protección de comercios, edificios residenciales y naves industriales.

Productos: la empresa ofrece cierres metálicos para todos los ámbitos, incluyendo tanto cierres manuales como automáticos. Entre sus referencias se encuentran cierres de tijera o extensibles, cierres enrollables a medida (en chapa galvanizada, aluminio o acero inoxidable y con distintos acabados -aspecto original, aluminio anodizado o lacado en cualquier color de la carta RAL-) ciegos o con visibilidad, cerrajería y automatismos.

Email: upama@upama.es
Web: www.upama.es

GERENTE: ARAGONESES PÉREZ, JOSÉ MARÍA.



HNOS. FERNANDEZ PEÑO, S.L.

CTRA. TALAVERA A CALERA
KM. 11,300
45686 CALERA Y CHOZAS,
TOLEDO
Tel. 925846710

Actividad principal: empresa fundada en el año 1940 especializada en el diseño, fabricación y montaje de estructuras metálicas para todo tipo de edificaciones, con instalaciones de más 6.000 m² y capacidad para producir más de 200 TN mensuales.

Productos: ofrece fabricación y montaje de estructuras metálicas para todo tipo de edificaciones (naves industriales, edificios, pasarelas, viviendas...) mediante uniones soldadas y atornilladas.

Email: info@ferpe.net
Web: www.ferpe.net

DIRECTOR COMERCIAL: FERNÁNDEZ GARCÍA, JOSÉ LUIS.





HÖRMANN ESPAÑA, S.A.

CTRA. RUBI, 308
08228 TERRASSA,
BARCELONA
Tel. 937058000
Fax. 937216980

MARCAS:
HÖRMANN

Actividad principal: proveedor líder de puertas en Europa. En 40 fábricas especializadas en Europa, América del Norte y Asia, los más de 6.000 empleados desarrollan y producen puertas, cercos y automatismos de alta calidad para inmuebles privados y comerciales. La compañía se caracteriza por desarrollar y producir componentes de alta calidad, destacando la seguridad del funcionamiento y larga vida útil de sus sistemas.

Productos: ofrece puertas, cercos y automatismos residenciales e industriales. Entre sus referencias más destacadas en el ámbito residencial podemos destacar las distintas líneas de puertas de entrada y de garaje para el sector residencial tanto seccionales, enrollables, basculantes, entre otros así como automatismos para puertas de garaje como el sistema BiSecur para el accionamiento de puerta y cancelas.

Email: info@hormann.es
Web: www.hormann.es

DIRECTOR GENERAL: EISELT, FRANZ / JEFE VENTAS: TRENADO, RAFAEL / MARKETING: DELGADO, PEPI.



HUURRE IBÉRICA, S.A.U

C-65, KM 16, POLÍGONO
INDUSTRIAL EL TRUST
17244 CASSÀ DE LA SELVA,
GERONA
Tel. 972463085
Fax. 972463208

MARCAS:
HUURRE

Actividad principal: fabricantes de paneles aislantes sándwich y sistemas constructivos para cerramientos metálicos, fachadas y cubiertas. Con una larga trayectoria y dilatada experiencia, en HUURRE consolidan el liderazgo como proveedor del sector industrial, agroalimentario, terciario y de la construcción gracias a la excelencia y calidad de nuestros productos. Aplican mejoras continuas en su proceso productivo mejorando así su eficacia y servicio. Y trabajan estratégicamente para que las mejores certificaciones técnicas y de calidad del mercado creen credibilidad y fidelización a nuestros productos.

Productos: ofrecen un catálogo de paneles aislantes sándwich con núcleo de Lana de Roca, PIR, PIRM y QuadCore para envolventes, cubiertas y sectorización industrial.

Email: huurre@huurreiberica.com
Web: www.huurreiberica.com

DIRECTOR GENERAL: JORDÁN, JOSEP / DIRECTOR TÉCNICO: BARRIO, ÁLEX / DIRECTOR COMERCIAL: COMAS, MIQUEL / DIRECTOR MARKETING: CRUAÑAS, SÓNIA.



INASUS, S.L.

P.I. LALÍN -
PARCELAS A3-A4-A5
36500 LALÍN
PONTEVEDRA
Tel. 986787525
Fax. 986787616

MARCAS:
INASUS

Actividad principal: diseño, fabricación y ejecución de fachadas singulares.

Productos: todo tipo de fachadas singulares. Envolventes geoméricamente complejas, fachadas tecnológicas, fachadas sostenibles...

Email: info@inasus.es
Web: www.inasus.com

CEO: GARCÍA, XABIER.



INDUSTRIAL GRADHERMETIC, S.A.E.

AVDA. DE BÉJAR, 345
08226 TERRASSA,
BARCELONA
Tel. 937354408
Fax. 937357723

MARCAS:
SUPERGRADHERMETIC
METAL-LIC
ALUMETIC
GRADSTOR
PHALSOL
GRADPANEL
PANEL
BRISE SOLEIL
SOLAR
BIOGRADPANEL
BRISE SOLEIL REPLEGABLE
VERTICAL
SUNSTRIP
PHALCEL
PHALPLAC
PHALMUR

Actividad principal: especialista en aportar soluciones técnicas y decorativas en protección solar, techos metálicos y revestimientos, cuidadosas con el medio ambiente y que suponen una mejora en la gestión energética, el confort y la estética de los edificios desde 1954. Ofrece un servicio integral a arquitectos, promotores y agentes de la construcción, que engloba proyección, fabricación e instalación de soluciones de máxima calidad.

Productos: Persianas de aluminio enrollables y replegables Gradhermetic, de lamas orientables o con separación de lamas. Celosías de lamas fijas u orientables fabricadas en aluminio extruido, perfilado, acero galvanizado, madera, etc. Techos metálicos y Revestimientos lineales y modulares de aluminio perfilado o acero galvanizado.

Email: info@gradhermetic.es
Web: www.gradhermetic.com

DIRECTOR GENERAL: COLOM-NOGUERA CASTELLVÍ, JAUME / DIRECTOR COMERCIAL: PÉREZ BERCIANO, JOSÉ ANDRÉS / DIRECTOR TÉCNICO: BASSÀ GARRIDO, SERGIO / DIRECTOR DE MARKETING: COLOM-NOGUERA BROS, JOSEP / DIRECTOR DE COMPRAS: COLOM-NOGUERA BROS, JAUME.





ISOPÁN IBÉRICA, S.L.

AVDA. LES PUNTES, PARC. 23.
P.I. CONSTANTÍ
43120 CONSTANTÍ,
TARRAGONA
Tel. 977524546

MARCAS:
ISOPAN

Actividad principal: Isopan Ibérica es la sede en España de Isopan Insulating Design, la marca del holding italiano Manhi Group. Se dedica a la fabricación de paneles aislantes, para cubiertas y fachadas, utilizados para mejorar la eficiencia energética de edificios residenciales, industriales y comerciales además de responder a las necesidades específicas de los sectores de la zootecnia y de la refrigeración industrial. Desde Constantí (Tarragona) se gestionan y se fabrican paneles sándwich para los mercados de España, Portugal, Francia y de varios países del continente africano.

Productos: ofrece sistemas constructivos para fachada y cubierta, basados en paneles aislantes con alto coeficiente isotérmico, paneles con alta resistencia al fuego y fonoabsorbentes en lana mineral al igual que sistemas para fachadas ventiladas.

Email: isopan@isopan.es

Web: www.isopan.es

DIRECTOR GENERAL: MARTINI, CLAUDIO / VICEDIRECTOR GENERAL: CIMARUSTI, VITO / DIRECTOR COMERCIAL: FREITAS, PEDRO / OPERACIONES: SERRANO, JESÚS.



ITALPANNELLI IBÉRICA, S.A.

P.I. CUESTA II, C/. ITALIA, S/N
50100 LA ALMUNICA DE
DOÑA GODINA, ZARAGOZA
Tel. 976813073
Fax. 976812856

MARCAS:
PENTAFARM TOP
POLIPUR TOP W ITALCOPPO
TER TOP WA MEC FRIGO
PENTA PENTA FL BOX PLUS GL
PENTA AGRO PENTA WFL ITALARDESIA
PENTA W PENTA MN PERLINATO
PENTA WA TEER MN TAPAJUNTAS
BOX

Actividad Principal: fabricante de paneles sándwich aislantes, para el cerramiento y el aislamiento de cualquier edificio logrando la mejor eficiencia energética y una estética de diseño. Su prioridad es entender la necesidad del cliente y adaptarse a ella ofreciendo la mejor solución técnica. Pertenece al grupo italiano Italtannelli que desde hace más de 50 años produce paneles sándwich con varias plantas de producción en Europa que son punteras en tecnología y en fabricación. Italtannelli es reconocida por su ADN innovador, su amplia gama de productos y su pasión para los detalles.

Productos: produce e distribuye paneles sándwich con soportes metálicos y alma aislante térmico, acústico y resistente al fuego de poliuretano y lana de roca para cubiertas, fachadas y sectorizaciones.

Email: info@italpanelli.es

Web: www.italpanelli.es

DIRECTOR GENERAL: MARINI, ANDREA / DIRECTOR COMERCIAL: NAVARRO, MARIO / DIRECTORES DE MARKETING: PALLARES, RAMÓN Y MARINI, ANDREA.



ITESAL, S.L.

P.I. PINA DE EBRO - C/. G
50750 PINA DE EBRO,
ZARAGOZA
Tel. 976165861
Fax. 976165640

MARCAS:
ITESAL

Actividad principal: desarrollo, fabricación y comercialización de Sistemas de Aluminio para la Arquitectura. Extrusión, lacado, anodizado, ensamblado de perfiles con rotura de Puente Térmico, y transformados del aluminio. Fabricación de perfiles de aluminio extruido bajo demanda para el sector industrial. 17.000 Tn anuales de capacidad de extrusión.

Productos: sistemas de carpintería exterior que cubren cualquier exigencia del CTE en todas las zonas de España. Soporte y apoyo al diseño en la fabricación de sistemas y perfiles bajo demanda para el sector industriales. Segmentación de gama: Series térmicas y frías abisagradas de altas prestaciones; Series térmicas y frías de correderas de altas prestaciones; Puerta Coplanar térmica de uso intensivo; Muro Cortina Stock /Mixto / Estructural; Sistemas complementarios (Lamas, Mallorquina, Veranda, Barandilla...).

Email: itesal@itesal.es

Web: www.itesal.es

DIRECTOR GENERAL: MATEO SARALEGUI, ARMANDO / DIRECTOR COMERCIAL: SANZ MUÑOZ, RENÉ



KAUMA DESIGN, S.L.

N-331, KM 75,8
14900 LUCENA, CÓRDOBA
Tel. 957749749

MARCAS:
KAUMA

Actividad principal: con más de 30 años de experiencia, es una empresa líder en España en el diseño, fabricación y distribución de cerramientos y acristalamientos para terrazas. Desarrollamos soluciones para vivir protegidos el exterior desde un punto de vista sostenible y confortable. Nuestra planta, de 10.000 m², está equipada con maquinaria de control numérico computerizado, planta de lacado, showroom y un avanzado software de gestión para difundir el espíritu Kauma en los plazos y calidades comprometidas.

Productos: cortinas de cristal correderas, deslizantes abatibles, con aislamiento térmico y paredes móviles de cristal sin guía inferior. Techos móviles, techos fijos de cristal, policarbonato celular y panel sándwich. Pérgolas bioclimáticas de lamas regulables. Mamparas paraviento.

Email: info@kauma.es

Web: www.kauma.es

DIRECTOR GENERAL: MOSCOSO CAÑETE, VIRGINIA / DIRECTOR COMERCIAL: MOSCOSO ROMERO, JESÚS / DIRECTOR TÉCNICO: MOMERO, ANA / DIRECTOR DE MARKETING: BALLESTEROS, Mª JESÚS





KME SPAIN, S.A.U.

CTRA. SABADELL B140, KM 5
08130 SANTA PERPETUA DE
MOGODA
BARCELONA
Tel. 935747090
Fax. 935747091

Actividad principal: filial española del grupo KME, que ocupamos posiciones de liderazgo en el mercado mundial de la producción de semitransformados de cobre. El conglomerado cuenta con 14 fábricas propias localizadas en los cinco países europeos con mayor consumo de semitransformados, así como en China. La actividad de fabricación de chapas y bobinas para su uso en arquitectura se lleva a cabo en la mayor medida en la fábrica alemana de Osnabrück.

Productos: fabrica tanto tubo sanitario para calefacción y refrigeración, como laminados en cobre y aleaciones de cobre (latón, bronce...). Estos últimos, bajo la marca TECU®, son un referente de calidad para su uso como revestimiento en cubiertas y fachadas.

Email: info-iberica@kme.com

Web: www.kme.com

MARCAS:
TECU®

DIRECTOR COMERCIAL: MONTOLIU, ALEX

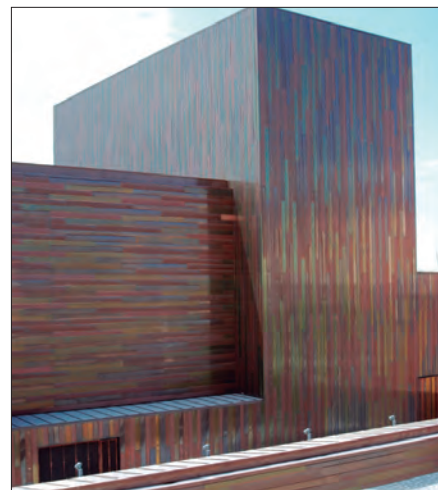

LEVIAT IBÉRICA S.L.

C. IGNACIO ZULOAGA, 20
28522 RIVAS VACIAMADRID,
MADRID
Tel. 916321840

Actividad principal: Leviat reúne la experiencia, competencias y recursos de todas las empresas de CRH Construction Accessories en una sola organización. Leviat es líder mundial en tecnología de conexión, fijación, elevación y anclaje para la industria de la construcción.

Producto: Diseñan y fabrican conexiones innovadoras de fijación y anclaje. Desde una manipulación segura de elementos de hormigón prefabricado y complejas conexiones de hormigón, hasta el soporte de fachadas arquitectónicas y formas innovadoras de mejorar el rendimiento térmico y acústico, hay pocas áreas de una estructura no mejorada por nuestras soluciones de construcción. Además de la nueva construcción, nuestras competencias se extienden a sistemas de reparación estructural y sistemas de montaje flexibles para aplicaciones industriales.

Email: Info.es@leviat.com

Web: www.leviat.com

MARCAS:
ANCON
HALFEN
ISEDIO
PLAKA

PRESALES: VEGA SUELA, ANA ISABEL



LUMON CRISTALES ESPAÑA, S.L.

C/. TUCÍDIDES 74
29004 MÁLAGA
MÁLAGA
Tel. 952173823
Fax. 952173824

Actividad principal: Multinacional finlandesa dedicada al diseño, la venta, la producción y la instalación de cristales para terrazas y porches sin marco. Está presente en más de 20 países de todo el mundo y en el año 2022, consiguió una facturación de 200 millones de €. Tiene una plantilla de 1.600 trabajadores. Además, cuentan con fábricas en Kouvola y Kempele en Finlandia, Ontario en Canadá, y Málaga en España.

Productos: Cortinas de cristal totalmente abatibles para terrazas, porches, restaurantes, fachadas integrales, barandillas y estores. No sólo realizan soluciones habitacionales, también son el proveedor líder de soluciones de vida sostenible en la industria del acristalamiento de terrazas y porches, creando mejores casas y siendo responsables con el medioambiente y aportando a las familias un ahorro energético.

Email: info.spain@lumon.com

Web: www.lumon.es

VICEPRESIDENTE EJECUTIVO GRUPO LUMON, SUR DE EUROPA Y EXPANSIÓN INTERNACIONAL: MARTÍNEZ URÍA, JAVIER / DIRECTOR ZONA SUR DE ESPAÑA: LÓPEZ, JUAN ÁNGEL / DIRECTOR ZONA CENTRO Y NORTE DE ESPAÑA: DE CASTRO, JAVIER / DIRECTORA MARKETING: ALMAGRO, ANA.



LUXE PERFIL, S.L.U

P.I. LA PAHILLA -
C/. ALHÓNDIGA, 2
46370 CHIVA, VALENCIA
Tel. 962522080
Fax. 962522236

Actividad principal: Luxe Perfil es un sólido grupo empresarial, respaldado por sus más de 25 años de experiencia en el diseño, desarrollo y fabricación de todo tipo de componentes de aluminio para el cerramiento de fachadas, como bobinas de aluminio para paneles, persianas enrollables, puertas enrollables, pérgolas bioclimáticas y mosquiteras. A lo largo de estos años, nuestra empresa se ha consolidado como referencia, tanto a nivel nacional como internacional, obteniendo miles de clientes satisfechos en todo el mundo, que encuentran en nuestros productos soluciones innovadoras, eficientes y adaptables a todo tipo de estructuras y diseños.

Productos: Lacado de bobinas, perfilado de lamas para persiana y cajón, lacado, corte, inyección y extrusión de aluminio, extrusión de PVC, mosquiteras, perfilado de ejes de acero, compactos a medida, pérgolas bioclimáticas, puertas enrollables de aluminio, herrajes para persiana, etc.

Email: info@luxeperfil.es

Web: www.luxeperfil.es

MARCAS:
LUXE PERFIL
ORIENTLUX
VISIOLUX
TWINBOX
LUXETHERM

DIRECTOR GENERAL: MORENO ROMÁN, FERNANDO / DIRECTORA EJECUTIVA: MORENO MUNUERA, SUSANA / DIRECTORA FINANCIERA: MORENO MUNUERA, ROSA.





MANUSA DOOR SYSTEMS

AVDA. VIA AUGUSTA, 85-87.
6ª PLANTA
08174 SANT CUGAT DEL VALLES, BARCELONA
Tel. 900827700

MARCAS:
MANUSA
FERROFLEX

Actividad principal: creada en 1966, Manusa se dedica a la creación, diseño y desarrollo de accesos inteligentes. Estamos presentes en más de 90 países a través de distribuidores exclusivos, además de garantizar la máxima calidad de nuestros productos y servicios en cualquier parte del mundo.

Productos: soluciones de acceso para todos los sectores: puertas automáticas, curvas y semicirculares, giratorias, con sistema antipánico, resistentes al fuego y herméticas. Así como sistemas de control de acceso, soluciones para el transporte, puertas rápidas, puertas industriales y puertas seccionales.

Email: manusa@manusa.com
Web: www.manusa.com

DIRECTOR GENERAL: MEDINA, JOSÉ F. / DIRECTOR COMERCIAL: BEITIA, IÑIGO / DIRECTOR TÉCNICO: ROC, ALBERT / DIRECTOR DE MARKETING: CADENA, AIKO.



METACESA, S.L.

P.I. EL RINCÓN,
C/. MARMOL, 12
28500 ARGANDA DEL REY,
MADRID
Tel. 918712601
Fax. 918703020

Actividad principal: empresa especializada en el diseño, fabricación y montaje de estructuras y componentes metálicos para todo tipo de aplicaciones. Cuentan con un equipo técnico altamente cualificado para asesorar y resolver cualquier duda tanto de cálculo como diseño. Desarrollan, calculan, fabrican y ensamblan los diferentes elementos metálicos que componen una estructura metálica, entregándolos en cualquier destino.

Productos: fabricación y montaje de estructuras y elementos metálicos en varias líneas de actuación. Trabajos a medida según indicaciones y requisitos del cliente. Productos de diseño propio para diferentes sectores como Energía solar, equipamientos industriales, estructuras metálicas de edificación, cubiertas instalaciones deportivas, parking, etc.

Email: info@metacesa.com
Web: www.sistemasmetalicos.com

DIRECTOR GENERAL: FERNÁNDEZ OCAÑA, JOSÉ MANUEL.



METALCO ARQUITECTURA EN ACERO, S.L. JANSEN IBERIA

C/ MONTERRAT ROIG 17
08908 HOSPITALET DE LLOBREGAT, BARCELONA
Tel. 934783286

MARCAS:
JANSEN

Actividad principal: Jansen se encuentra en el corazón de Suiza, pero sus proyectos y nuestra red de apoyo compuesta por técnicos, arquitectos e industriales se encuentra repartida por todo el mundo. Cuentan con 6 delegaciones para dar un ágil servicio en todos los puntos de la península. Su red de especialistas es global, auténticos artesanos al servicio de sus proyectos que sustentan firmemente el prestigio de la marca, y que cuando un proyecto lo necesita trabaja como una unidad, dando apoyo durante el desarrollo en búsqueda de la excelencia.

Productos: líder en puertas y ventanas de acero, fachadas y lucernarios en acero, cerramientos vidriados resistentes al fuego y elementos de seguridad antirrobo e incluso sistemas antibalas.

Email: info@jansen.es
Web: www.jansen.es

DIRECTOR GENERAL Y MARKETING: GARCÍA MORALES, JORGE / DIRECTOR TÉCNICO: ZAYAS, SERGIO / DIRECTOR ADMINISTRATIVO: NAVARRO, MANUEL / DIRECTOR COMERCIAL: MANZANARES SAMPEDRO, FERNANDO.



METECNO ESPAÑA, S.A.U.

P.I. BAYAS. 107-110
09200 MIRANDA DE EBRO,
BURGOS
Tel. 947330690
Fax. 947330678

MARCAS:
GLAMET
MONOROOF
MONODECK
AGROROOF
METCOVER

METCOPPO
MONOWALL
SUPERWALL
FRIMET 4.0
AGROPUR
METPIR

Actividad principal: empresa dedicada a la fabricación y comercialización de paneles metálicos aislantes para uso industrial y residencial, destinados a su uso en cubiertas, fachadas y cámaras frigoríficas, entre otros. Dispone de unas instalaciones de 13.000 metros cuadrados (sobre parcela de 30.000 metros cuadrados), además de delegaciones en Madrid, Barcelona, Sevilla, Valencia, Burgos, Murcia y Galicia. Exporta a más de 50 países con una capacidad para producir 3.500.000 m² al año.

Productos: ofrece soluciones de panel compuesto metálico con aislamiento en diferentes espumas (PUR, PIR y lana de roca) para los sectores industrial, residencial, agropecuario y frigorífico. Puede disponerse tanto en cubiertas y fachadas como en revestimientos interiores o cámaras frigoríficas.

Email: info@metecno.es
Web: www.metecno.es

DIRECTOR: VAQUERO, MARIO / DIRECTOR COMERCIAL: ALONSO, FERNANDO / DIRECTOR DE MARKETING: PÉREZ, ÁNGEL / DIRECTOR FINANCIERO ADMINISTRATIVO: GAZPIO, JOSEBA.





**MINIMAL WINDOWS
CENTRAL SPAIN, S.L.**

AVDA. PABLO VI, 9, LOCAL 2A
28224 MADRID
Tel. 609867855

MARCAS:
KELLER-MINIMALWINDOWS

Actividad principal: cerramientos de alta calidad de aluminio y acero, con excelentes niveles de aislamiento térmico y acústico. Envolventes arquitectónicas en vidrio y materiales de fachada. Brinda a arquitectos, proyectistas y propietarios excelentes posibilidades de diseño hasta el más mínimo detalle, utilizando materiales y procedimientos de fabricación de la mejor calidad. Cuenta con 650 m² de fábrica y más de 750 m² de Showroom.

Productos: soluciones en sistemas de ventanas y de diseño minimalista que pueden integrarse perfectamente en suelos, techos y paredes, obteniendo un impresionante 98% de superficie de vidrio. Especializados en carpintería de aluminio y acero, sus sistemas aúnan la posibilidad de realizar ventanas de grandes dimensiones de hasta 6 m de altura y hasta 2.000 kg...

Email: info@minimalwindows.es
Web: www.minimalwindows.es

DIRECTOR GENERAL: LÓPEZ, MARCELINO / DIRECTOR COMERCIAL: BASTANDE, SERGIO / DIRECTOR TÉCNICO: AREVALILLO, BERNARDO.

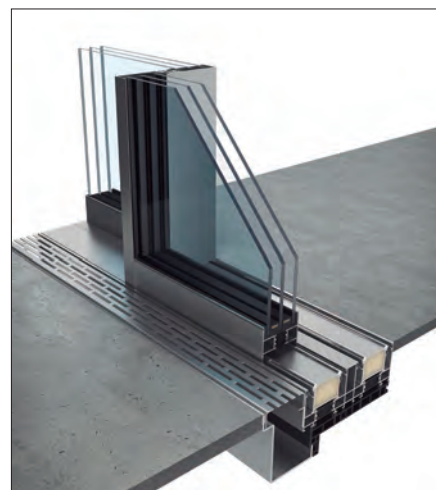

NOVOFERM ALSAL, S.A.

P.I. GUARNIZO,
PARCELA 81-82
39608 GUARNIZO,
CANTABRIA
Tel. 942544040 /
9425404044

MARCAS:
NOVOPORT
NOVOZIP
NOVOFOLD
NOVOROLL

Actividad principal: líder nacional de puertas METÁLICAS y automatismos en el sector residencial, industrial y cortafuegos. Sita en Cantabria, donde dispone de fabricas con una superficie total de 39.000 m². Forma parte del grupo líder mundial Sanwa Shutters Co. Además del territorio español comercializan sus productos en Europa, Norte de África y Suramérica. Su amplia gama se puede aplicar en proyectos industriales, edificios públicos, otros proyectos de edificación, etc.

Productos: Gama Industrial: seccionales, puertas rápidas, muelles de carga, correderas, batientes, persianas de aluminio, contrapesadas plegables y verticales. Gama Cortafuego: batientes, correderas, guillotinas, seccionales, persianas y soluciones acristaladas. Gama residencial: puertas multiusos...

Email: ventas@novofermalsal.com
Web: www.novofermalsal.com

DIRECTOR GENERAL: PÉREZ SÁNCHEZ, JAVIER / DIRECTOR COMERCIAL: PÉREZ SÁNCHEZ, JAVIER / DIRECTOR FINANCIERO: CALLE, ÁLVARO / GERENTE DE FABRICACIÓN: PEDRO, ALONSO.



PERFILES WELSER, S.L.

VÍA AUGUSTA, 298. 1-1
08017 BARCELONA
Tel. 932523030

MARCAS:
NOVOPORT
NOVOZIP
NOVOFOLD
NOVOROLL

Actividad principal: su matriz es la austriaca Welser Profile, empresa familiar de larga tradición. Desde 1664 trabaja dando forma al acero. Se dedica a la fabricación de perfiles especiales conformados en frío, técnica en la que se da forma a los perfiles a temperatura ambiente. Los materiales utilizados son bobinas de materia prima de 0,3 a 8 mm. Trabaja para diversos sectores, desde la automoción hasta sector medioambiental y el industrial, pasando por todo tipo de técnicas para la construcción e interiorismo. La empresa cuenta con plantas de producción en Austria (Ybbsitz y Gresten), Alemania (Bönen) y en Estados Unidos (Ohio) y 11 delegaciones comerciales en todo Europa.

Productos: ofrece perfiles especiales abiertos y soldados y sistemas completos de perfiles en acero, acero inoxidable y materiales no férricos.

Email: es@welsers.com
Web: www.welsers.com

GERENTE: KAISER, PETER.

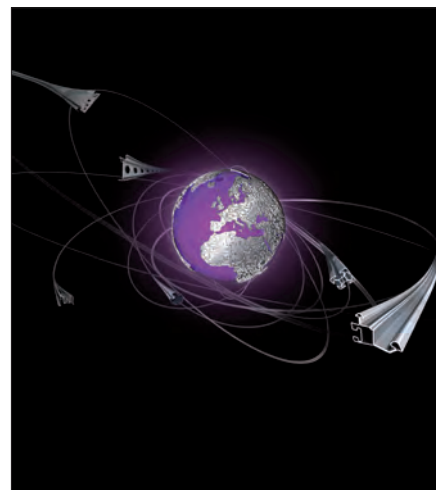

**PERFILES Y SISTEMAS
PARA VENTANA, S.L.**

OFICINA 112A PARQUE
TECNOLÓGICO - RONDA
NARCISO MONTURIOL 4
46980 PATERNA, VALENCIA
Tel. 961213161

MARCAS:
MAGIS40
UN_1ONE
UNITHERM
TERMOSCUDO
UNL_SHADE

Actividad principal: filial española de la casa sistemista italiana UNIFORM. Creada hace más de 25 años con el fin de satisfacer las necesidades técnicas, comerciales y logísticas de todo el mercado Peninsular Ibérico. Somos distribuidores en exclusiva de toda la gama de productos UNIFORM, empresa líder en el desarrollo de sistemas de carpintería mixta en madera-aluminio y madera-bronce.

Productos: sistemas de alta eficiencia energética aptos para proyectos de consumo energético casi nulo y bio-pasivos. Uw entre 1,2 y 0,71 W/ (m²K). Sistemas de carpinterías en madera-aluminio y madera-bronce. Sistemas para muros-cortinas en madera-madera, madera-aluminio y madera-bronce. Sistemas para el control solar exterior en aluminio y aluminio-xps.

Email: uniform@uniform.it
Web: www.uniform.it

DIRECTOR GENERAL: RUZZA, MARCO.





**PERFORMANCE
SPECIALTY PRODUCTS
IBÉRICA, S.L.U/
DUPONT™ CORIAN®**

CALLE TARRAGONA,
161. PLANTA 10 08014
BARCELONA // VALLE
DE TAMÓN, S/N. 33469
CARREÑO ASTURIAS
Tel. 932276000

MARCAS:
CORIAN
TYVEK
PLANTEK

Actividad principal: durante más de 200 años, DuPont ha traspasado las fronteras de la industria, inventando nuevos materiales y técnicas y creando nuevas aplicaciones y soluciones. Este conjunto de hitos de creaciones de éxito ha supuesto una gran contribución, tanto funcional como estética, a los mercados globales, a los proyectos y productos para el usuario final. DuPont™ Corian® External Cladding es una opción inteligente para sistemas de fachada panelada. Sólido, homogéneo y coloreado en toda su superficie.

Productos: DuPont™ Corian® EC se basa en paneles a medida, capaces de crear superficies verticales amplias y lisas con juntas imperceptibles. También hace posible opciones decorativas inspiradoras, desde efectos con textura 3D y troquelados con moldes CNC, hasta curvas, taraceados...

Email: rdupont.interlabora@securitas.es
Web: www.corian.es www.dupont.es

DIRECTOR GENERAL: GARCÍA, TONI / DIRECTOR TÉCNICO: LEDESMA, PACO DIRECTOR DE MARKETING Y PROYECTOS: LEITE, VÍCTOR.



PERSAX, S.A.

AUTOVÍA DE LEVANTE
KM 48,2
03400 VILLENA
ALICANTE
Tel. 902010564
Fax. 902010565

MARCAS:
PERSAX

Actividad principal: soluciones de calidad adaptadas a cada cliente, para satisfacer sus necesidades de protección solar, aislamiento térmico y acústico, protección frente a insectos, seguridad y ecodiseño. Persax cuenta con importantes recursos, tanto humanos como técnicos y productivos. Disponen de una plantilla de 200 trabajadores, repartidos entre sus diferentes sedes. La sede central ubicada en Villena, Alicante, es donde se realiza la mayor parte de la producción y donde se concentra el mayor número de trabajadores de la empresa, casi el 70%.

Productos: su catálogo de producto es muy extenso, permitiendo dar cobertura a cualquier necesidad relacionada con el cerramiento: Persianas y cajones, Puertas enrollables de seguridad, Celosías, Mosquiteras, Toldos e Interiorismo.

Email: central@persax.es
Web: www.persax.es

DIRECTOR GENERAL: OCHOA, SALVADOR / DIRECTOR COMERCIAL: OCHOA, FRANCISCO JAVIER.



**PERSIANAS
COLLBAIX, S.L.**

P.I. SALELLES -
C/. ARQUITECTE OMS, S/N
08253 SANT SALVADOR DE
GUARDIOLA, BARCELONA
Tel. 938352805
Fax. 902496497

MARCAS:
COLLBAIX

Actividad principal: con experiencia de 50 años en el sector, COLLBAIX destaca por la calidad de sus productos y servicios. La sede central de la compañía se encuentra en Sant Salvador de Guardiola, Barcelona, donde se encuentran sus oficinas y fábrica principal. Además, disponen de un amplio showroom y espacio de formación que les permite recibir visitas y dar a conocer su catálogo de productos. Cuentan con una segunda fábrica en las Islas Canarias, delegaciones comerciales en Cataluña y red de distribuidores por todo el país, lo que les permite ofrecer sus productos en diferentes regiones de España.

Productos: especialista en puertas enrollables de aluminio para comercios y garajes, puertas automáticas de cristal y persianas de alta seguridad.

Email: info@collbaix.com
Web: www.collbaix.com

DIRECTOR MARKETING: SALA MANZANO, ALBERT.



**PERSYCOM
MADRID, S.L.**

C/. LA FRAGUA Nº4, P.I. LA
CANTUEÑA
28946 FUENLABRADA,
MADRID
Tel. 916422924
Fax. 916421578

MARCAS:
PERSYCOM

Actividad principal: empresa dedicada a la fabricación e instalación de sistemas de protección solar basada en la innovación, la tecnología punta de las máquinas y la dedicación del personal. Cuenta con 25 años de experiencia en el sector, un equipo humano altamente cualificado y unas instalaciones de más de 4.000 m².

Productos: amplia gama de productos entre los que se encuentran los compactos, las puertas enrollables de seguridad y las mosquiteras. Focalizada en la fabricación de sistemas de protección solar como son las persianas orientables Multiroll y Persyroll. Otros productos de protección solar son Airluz, persiana de grandes dimensiones y Persyvex, veneciana exterior, disponible en dos modelos, C80 y Z90.

Email: persycommadrid@persycom.com
Web: www.persycom.com

DIRECTOR GENERAL: HERNÁNDEZ MARTÍNEZ, ANTONIO FRANCISCO / DIRECTOR DE MARKETING: HERNÁNDEZ GARCÍA, MARTA





PORTES BISBAL, S.L.

BARRI BORDETA S/N
17116 CRUÏLLES, GERONA
Tel. 972640620

MARCAS:
ANGEL MIR
INSTANT PASS
MIRFLEX
MIRZIP
ROLLTEX
ISOPERFECT

Actividad principal: con más de 50 años de experiencia, Angel Mir se dedica a la fabricación de puertas residenciales, puertas industriales y equipamiento logístico. Dispone de los más avanzados centros de producción con un total de 42.000 m² y varias delegaciones en todo el país. Está presente en más de 50 países y cuenta con una importante red nacional e internacional de distribuidores oficiales.

Productos: amplia gama de puertas industriales (rápidas, seccionales, cortafuegos, enrollables, plegables, para hangares, para compostaje, entre otras), y equipamiento logístico para muelles de carga (rampas niveladoras, abrigos de muelle, calzos de seguridad, topes, accesorios, etc.).

Email: info@angelmir.com
Web: www.angelmir.com

DIRECTOR GENERAL Y COMERCIAL: MIR PONS, ÁNGEL / DIRECTOR TÉCNICO: CEINÓS, ESTEVE / DIRECTOR DE MARKETING: POU, INGRID.



PROFINE IBERIA, S.A.U.

P.I. ALCAMAR, S/N
28816 CAMARMA DE
ESTERUELAS, MADRID
Tel. 918866045 / 900760076

MARCAS:
KÖMMERLING

Actividad principal: fabricación de perfiles de PVC para ventanas y puertas. Innovación, compromiso con la sostenibilidad y protección del medio ambiente son valores intrínsecos en el ADN de la marca, siendo pioneros en la introducción de medidas de control de calidad y eficiencia energética dentro de su Programa de Desarrollo Sostenible...

Productos: cuenta con gran variedad de sistemas practicables: KÖMMERLING76 AD Xtrem, KÖMMERLING76 MD Xtrem, AluClip Zero, 76MD Zero y EuroFutur Elegance. En sistemas deslizantes: PremiLine, PremiSlide76 y la elevadora PremiDoor76. Dispone también de sistemas de apertura especiales sus oscilo-paralelas y sistemas de protección solar como el cajón de persiana RolaPlus y VariNova. Acaba de lanzar AluNext, su nuevo sistema híbrido con corazón de PVC 100 % reciclado y piel de aluminio.

Email: info@kommerling.es
Web: www.kommerling.es

DIRECTOR GENERAL: BERMEJO, JAVIER Y TAIBO, ROBERTO / JEFE DE VENTAS: CARRAL, JOAQUÍN / RESPONSABLES ÁREA TÉCNICA: GISMERA, JOSE MIGUEL Y SIERRA, CÉSAR / DIRECTOR DE OPERACIONES: MAYORAL, IGNACIO / DIRECTORA DE MARKETING: ADÁN, ELENA.

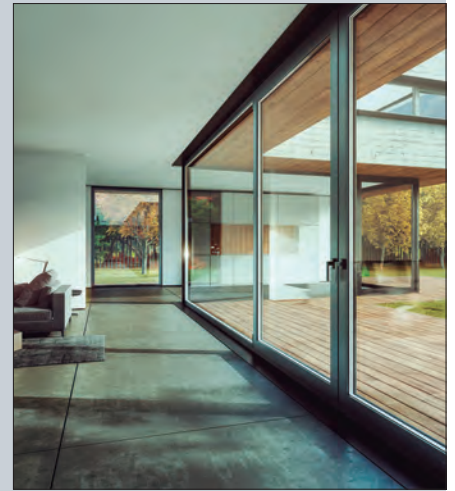

PROYECTOS ONDDI, S.A.

ZABALETA 59
20002 SAN SEBASTIÁN
GUIPÚZCOA
Tel. 943320366

MARCAS:
NUDO BIKO
NUDO ONDDI

Actividad principal: dedicada al diseño, fabricación e instalación de estructuras espaciales, estructuras monocapa ó "Gridshells" y estructuras de madera laminada. Sus estructuras se aplican en lucernarios de Centros Comerciales, Museos, Aeropuertos o en cubiertas y fachadas de Estadios deportivos... Su departamento de Estudios asesora gratuitamente a los arquitectos en sus proyectos, aportando planos, cálculos y valoraciones.

Productos: Nudo BIKO para estructuras monocapa o también llamadas en membrana, cascara o "Gridshell". Este sistema permite generar de forma estable las conocidas en el ámbito ingenieril como "FREE FORM Structures". Nudo espacial ONDDI, que mediante estructuras espaciales aporta la posibilidad de salvar grandes luces de trabajo o distancias que con otro tipo de estructuras es más costoso y en ocasiones inviable.

Email: info@onddi.com
Web: www.onddi.com

DIRECTOR GENERAL: AZKUE, JOSÉ LUIS / DIRECTOR COMERCIAL: LETONA, JUAN / DIRECTOR TÉCNICO: IRISARRI, LUIS / DIRECTOR EJECUTIVO: URIEN, JON / DIRECTOR DE MARKETING: ORDINAS, ÁLVARO.



PTA HERRAJES - GRUPO LAVAAL IBÉRICA

C/. PERTUSA, 5 NAVES 1 A 3
POL. PLAZA
50197 ZARAGOZA
Tel. 976529044
Fax. 976527525

MARCAS:
NAVHOM
COTSWOLD
DR
HAHN
FUHR
GKG
HANNO
HAUTAU
HOPPE
PRODUMAT
PRODUSUN
WILKA
WSS
PTA ARX

Actividad principal: con más de 30 años en el sector, PTA Herrajes Grupo Lavaal Ibérica está centrada en la comercialización de herrajes para carpintería de aluminio, madera y PVC. Además de su sede en Zaragoza, PTA Herrajes cuenta con 6 delegaciones comerciales (norte, sur, centro, levante, Cataluña y Portugal) con las que da cobertura a todo el mercado ibérico.

Productos: ofrece una completa gama de herrajes de prestigiosas marcas del mercado europeo para todo tipo de aperturas de puertas y ventanas en carpintería de aluminio, PVC y madera. Además, PTA Herrajes ofrece una completa gama de soluciones para el sellado y aislamiento de cerramientos y edificios, la construcción de sistemas de protección solar y de automatismos para ventanas, contraventanas, claraboyas y lucernarios.

Email: Info@ptaherrajes.com
Web: www.ptaherrajes.com

DIRECTOR GENERAL Y COMERCIAL: BAEZA, FERNANDO / DIRECTOR DE MARKETING: LASCORZ, CARLOS / : / DIRECTOR TÉCNICO: HORNO, ANDRÉS.





PUERTAS PADILLA, S.L.

C/. AVENIDA DE LA CONSTITUCIÓN, 73A
30330 EL ALBUJÓN, MURCIA
Tel. 968160092
Fax. 968160189

MARCAS:
PADILLA FIRE DOORS
DE LOME

Actividad principal: fabricación de puertas cortafuego, además de puertas acústicas y de seguridad, siendo las primeras las que concentran la mayor parte de su negocio. Dispone de instalaciones fabriles en su sede de El Albuñón (35.000 m²) y Fuente Álamo (17.000 m²), ambas en la Región de Murcia. También cuenta con una sede en Italia (Padilla SRL) y otra en Polonia (Padilla Polska), esta última inaugurada en enero del 2018. Asimismo, dispone de delegaciones comerciales propias en Rusia, Polonia, Italia, Portugal, Turquía, Marruecos, Francia, Argentina, Colombia y México.

Productos: puertas cortafuego, completando su oferta con puertas de hotel, de seguridad, correderas y vidriadas, entre otras referencias. Cuenta con una línea específica de productos con acabados pintados según la gama RAL...

Email: info@ppadilla.es
Web: www.ppadilla.es

DIRECTOR GENERAL: PADILLA PEDREÑO, GINÉS / DIRECTOR COMERCIAL: PAREJO GARCÍA, LORENZO / DIRECTOR DE EXPORTACIÓN: SÁNCHEZ SOLDEVILLA, FERNANDO.



PUERTAS ROPER S.L.

POL. IND. TRASCUETO,
PARCELA F-3
39600 REVILLA DE CAMARGO
CANTABRIA
Tel. 942251212

MARCAS:
ROPER

Actividad principal: principal fabricante de puertas metálicas en España. Nuestra continua evolución, la calidad de los materiales y la gran capacidad de producción nos permiten desarrollar un amplio catálogo de productos con una gran calidad y una fiabilidad única. Fabricamos más de 1 millón de puertas para abastecer los mercados y los clientes más exigentes.

Productos: líderes en la fabricación de puertas de garaje seccionales, puertas batientes cortafuego (EI2 60 C5/ EI2 90 C5 y EI2 120 C5, también con certificaciones FM y UL, hasta 180') Puertas batientes multiuso, cierres de fincas y puertas correderas, puertas industriales, puertas cortafuego industriales y muelles de carga. Un amplio catálogo para satisfacer a todos nuestros clientes.

Email: roper@roper.es
Web: www.puertasroper.com

DIRECTOR COMERCIAL: SAINZ LASO, JOSÉ LUIS.



Q-RAILING ESPAÑA

C/. ISAAC RABIN 9,
POLIGONO INDUSTRIAL
MONTFULLA
17162 BESCANÓ, GIRONA
Tel. 972402198
Fax. 972239492

MARCAS:
EASY GLASS® SMART
EASY GLASS® PRIME
EASY GLASS® SLIM
EASY GLASS® PRO
EASY GLASS® MAX
EASY GLASS® UP
EASY GLASS® HYBRID
EASY GLASS® ADAPTADORES PARA VIDRIO

Actividad principal: Q-railing es fabricante especializado en sistemas de barandillas para todo tipo de proyectos. De origen alemán, Q-railing está considerada una de las empresas más importantes del sector, con presencia a nivel mundial. Reconocida por arquitectos, instaladores y constructores, Q-railing ofrece una alta calidad de sus productos así como por una política de innovación constante que permite dar soluciones técnicas a los clientes.

Productos: Barandillas de vidrio, pasamanos con led, balcón francés, balastradas /postes con vidrio, adaptadores / botones para vidrio, pinzas para suelo, pinzas para postes, cable horizontal, malla trenzada. Novedades 2023: serie Black line, Easy Glass Smart+, Easy Glass Strong.

Email: sales.es@q-railing.com
Web: www.q-railing.com

DIRECTOR GENERAL Y COMERCIAL: OLIVA, MIQUEL.



REHAU - WINDOW SOLUTIONS

C/. MIQUEL SERVET, 25
08850 GAVA
BARCELONA
Tel. 936353500

MARCAS:
ARTEVO®
SLINOVA
SYNEGO
GENEO
EURO-DESIGN
NEFERIA
RAUKAST
KALEIDO COLOR
RAU-FIPRO® X
REHAU SMART
GUARD
REHAU ECOPULS
REHAU CONNECT

Actividad principal: con más de 75 años de experiencia en el sector de los polímeros, esta multinacional alemana es especialista en el desarrollo de soluciones integrales destinadas a conseguir la máxima eficiencia energética en la construcción. Bajo una mentalidad innovadora y la tecnología más puntera, ofrece diseño, calidad y ahorro energético, creando sistemas duraderos y sostenibles que mejoren la calidad de vida de las personas.

Productos: sistemas de ventanas y puertas eficientes de PVC reciclado y RAU-FIPRO® X, con un aislamiento térmico y acústico extraordinarios que reducen hasta un 76% las pérdidas de energía. REHAU brinda infinitas posibilidades de diseño, con alturas de hoja de hasta 2,80m, más de 70 colores y acabados, lo último en protección antirrobo y sistemas certificados por el Instituto Passivhaus.

Email: ventanas@rehau.com
Web: www.rehau.es

DIRECTOR GENERAL: RUZ, MANUEL / DIRECTOR ÁREA DE NEGOCIO: ARIMANY, ANDREU / RESPONSABLE DE MARKETING: SACRISTÁN, MIRIAM / DIRECTORA COMERCIAL: KONEFAL, SYLWIA / RESPONSABLE TÉCNICO: GARCÍA, ALBERTO.





ALUNEXT

LA NUEVA GENERACIÓN DE VENTANAS
CON PIEL DE ALUMINIO Y CORAZÓN DE PVC





RENSON INDOOR & OUTDOOR

MAALBEEKSTRAAT 10
08790 WAREGEM
BELGICA
Tel. 675098677

MARCAS:
INVISIVENT®
HEALTHBOX®
ENDURA®
OXYVENT®
WAVES®
FIXSCREEN®
TOPFIX®
PANOVISTA®

CAMARGUE®
ALGARVE®
AMANI®
AERO®
LAPURE®
LINARTE®
LINIUS®

Actividad principal: Renson® lleva muchos años desarrollando productos y sistemas para ofrecer a sus clientes una vida mejor y más saludable. Ayudan a crear un clima interior ideal en casa y una experiencia confortable al aire libre. Esta ambiciosa misión se sustenta en 4 sólidos pilares. Combinan ventilación, protección solar, revestimiento de paredes de aluminio y soluciones para exteriores en un paquete total personal. Renson® y sus 1.200 empleados llevan más de 110 años marcando tendencias para crear un clima interior saludable y una vida exterior confortable en todo el mundo.

Productos: VENTILACIÓN: Respire aire fresco saludable mientras está en el interior de su casa con un sistema de ventilación fiable y adaptado a sus necesidades. PROTECCIÓN SOLAR: Protección solar exterior eficaz para obtener la máxima luminosidad y reducir el riesgo de sobrecalentamiento. OUTDOOR: Viva al aire libre en estrecho contacto con la naturaleza...

Email: iberica@renson.net
Web: www.renson.eu/es

COUNTRY MANAGER IBERICA: DERUDDER, BART / PRESCRIPCIÓN: GARRIDO, ALBA / OUTDOOR SALES: CAMACHO, LILIANA / INSIDE SALES: ESTÉVEZ DÍAZ, MAITE.



REYNAERS ALUMINIUM, S.A.U.

P.I. CAN CARNER,
C/PRIORAT, 8
08211 CASTELLAR DEL VALLÉS
BARCELONA
Tel. 900262026
Fax. 937213159

Actividad principal: Empresa dedicada al diseño y comercialización de sistemas de aluminio sostenibles para la construcción y la arquitectura. Es filial del grupo homónimo belga, fundado en 1965 y con sede en Duffel. El grupo está presente en más de 70 países de todo el mundo y tiene más de 2.000 empleados.

Productos: en su portafolio recoge una amplia gama de sistemas de ventanas y puertas, muros cortina, puertas correderas y plegables, sistemas minimalistas, sistemas para fachadas, sistemas de protección solar, verandas, mosquiteras y sistemas para la incorporación de paneles fotovoltaicos y ventilación, entre otros productos.

Email: info.spain@reynaers.com
Web: www.reynaers.es

DIRECTOR GENERAL: MUÑOZ ALONSO / DIRECTOR COMERCIAL: RAYA, FRANCISCO / DIRECTOR TÉCNICO: TEIXIDÓ, JOSE L. / DIRECTOR DE MARKETING: MICHEL, ELIANA / DIRECTOR DE PROYECTOS: NUÑEZ, JAVIER.



RIVENTI FACHADAS ESTRUCTURALES S.L.

C/. MERINDAD DE
VALDEPORRES, 6
09001 BURGOS
Tel. 947298920

Actividad principal: empresa con una larga trayectoria en el diseño, fabricación y montaje de muros cortina y envolventes ligeras. Especializados en el desarrollo de fachadas singulares cuenta con un equipo humano de gran experiencia en la implementación de soluciones innovadoras. La nave de producción de 8.000 m², está provista de todos los medios necesarios para llevar a cabo el proceso completo de fabricación; corte, mecanizado y ensamblado con silicona estructural de cualquier tipo de sistema de fachada, con una capacidad anual de fabricación de 50.000 m².

Productos: con una amplia gama de perfiles, ofrece soluciones integrales propias desarrolladas específicamente para adaptarse a los requerimientos, estéticos, constructivos y medioambientales, de cualquier tipo de envolvente estructural o vidriada.

Email: riventi@riventi.net
Web: www.riventi.net

DIRECTOR GENERAL: RILOVA DE LA HERA, GUILLERMO / DIRECTOR COMERCIAL: MARIJUÁN LUCAS, DIEGO / DIRECTOR TÉCNICO: BERGADO BÀSCONES, HUGO / DIRECTOR DE MARKETING: JORGE BARRIO, NURIA.

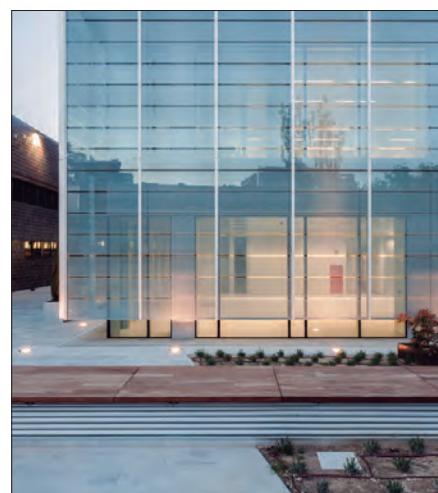

RIVISA

AVENIDA GARRAF, 7 NAVE
1 POLIGONO INDUSTRIAL
CANTALLOPS
08185 LLIÇA DE VALL,
BARCELONA
Tel. 938437834
Fax. 938439397

Actividad principal: la compañía Rivisa Industrial de Cerramientos Metálicos está especializada en la fabricación de cierres metálicos, enrejados, verja... La fábrica está ubicada en la comarca de la Anoia (Barcelona) y cuenta con un total de 56.000 m² en la planta de Santa Margarida de Montbui (Barcelona), después de incorporar 10.000m² adicionales. Dispone otras instalaciones en la sede de Liça de Vall (Barcelona), con unos 4.000 m² cubiertos sobre parcela de 10.000 m². Cuenta con almacenes propios en València, Zaragoza, Madrid, Pamplona, Tarragona y Pontevedra. Presente en más de 40 países, entre los cuales hay una delegación comercial en Francia.

Productos: ofrece cercados residenciales y rurales, verjas residenciales e industriales, verjas y cercados, puertas batientes y deslizantes, automatismos y barreras, vallas provisionales...

Email: rvs@rivisa.com
Web: www.rivisa.com

DIRECTOR GENERAL: RIVIÈRE MIRÓ-SANS, JAIME / DIRECTOR COMERCIAL: RIVIÈRE MIRÓ-SANS, DIEGO / DIRECTOR TÉCNICO: ROVIRA PEDREGAL, XAVIER / DIRECTOR MARKETING: RENTERÍA AGUILAR, XAVIER.

MARCAS:
FAX
LUX
RITMO
CLASSIC
CALITAX

ULTRA
DECOR
NOVE
FLATER
NATURE





ROTO FRANK S.A.

POLIGONO INDUSTRIAL CAN NADAL, CARRER CAN NADAL Nº 8
08185 LLIÇA DE VALL
BARCELONA
Tel. 935689048

Actividad principal: la empresa Roto Fenster- und Türtechnologie es uno de los fabricantes líderes mundiales de herrajes de puertas y ventanas. El nombre Roto es sinónimo en todo el mundo de un concepto de sistemas de herraje innovadores, individuales y seguros que incrementan el valor añadido de ventanas y puertas para las personas. Creamos soluciones que combinan entre sí de manera inteligente seguridad, gestión energética y confort.

Productos: las soluciones de sistemas Roto crean edificios más cómodos, seguros y atractivos en todas partes del mundo. Desde 1935 el nombre de la empresa es sinónimo de creatividad y progreso tecnológico en el ámbito de los componentes de sistemas para el sector de la construcción. Dispone de los mejores conocimientos técnicos a escala global sobre la fabricación de herrajes y sobre la integración de los herrajes en ventanas y puertas.

Email: info.sp@roto-frank.com
Web: <https://ftt.roto-frank.com/es>

DIRECTOR GENERAL: GIMENO MARTÍ, FRANCESC / DIRECTOR COMERCIAL: GONZÁLEZ HIDALGO, SERGIO / DIRECTOR TÉCNICO: GONZÁLEZ MATEO, ANTONIO / DIRECTOR MARKETING: MARSCHÜTZ, PETRA.



SALAMANDER / SIP PRODUCTOS INDUSTRIALES S.A.U.

P.I. SIGALSA, FASE 1 -
C/. G, PARC. 5A
27370 RÁBADE
LUGO
Tel. 982303911

Actividad principal: Salamander Industrie-Produkte GmbH con sede en Türkheim (Alemania) es uno de los principales productores europeos de sistemas de diseño y alta calidad para puertas y ventanas en PVC orientados a la consecución de la máxima eficiencia energética. Ofrece productos con diseño innovador, personalizables, sostenibles, duraderos y orientados al futuro. Los sistemas de perfiles SALAMANDER permiten una clara reducción del consumo de energía en la vivienda; el Grupo destaca por su marcado enfoque hacia la sostenibilidad, ya desde el inicio del ciclo de vida del producto, justo en el diseño y la fabricación del perfil.

Productos: Sistema proEvolution: Serie de 72 mm de profundidad, un sistema de ventanas concebido para ser reciclable. Sistema bluEvolution: Series de 73 mm 82 mm y 92 mm de profundidad y certificación Passivhaus (bE82 MD)...

Email: comunicacion@sip.es
Web: salamander-windows.com

DIRECTORES GENERALES: SCHMIEDEKNECHT, TILL / SANDHAUS, WOLFGANG / DIRECTORES COMERCIALES: SANDHAUS, WOLFGANG / MINGIUC, ADRIAN / DIRECTOR DE MARKETING: ROMERO, RITA / DIRECTOR TÉCNICO: LACHENMAIER, THOMAS.



SALAMANDER®
myWindow

proEvolution
Combina lo mejor
de su clase



salamander-windows.com



SCHÜCO**SCHÜCO IBERIA, S.L.**

AVDA. SAN ROQUE, 33
28343 VALDEMORO, MADRID
Tel. 918084020

MARCAS:
SCHÜCO

Actividad principal: el grupo Schüco, con sede central en Bielefeld, y oficinas en España y Portugal, desarrolla y distribuye soluciones de sistemas para ventanas, puertas y fachadas. Con 5.650 empleados en todo el mundo, la empresa trabaja para ser líder en tecnología y servicios no solo en el día de hoy, sino también en el futuro. Además de productos innovadores el especialista en envoltorios de edificios ofrece asesoramiento y soluciones digitales durante todas las fases de un proyecto de construcción. 12.000 fabricantes, planificadores, arquitectos e inversores trabajan junto a Schüco por todo el planeta.

Productos: sistemas de ventanas, puertas y correderas. Sistemas para fachadas y protección solar. Sistemas de seguridad y sistemas de ventilación. Automatización y soluciones digitales.

Email: comunicacion@schueco.com

Web: www.schueco.es

DIRECTOR GENERAL: GRANADINO, ALBERTO / DIRECTOR COMERCIAL: MARTÍN, SALVADOR / DIRECTOR DE PRESCRIPCIÓN: PÉREZ, JUAN / DIRECTOR DE MARKETING: ARTIAGA, JOSE LUIS / DIRECTOR PRODUCTO: CORREIA, TIAGO.

**SERGE FERRARI GROUP**

BP 54
38110 LA TOUR DU PIN
FRANCIA
Tel. 33474974133

MARCAS:
SOLTIS
ALPHALIA
FRONTSIDE
FLEXLIGHT
PRECONTRAIN
AGIVIR

Actividad principal: diseña, fabrica y distribuye materiales compuestos flexibles eco-responsables de alta tecnicidad. Cuenta con 1200 empleados en todo el mundo. Con cuatro plantas de fabricación en Europa, está presente en 80 países a través de filiales locales y oficinas de representación y mediante una red de más de 100 distribuidores independientes en todo el mundo.

Productos: las características únicas de ligereza y durabilidad de los productos permiten la implementación de aplicaciones respondiendo a los desafíos técnicos de tres campos: la arquitectura, especialidades para profesionales y tejidos compuestos consumidores. Su principal ventaja competitiva se basa en tecnologías diferenciadoras y know-how industrial socios de propiedad.

Email: spain@sergeferrari.com

Web: www.sergeferrari.com/es-es

DIRECTOR GENERAL: BARIL, SÉBASTIEN / DIRECTOR COMERCIAL: MARTÍNEZ, PIERRE / DIRECTOR TÉCNICO: ESPIARD, PHILIPPE.

**SIMONSWERK GMBH**

33378 RHEDA-WIEDENBRÜCK
ALEMANIA
Tel. +49 (0)5242/413-0
Fax. +49 (0)5242/413-150

MARCAS:
TECTUS®
ANSELM

Actividad principal: SIMONSWERK es desde hace más de 130 años especialista en la fabricación de sistemas de bisagras para puertas. Con más de 800 empleados, SIMONSWERK GROUP es una de las empresas líderes en el suministro de bisagras técnicas para puertas de paso y entrada, así como en viviendas y en proyectos.

Productos: La serie TECTUS de bisagras ocultas ofrece una calidad insuperable, versatilidad y gama. Las bisagras TECTUS tienen unas capacidades de carga impresionantes y soportan puertas de hasta 300 kg. Además, permiten aperturas de hasta 180° y pueden ser usadas en cercos de madera, acero o aluminio. Los sistemas de bisagras ocultas de ANSELM son idóneos para puertas de viviendas ligeras y normales hasta 80 kg y convencer por sus múltiples modelos como, por ejemplo, para frentes de marco con rebaje.

Email: info@simonswerk.de

Web: www.simonswerk.com

MARKETING ASSISTANT: FRIESEN, SOPHIE / COUNTRY MANAGER ESPAÑA: LÁZARO, ALFONSO / AREA SALES MANAGER: WILPER, BRUNO.

**STACBOND**

POLÍGONO INDUSTRIAL DE
LA ROZADA. VILADECANES
24516 PARANDONES,
LEÓN
Tel. 987553117

MARCAS:
STACBOND A2
STACBOND FR
DESIGN+

Actividad principal: STACBOND®, es la empresa líder en el mercado del panel composite en España, con una capacidad de producción anual de 5.000.000 de m². La empresa dispone de 4 centros de mecanizado de última generación con una capacidad de mecanizado de 900.000 m² y un departamento técnico con amplia experiencia en la ejecución de obras de fachadas ventiladas.

Productos: el panel composite STACBOND® es un producto exclusivo de alta calidad para la ejecución de fachadas arquitectónicas. Se trata de un panel compuesto de dos láminas de aluminio unidas por un núcleo mineral o de polímero. Está disponible en una amplia gama de acabados con pintura PVDF 70/30 de la máxima calidad, con una extensa gama de colores y acabados.

Email: info@stacbond.es

Web: www.stacbond.com

DIRECTOR DE OPERACIONES: RODRIGUEZ, FRANCISCO / DIRECTOR TÉCNICO: LÓPEZ, ALBERTO / DIRECTOR COMERCIAL: BEADE, CARLOS / COMUNICACIÓN: FERNÁNDEZ, MARISOL.



STRUGAL

STRUGAL 2 S.L.

P.I. LA RED SUR-
C/. LA RED NUEVE, 11
41500 ALCALÁ DE GUADAIRA
SEVILLA
Tel. 955630150

MARCAS:
STRUGAL
NAZAN
STAC

Actividad principal: diseño, extrusión, fabricación y distribución de perfiles de aluminio para arquitectura e industria. Diseño y fabricación de ventanas terminadas de aluminio y PVC y puertas de aluminio. Diseño y fabricación de sistemas de protección solar. Para el sector de la edificación, dispone de centros de distribución repartidos en España y Portugal y una red de consultores técnicos que asesoran a arquitectos y constructoras en sus proyectos...

Productos: amplia gama de sistemas propios de ventanas y puertas, tanto en aluminio como en PVC, sistemas de fachadas ligeras, composite, frentes de armario en aluminio, puertas de interior y exterior en aluminio y sistemas de protección solar. También diseñan y fabrican productos terminados: ventanas de aluminio, ventanas de PVC y puertas de aluminio.

Email: strugal@strugal.com
Web: www.strugal.com

DIRECTOR GENERAL: ORDÓÑEZ GRAÑA, RUBÉN / SUBDIRECTOR GENERAL: MARTÍN MARTÍN, GABRIEL / DIRECTOR TÉCNICO: PÉREZ SOLÍS, JUAN ALBERTO / RESPONSABLE MARKETING: CUDER, PAULA.

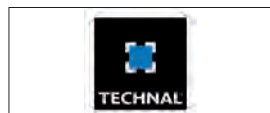

**TECHNAL_HYDRO
BUILDING SYSTEMS
SPAIN, S.L.U.**

CAMÍ DE CA N'AMETLLER, 18
08195 SANT CUGAT DEL
VALLÈS, BARCELONA
Tel. 935737777

MARCAS:
TECHNAL

Actividad principal: empresa que concibe, produce y distribuye soluciones de carpintería en aluminio para la edificación. Forma parte de Norsk Hydro (grupo de matriz Noruega que posee toda la cadena de valor del aluminio) y es dueña de las marcas comerciales SAPA, TECHNAL y WICONA. Hydro Building Systems opera en 29 países en todos los continentes, con más de 2.000 empleados y con una cuota del 20% del mercado en Europa, con sus tres marcas. Las marcas de Hydro Building Systems, TECHNAL y WICONA, extruyen todos sus sistemas con aluminio Hydro CIRCAL, aluminio producido con más del 75% de su contenido con chatarra de aluminio post consumo (antiguas ventanas de aluminio que se convierten en nuevas ventanas de aluminio) con una huella de emisiones de 2,3 Kg CO₂ /kg de aluminio.

Productos: Ventanas, correderas, puertas y fachadas.

Email: technal.es@technal.com
Web: www.technal.es

DIRECTOR GENERAL: XIPELL OLIVER, FERRAN / DIRECTOR COMERCIAL: MOLINA RUIZ, MIGUEL Y ABADIAS, JOAN / DIRECTOR TÉCNICO: PÉREZ JURADO, JAVIER / DIRECTOR PRESCRIPCIÓN: ABADIAS, JOAN.



FOTO: MIGUEL DE GUZMÁN

TECHNOFORM

**TECHNOFORM BAUTEC
IBÉRICA, S.L.**

CTRA. MADRID-LA CORUÑA,
KM 181
47100 TORDESILLAS,
VALLADOLID
Tel. 932386438

MARCAS:
TECHNOFORM

Actividad principal: producción y comercialización de perfiles de poliamida para su uso en soluciones de rotura de puente térmico (RPT) en ventanas de aluminio. El grupo Technoform cuenta con 14 centros productivos alrededor del mundo y 45 delegaciones en más de 40 países. La fábrica en España, situada en Tordesillas (Valladolid), dispone de una superficie total de 30.000 m² (8.500 m² construidos). En ella trabajan más de 100 empleados y desde allí se distribuye a todo el mundo. La dirección general, comercial y dpto. técnico están localizados en las oficinas centrales de Barcelona.

Productos: perfiles aislantes de poliamida para la RPT en ventanas, puertas y fachadas, en formato estándar o a medida, así como espaciadores warm edge optimizados térmicamente para vidrios aislantes.

Email: info.oises@technoform.com
Web: www.technoform.com

DIRECTOR GENERAL: CLARASÓ, CRISTIAN / DIRECTOR COMERCIAL: JORDÁN, DAVID / DIRECTOR TÉCNICO: MORLANS, MERITXELL.



**TECZONE
ESPAÑOLA S.A.**

P.I. GAMONAL, C/ ALCALDE
MARTIN COBOS, S/N
09007 BURGOS
Tel. 947483700
Fax. 947483803

MARCAS:
MYWALL
IBEO
KINGZIP

Actividad principal: Kingspan | Teczone son especialistas en la transformación del acero para soluciones constructivas metálicas destinadas a la envolvente y cubierta del edificio, y en la producción de paneles aislantes sándwich. Su trabajo y recursos hacia la innovación se centran en la personalización de fachadas y en la creación de envolventes curvas y tridimensionales para edificios singulares y con un alto valor arquitectónico. Su empresa fue nació el 1965 en Burgos y actualmente forma parte del grupo internacional Kingspan. Las instalaciones cuentan con 20.000 m² para la producción, somos 100 empleados y transformamos más de 60.000 tn de acero al año.

Productos: perfiles para placa de yeso laminado. Perfiles para cerramiento metálico. Panel sándwich para cubierta y fachada. Correas metálicas tipo C, Z y U. Perfiles especiales para soporte de placas solares. Perfiles especiales para cerramientos de fachada (Línea IBE0)...

Email: teczone@teczone.es
Web: www.teczone.es

DIRECTOR GENERAL: JORDAN, JOSEP / DIRECTOR COMERCIAL: COMAS, MIQUEL / DIRECTOR TÉCNICO: LANZA, CARLOS / DIRECTORA MARKETING: CRUAÑAS, SÒNIA.





**TODOCRISTAL
(ALLGLASS CONFORT
SYSTEMS S.L.)**

P. I. ALHAURÍN DE LA TORRE,
PASEO HISPANIDAD
NAVE 49-51
29130 ALHAURÍN DE LA
TORRE, MÁLAGA
Tel. 952172088

MARCAS:
TODOCRISTAL

Actividad principal: fabrica innovadores sistemas de cerramiento de cristal.

Productos: Además de sus exclusivas cortinas de cristal, también fabrica correderas sin perfiles verticales, barandillas de cristal, paravientos extensibles y paredes motorizadas de cristal. Es una de las pocas empresas del sector con certificación ISO 9001 e ISO 14001, sus productos cuentan con el marcado CE y la certificación ETA (European Technical Assessment) con resultado excelentes, aguantando presiones equivalentes a vientos de más de 200 km/h. En el 2022 el Ministerio de Ciencias e Innovación le otorgó el Sello a Pyme Innovadora, un reconocimiento al carácter innovador y la calidad. También lanzaron nuevo producto: Cortinas de Cristal Serie Cruiser con rodamientos en su perfil inferior.

Email: info@todocrystal.eu
Web: www.todocrystal.eu

DIRECTOR GENERAL: MOSCOSO BURGUEÑO, MARIO / DIRECTOR COMERCIAL: RODRÍGUEZ, PABLO / DIRECTOR TÉCNICO: PÉREZ FALCÓN, JORGE LUÍS / DIRECTOR DE MARKETING: PERNÍAS SELVA, AMARA.



TORRESFIRE, S.L.

C/ PADILLA, 29 LOCAL
28006 MADRID
Tel. 910 142 940

Actividad principal: Desarrollo y ejecución de proyectos y obras singulares, donde se requieren puertas metálicas cortafuegos y acústicas, con elevadas exigencias estéticas y soluciones especiales de instalación en obra, así como, la necesidad de dotar a las puertas de herrajes complejos, controles de acceso y seguridad. Gestionan la trazabilidad completa del proyecto, desde la fabricación, el montaje de puertas e instalación de herrajes, de manera que se responsabilizan del resultado final de la puesta en obra del producto, garantizando la satisfacción de todos los agentes implicados; estudio de arquitectura, constructora y propiedad.

Productos: puertas cortafuegos, que se distancian del aspecto industrial que es habitual en este producto y que, por tanto, facilitan su integración en los entornos arquitectónicos más exigentes.

Email: torresfire@torresfire.es
Web: www.torresfire.es

DIRECTOR COMERCIAL: GONZÁLEZ VALLS, IGNACIO / DIRECTOR TÉCNICO: GISMERO CANO, JAVIER / DIRECTOR DE OPERACIONES: MUÑOZ ANCHUSTEGUI, JOSÉ MARÍA.



TVITEC | CRICURSA

POL. INDUSTRIAL DEL BAYO
24492 CUBILLOS DEL SIL,
LEÓN
Tel. 987021925

MARCAS:
TVITEC VIDRIO AISLANTE.
TVITEC TEMPLADO. DURITEC
TVITEC LAMINADO. LAMISTAR
TVITEC SERIGRAFIADO DIGITAL
TVITEC GRAN FORMATO
TVITEC CURVADO
ROCALUX BY TVITEC

Actividad principal: empresa líder en el procesamiento de vidrio arquitectónico para la edificación. Ha conseguido situarse entre los principales transformadores europeos y norteamericanos. Suministran vidrio de altas prestaciones para los proyectos de los principales arquitectos internacionales. Su tecnología de última generación es capaz de fabricar soluciones de acristalamiento tanto planas como curvadas y en dimensiones de hasta 18.000 x 3.200mm.

Productos: Tvitec doble y triple acristalamiento. Solarlux y Neutralux vidrio aislante y sostenible. Lamistar. Vidrios laminados de seguridad. Duritec. Vidrios templados de alta resistencia. Akustex. Vidrio con aislamiento acústico. Tvitec Serigrafiado. Pintados y serigrafiados digitalmente. Tvitec Gran Formato. Vidrio plano y curvado hasta. Cricursa. Vidrio curvado...

Email: comunicacion@tvitec.com
Web: www.tvitecglass.com | www.cricursa.com

DIRECTOR GENERAL: PADRO OVALLE, JAVIER / DIRECTOR COMERCIAL: FERNÁNDEZ SUTIL, ALBERTO / DIRECTOR TÉCNICO: REGUERA CAÑO, JAVIER / DIRECTOR DE MARKETING: ARIAS FERNÁNDEZ, ROBERTO.



UMBELCO, S.L.

POL. IND. LAS NORIAS - AVDA.
DE VALENCIA, PARCELA Nº 6
50450 MUEL, ZARAGOZA
Tel. 976145256
Fax. 976145257

MARCAS:
UPO-105 UPE-1000X60 UPR-150
UPO-150 UPV-360 UPR-250
UPO-250 UPF-35 UPB-270
UPO-350 UPF-80 UPM-140
UPO-480 UPF-105 UPM-35
UPO-600 UPF-150 UPZ-70X30
UPO-800 UPF-200 UPE-80X20
UPR-105 UPE-200X40

Actividad principal: fabricantes de celosías de lamas para protección solar sobre diseños propios, acreditados ISO 9001 e ISO 14001. y los primeros fabricantes de celosías en obtener el certificado ISSOP como fabricantes innovadores, sostenibles y con productos libres de obsolescencia programada. Nuestras instalaciones con más de 6.000 m² de superficie productiva y nuestra ubicación estratégica nos permite acometer cualquier proyecto de celosías, sin importar la complejidad o el volumen.

Productos: ofrecemos una gama de celosías que abarca desde los 35 mm hasta el metro de ancho, en un espectacular abanico de materiales, que pasa por los tradicionales en el sector como el aluminio, el vidrio, la madera o el acero, pero que abarca otros innovadores como el zinc, el cobre, o el fenólico.

Email: umbelco@umbelco.com
Web: www.umbelco.com

DIRECTOR GENERAL: MORILLO, DANIEL / DIRECTOR COMERCIAL: MORILLO, SANTIAGO.



CUANDO EL MINIMALISMO
CONQUISTA
EL ESPACIO

STRUGAL S140RP INFINITY



CRUCE CENTRAL MÍNIMO

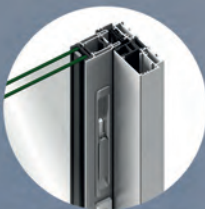

HOJA MULTIPUNTO

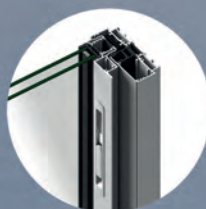

HOJA REDUCIDA

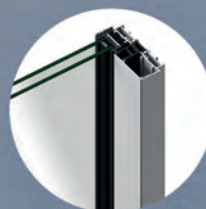

HOJA OCULTA

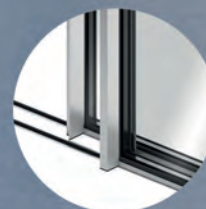

SOLERÍA PASANTE

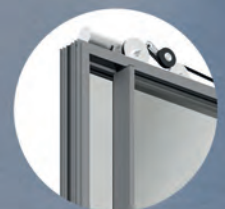

MOTORIZADA

BICARRIL | TRICARRIL | GALANDAGE | ESQUINA ABIERTA 90°



UMETAL, S.L.

PARQUE EMPRESARIAL
SAN MARTÍN, PARCELA 1,
PABELLONES 5-6
48550 MUSKIZ, VIZCAYA
Tel. 944260085
Fax. 946060040

MARCAS:
UMETALCOAT
UMETALGLASS

Actividad principal: empresa especializada en revestimientos y fachadas decorativas, basadas en el uso de la fotografía y el diseño gráfico. Se dirige a la arquitectura aportando una herramienta de alto valor estético. Para ello ha ideado una técnica de producción propia que combina técnicas de impresión y pintado industrial cuyo resultado es un sistema de pintado digital aplicable sobre diferentes materiales metálicos comúnmente empleados como cerramientos y sistemas de fachada.

Productos: ofrecen 2 gamas de producto: Umetalcoat®, pintado digital en superficie sobre metales (aluminio y acero). Umetalglass®. Es vidrio laminar decorativo mediante diseños gráficos y fotografías que se suministra en diferentes composiciones, desde 4+4, hasta 8+8. Suministramos vidrio templado e incluso curvado.

Email: bsanemeterio@umetalfc.com
Web: www.umetalfc.com

DIRECTOR GENERAL: SAN EMETERIO, BORJA.



VEKAPLAST IBÉRICA, S.A.U.

P.I. VILLALONQUEJAR -
C/. LÓPEZ BRAVO, 58
09001 BURGOS
Tel. 947473020

MARCAS:
VEKA SPECTRAL
SOFTLINE 76
SOFTLINE 82
SOFTLINE 70
EKOSOL
VEKAMOTION 82
EUROSTAR
VEKAVARIANT 2.0
VEKASUN52
TEXINO
VEKA ALUCONNECT
VEKASLIDE HI-5

Actividad principal: grupo familiar especializado en el desarrollo, producción y comercialización de sistemas de perfiles de PVC para carpintería exterior. Con sede principal en Alemania, VEKA está presente en 4 continentes con 40 filiales y 24 plantas de fabricación en el mundo. La filial para España y Portugal -VEKAPLAST Ibérica- se ubica en Burgos. Creada en 1984, cuenta con más de 14.000m² de instalaciones.

Productos: con esta infraestructura, VEKA desarrolla sistemas de perfiles de PVC, que dan respuesta a las necesidades de carpintería de cualquier proyecto: sistemas practicables -con 70 y 82mm de profundidad como SOFTLINE 70 y SOFTLINE 82-, sistemas deslizantes como EKOSOL y VEKAMOTION 82, sistemas de control solar tipo capialzado como EUROSTAR y VEKAVARIANT, mallorquinas VEKASUN 52 y contraventanas, perfiles complementarios y placas.

Email: info_es@veka.com
Web: www.veka.es, www.veka.pt

DIRECTOR GENERAL: DEL FRAILE MIRALLES, LUIS / DIRECTOR COMERCIAL: BAÑOS, DAVID / DIRECTORA DE MARKETING: DÍAZ, OLGA M.



VELUX SPAIN, S.A.

ANABEL SEGURA, 16 -
EDIFICIO 1-1ª PLANTA
28108 ALCOBENDAS, MADRID
Tel. 915097100

MARCAS:
VELUX
VELUX ACTIVE
VELUX APPCONTROL

Actividad principal: desde hace más de 80 años el Grupo VELUX mejora las condiciones de vida en espacios interiores aprovechando al máximo la luz natural y el aire fresco que entran por el tejado, siendo líder mundial del mercado dentro de la categoría de ventanas para tejado y accesorios. VELUX Spain, S.A.U. es la organización de ventas y marketing para España del Grupo VELUX, compañía internacional con fabricación en 10 países, distribuidores en más de 40 y 11.500 empleados en todo el mundo. En España dispone además de un Centro de Atención al Cliente, un Servicio Técnico pos-venta y una Oficina Técnica dirigida a profesionales del sector de la construcción.

Productos: ventanas de tejado para cubierta plana e inclinada, persianas exteriores, cortinas, tubos solares, accesorios y soluciones para un hogar inteligente.

Email: velux-e@velux.com
Web: www.velux.es

DIRECTORA GENERAL: ARREGUI, ELENA / DIRECTOR DE VENTAS: MANSO, ALEJANDRO / DIRECTORA DE PRESCRIPCIÓN: LÓPEZ DE REGO, ALMUDENA / DIRECTORA DE MARKETING: COELLO, YOLANDA.



VENTANAS K-LINE, S.L.U.

P.I. SECTOR AUTOPISTA -
C/. DIÉSEL, 1
08150 PARETS DEL VALLÉS
BARCELONA
Tel. 935735320
Fax. 935735321

MARCAS:
KL-FF
AIR
KL-BC
KL-BC/VT
KL-BG
MINIMA SLIDE
MONOPANEL ALU
MONOPANEL STEEL
PREMIUM
SCREENBLOCK
K-LINE SMART
HOME
K-LINE AIRFLOW

Actividad principal: K-LINE es líder europeo en diseño y fabricación innovadora de ventanas y puertas de aluminio para arquitectura y construcción sostenible, con distribución directa exclusiva a profesionales del sector. Pertenece al Grupo Liébot y dispone de 7 fábricas ultramodernas ubicadas en España y Francia, con un total de 170.000 m. de superficie cubierta y una capacidad de producción de más de 2.500 carpinterías a medida diarias, totalmente acabadas y a punto de instalar.

Productos: cuenta con una de las gamas más completas del mercado, con una extensa propuesta de carpinterías a medida, con o sin apertura automática y/o conectadas, que cubren todas las posibles aplicaciones del mercado con practicables-oscilobatientes, correderas de 2 y 3 railes, correderas de grandes dimensiones, correderas acabadas en esquina, correderas de visión total con marcos minimizados y puertas de entrada, a la vez de novedosos sistemas de control automatizado de los cerramientos.

Email: aluminio@ventanaskline.com
Web: www.ventanaskline.com

DIRECTOR GENERAL: CASTAÑO PÉREZ, JUAN CARLOS.



TORRESFIRE S.L.



“Hemos transformado el aspecto industrial
de las **Puertas Cortafuegos**”

“Facilitando su integración
en los entornos arquitectónicos más exigentes”



Panelado listones madera



Panelado porcelánico



Panelado chapa decorativa



Panelado vidrio



Panelado HPL

“Disponemos de soluciones con diversos materiales,
que permiten adaptar su acabado al ambiente en el que se va a instalar”



Panelado madera

DEPARTAMENTO DE PROYECTOS

c/ Padilla, 29 Local · 28006 Madrid

Tlf. +34 910 142 940

e-mail: torresfire@torresfire.es

Información Técnica: www.torresfire.es

LaViuda

**VIUDA DE RAFAEL
ESTEVEAN GIMÉNEZ, S.L.**

P.I. RIO VINALOPÓ
03630 SAX, ALICANTE
Tel. 965474000

MARCAS:
LAVIUDA
REGILUX
REGIBLOCK
REGILINE
MINIPER

BRISA
FIJALUX
PLEGALUX
REGIXFILM
PAREDEC
MAURÉ

Actividad principal: firma internacional de origen español que fabrica y comercializa soluciones de protección solar destinadas a la construcción y a la arquitectura. LaViuda también produce la materia prima, lo que garantiza el suministro y la precisión de su cartera de productos. Diseña y fabrica su propia matricería para PVC y cuenta con una de las plantas más completas y avanzadas en Europa para el lacado de banda de aluminio.

Productos: persianas y perfiles de PVC y aluminio, cajones monoblock de PVC y aluminio; puertas y persianas de seguridad de aluminio; celosías PVC y aluminio; persianas alicantinas de PVC y madera; cortina para exterior de PVC; revestimientos; mosquiteras; toldos y sistemas verticales de protección solar.

Email: info@laviuda.es
Web: www.laviuda.es

DIRECTOR GENERAL: ESTEVAN, DENIA / DIRECTOR COMERCIAL: LILLO, JUAN ALBERTO / DIRECTOR TÉCNICO: LÓPEZ, JOSÉ LUIS.

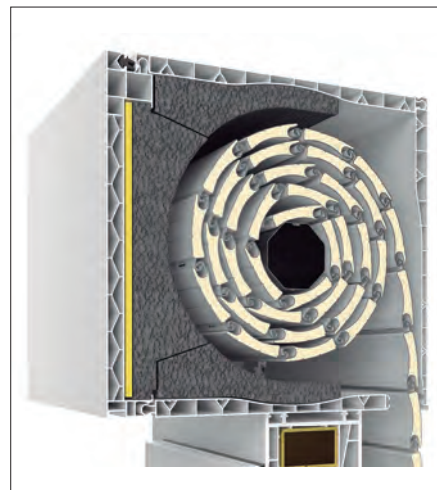

VMZINC

**VMZINC - VM BUILDING
SOLUTIONS IBÉRICA**

EDIFICIO FÓRUM CTRA. DE
RUBÍ KM1, 3º 3º
08174 SANT CUGAT DEL
VALLÉS, BARCELONA
Tel. 932988880

MARCAS: JUNTA ALZADA VMZINC®
AZENGAR® PANEL DE FACHADA VMZINC®
PIGMENTO® JUNTA PLANA VMZINC®
QUARTZ-ZINC® JUNTA DE LISTÓN VMZINC®
ANTHRA-ZINC® PERFIL SINUS VMZINC®
MOZAIK® PANEL DE PERFIL Z VMZINC®
ADEKA® DELTA VMZINC®

Actividad principal: sistemas y laminados de zinc. En 1837 comercializan ZINC NATURAL laminado, 1978 lanzan ANTHRA-ZINC®, 1993 QUARTZ-ZINC®, ideal para la restauración. 2005, VMZINC® revolucionó el mercado lanzando el primer zinc pigmentado bajo la marca de PIGMENTO®. En 2014, reafirmó su experiencia y liderazgo en los aspectos de superficie enriqueciendo su gama con un nuevo acabado llamado AZENGAR®, primer y único zinc grabado del mercado. 2016 amplían la gama PIGMENTO® con cinco nuevos colores, en 2018 "Make it yours" ofreciendo colores y formas a medida. En 2021 "La collection Noire" 5 tonalidades de negro que aportan sobriedad y elegancia. Y ahora, la colección HOWLITE, con sus tonos claros y puros en armonía con la naturaleza.

Productos: incluye sistemas y laminados de zinc tanto para fachada como para cubierta, así como soluciones de interiorismo...

Email: vmzinc.es@vmbuildingsolutions.com
Web: www.vmzinc.es

DIRECTOR GENERAL Y COMERCIAL: JUANDÓ, JUDITH / DIRECTOR MARKETING: TERRICABRAS, LAURA.

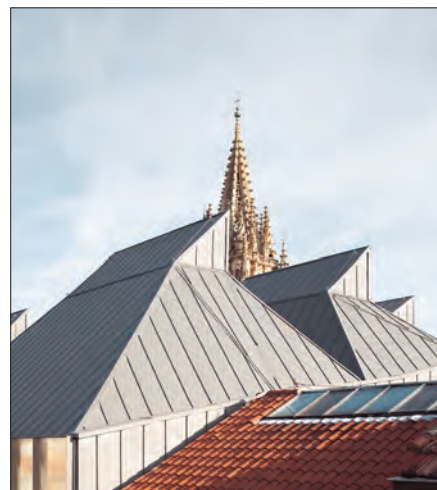

WICONA

TECHNIK FÜR IDEEN

**WICONA- HYDRO
BUILDING SYSTEMS
SPAIN S.L.U.**

CAMÍ DE CA N'AMETLLER, 18
08195 SANT CUGAT DEL
VALLÉS, BARCELONA
Tel. 935737777

MARCAS:
WICONA

Actividad principal: concibe, produce y distribuye soluciones de carpintería en aluminio para la edificación. Forma parte de Norsk Hydro (grupo de matriz Noruega que posee toda la cadena de valor del aluminio) y es dueña de las marcas comerciales SAPA, TECHNAL y WICONA. Hydro Building Systems opera en 29 países en todos los continentes, con más de 2000 empleados y con una cuota del 20% del mercado en Europa, con sus tres marcas. Las marcas de Hydro Building Systems, TECHNAL y WICONA, extruyen todos sus sistemas con aluminio Hydro CIRCAL, aluminio producido con más del 75% de su contenido con chatarra de aluminio post consumo (antiguas ventanas de aluminio que se convierten en nuevas ventanas de aluminio) con una huella de emisiones de 2,3 Kg CO₂/kg de aluminio.

Productos: Especialista en fachadas stick y modular.

Email: wicon.es@hydro.com
Web: www.wicon.es

DIRECTOR GENERAL: XIPELL OLIVER, FERRAN / DIRECTOR COMERCIAL WICONA: EGEA LUNA, EDUARDO / DIRECTOR TÉCNICO: PÉREZ JURADO, JAVIER / DIRECTOR DE PRESCRIPCIÓN: ABADIAS, JOAN.





VELUX®

Más luz, más vida

Confía en VELUX para iluminar, ventilar y acceder también a la cubierta plana.

Cuenta con la calidad y funcionalidades de VELUX y transforma los espacios habitables al proporcionar luz cenital en cualquier momento del día.

Más en velux.es



zehnder

DESDE 1895

Nº 1
en Europa

Respira



Siente



Sistemas de
calefacción y refrigeración
radiantes

Disfruta



Radiadores y
toalleros de diseño

El mejor clima, en todo el mundo

Líderes en soluciones de
ventilación y climatización
para un ambiente interior
saludable y confortable

Innovación que respiras, calidad que sientes, confort que disfrutas

www.zehnder.es

always the best climate



Para más
información



CLIMATIZACIÓN

Equipamientos de Aire
acondicionado
Calderas y Calentadores
Radiadores
Chimeneas
Estufas
Componentes y Sistemas



AIRE LIMPIO 2000

PASEO DE LA CASTELLANA,
143 PLANTA 11. OFICINAS A Y B
28046 MADRID
MADRID
Tel. 914170428
Fax. 914170379

MARCAS:
SIPAP®
SFEG®
SIAV®
SMOCAI®

SIHEPA®
SIMECA®
SIFAR®
IQAIR®
SISELCO®

Actividad principal: Aire Limpio, filial del Grupo Aire Limpio, es líder en soluciones de filtración, ventilación y purificación del aire. Desde 1999 ha gestionado la calidad de aire interior de más de 350 grandes edificios de oficinas, 200 hospitales, 600 entornos de aislamiento (UCIs, laboratorios, etc.) y más de 440 colegios.

Productos: Polarización activa SIPAP®, fotocatalisis SFEG®, ventilación SIAV®, BMS-RETROFIT, sistema de monitorización de calidad de aire (SMOCAI®), sistema integrado SIHEPA®, sistema de medición de caudal (SIMECA®), filtración SIFAR®, purificadores de aire IQAIR®, sistema de sellado de conductos (SISELCO®), luz UVGI, tecnología para la mejora de la calidad de aire en hospitales y entornos de aislamiento, equipos para el tratamiento de grasas y olores...

Email: airelimpio@airelimpio.com
Web: www.airelimpio.com

DIRECTOR GENERAL: HIGUERO, TOMÁS / DIRECTOR COMERCIAL: HIGUERO, BORJA / DIRECTOR TÉCNICO: FELDMAN, FERNANDO / DIRECTOR MARKETING: GONZÁLEZ DEL VALLE, POLICARPO.



AIRLAN, S.A.

CALLE RIBERA DE DEUSTO, 87
48014 BILBAO
VIZCAYA
Tel. 944760139

MARCAS:
AIRLAN
AERMEC

Actividad principal: diseño, fabricación y comercialización de equipos de climatización para el sector comercial e industrial. Aplicaciones de eficiencia energética para equipos de producción y unidades terminales. Posee delegaciones en Bilbao, Madrid, Barcelona, La Coruña, Sevilla, Valencia Palma de Mallorca y Sta. Cruz de Tenerife y Lima en Perú. Además, tiene presencia en República dominicana, México y Panamá.

Productos: unidades de tratamiento de aire, Unidades de recuperación de calor y deshumectadoras de piscina. Bombas de calor aerotérmica, geotérmicas y para producción de ACS. Unidades terminales tipo fan coil, cassette.

Email: airlan@airlan.es
Web: www.airlan.es

DIRECTOR GENERAL: GOBELA, JOSEBA / DIRECTOR COMERCIAL: ZABALA, IÑAKI / DIRECTOR TÉCNICO: COTERON, RICHARD.



ARISTON IBERICA S.L.U.

CAMÍ DE CAN AMETLLER, 12-
18 EDIF 1 PLANTA 2
08195 SANT CUGAT DEL
VALLÈS, BARCELONA
Tel. 910602442

MARCAS:
ARISTON
CHAFFOATEAUX
CHROMAGEN

Actividad principal: empresa líder en la fabricación y venta de equipos de alta eficiencia para calefacción, agua caliente, energías renovables y aire acondicionado, que cuenta con más de 90 años de experiencia en el mercado.

Productos: ofrece un abanico completo de productos, sistemas y servicios para el calentamiento del agua y la calefacción ambiental: Agua Caliente Sanitaria: termos eléctricos, termos eléctricos híbridos, calentadores a gas, acumuladores, Energías Renovables: energía solar térmica y aerotermia. Calefacción: calderas de condensación y accesorios de regulación. Aire acondicionado.

Email: info.es@ariston.com
Web: www.ariston.com/es

DIRECTOR GENERAL: SAKAI, EMILIANO / DIRECTOR COMERCIAL: SANTOS, RUBÉN / DIRECTOR TÉCNICO: HAM, ISAAC / DIRECTOR DE MARKETING: RODRÍGUEZ, LARA.



BAXI CALEFACCIÓN, S.L.U.

C/. LÓPEZ DE HOYOS, 35
28002 MADRID
Tel. 902898000
Fax. 917460840

MARCAS:
BAXI
HITECSA
ADISA HEATING

Actividad principal: BAXI es una marca puntera en sistemas y servicios de climatización para el hogar, integrada al grupo BDR Thermea. En España y Portugal cuenta con más de 1.100 colaboradores y con un volumen de negocio de 227 millones de euros, incluida toda la red de Servicio Técnico Oficial vinculada a la marca (año 2019). Dispone de tres sedes corporativas en Madrid, Barcelona y Lisboa. En 2021 adquiere el grupo Hiplus (Hitecsa y Adisa Heating), compañía dedicada al diseño, fabricación y suministro de sistemas de climatización para grandes instalaciones.

Productos: Ofrece avanzadas soluciones de climatización que garantizan la máxima eficiencia energética y confort térmico: aerotermia, calderas de condensación, aire acondicionado, paneles solares, ventilación, radiadores, y controles, entre otros productos.

Email: infoes@baxi.es
Web: www.baxi.es

DIRECTOR GENERAL: MESTRES, JORGE / DIRECTOR COMERCIAL: PERELLÓ I VALLS, ANTONIO / DIRECTOR DE MARKETING: ALCOVER, JAUME / DIRECTOR TÉCNICO: JIMÉNEZ, ALBERTO.





BIASI, S.L.

C/. SOR ÁNGELA
DE LA CRUZ, 30
28020 MADRID
MADRID
Tel. 915710654
Fax. 915713754

Actividad principal: empresa dedicada a la fabricación y distribución de productos y sistemas de calefacción.

Productos: el catálogo de la compañía incluye sistemas de calefacción: Calderas murales y de pie a gas, grupos térmicos a gasóleo y gas, calderas de leña, calderas y estufas de pellets, acero presurizado, condensación en cascada.

Email: infobiasi@biasi.es

Web: www.biasi.es

MARCAS:

DIRECTOR DE MARKETING: IZQUIERDO, ÁNGEL.



BOSCH (ROBERT BOSCH ESPAÑA, S.L.U.)

C/ HERMANOS GARCÍA
NOBLEJAS, 19
28037 MADRID
Tel. 902996725

Actividad principal: Bosch Comercial e Industrial, perteneciente a la división Bosch Home Comfort, ofrece equipos de climatización de media y gran potencia para grandes instalaciones, proporcionando soluciones en calefacción, agua caliente sanitaria, energía solar térmica, aire acondicionado y calor para procesos industriales. Sus equipos, destinados tanto al sector terciario como a la industria, representan una amplia gama de soluciones eficientes, con alto rendimiento y adaptadas a todo tipo de necesidades.

Productos: calderas murales de condensación, calderas de pie de condensación y baja temperatura, equipos autónomos de generación de calor, captadores solares térmicos, acumuladores; calderas de vapor y de agua sobrecalentada; bombas de calor...

Email: Bosch.industrial@es.bosch.com

Web: www.bosch-industrial.com

DIRECTOR GENERAL: MESTRE, JOSÉ IGNACIO / DIRECTOR COMERCIAL: GALLARDO, VICENTE / DIRECTOR DE MARKETING: ESCUDERO, ALICIA / JEFE DE VENTAS ZONA CENTRO-NORTE SISTEMAS DE CALEFACCIÓN Y AIRE ACONDICIONADO COMERCIAL: GONZÁLEZ, FERRÁN / JEFE DE VENTAS ZONA CENTRO-SUR SISTEMAS DE CALEFACCIÓN Y AIRE ACONDICIONADO COMERCIAL: BARRÓN, ANTONIO.

MARCAS:
BOSCH
BUDERUS



BOSCH MARÍN, S.L.

P.I. LA MASÍA - AVDA.
BARCELONA, NAVE 10
08798 SANT CUGAT
SESGARRIGUES
BARCELONA
Tel. 938970888

Actividad principal: dedicada a la importación, exportación y distribución al por mayor y al detalle de todo tipo de chimeneas, estufas, cocinas, calderas, barbacoas, pebeteros y accesorios. Su ámbito de actuación abarca todo el territorio español, Portugal y Andorra. Dispone de unas instalaciones de más de 6.000m² en las que alberga almacenes, oficinas, salas de formación y exposición de productos para interior y exterior.

Productos: su portafolio incluye chimeneas y estufas, tanto de diseño como calefactoras; calderas a pellet, barbacoas, pebeteros y accesorios; productos de alta calidad, diseño y tecnología para todo tipo de combustibles (leña, gas, pellet, carbón, bioetanol y eléctricas).

Email: info@boschmarin.com

Web: www.boschmarin.com

DIRECTOR GENERAL: BOSCH, SEBASTIÁN / DIRECTOR COMERCIAL: BOSCH, ROGER / DIRECTOR DE MARKETING: MARTÍ, GERARD / DIRECTOR COMPRAS: GÓMEZ, SERGIO / DIRECTOR TÉCNICO: VIGGIANO, DIEGO.

MARCAS:
A-FIRE
ARTOLA
AUSTROFLAMM
BULL
CADEL
CHARLTON&JENRICK
CHARWOOD
DELIVITA
DIMPLEX
FABER
FLAMEBOX
FORGE ADOUR
HAPPY COCOONING
MCZ
M-DESIGN
NORA FLAMES
OUTR



BRONPI CALEFACCIÓN, S.L.

CTRA. CORDOBA-MÁLAGA,
KM 78.2
14900 LUCENA
CÓRDOBA
Tel. 957502750
Fax. 957591725

Actividad principal: empresa con más de 30 años de experiencia, dedicada a la fabricación de diferentes líneas de producto destinadas al calor en el hogar. Dispone de una plantilla que supera las 250 personas y está presente en más de 40 países del mundo.

Productos: en su catálogo incluye insertables, estufas, chimeneas, calderas y hornos de leña ('Bronpi'); insertables, estufas y calderas de pellet ('BioBronpi'); estufas e insertables de bioetanol ('Bronpi Bioetanol'); así como barbacoas de gas y carbón, accesorios y complementos de chimeneas y conductos de ventilación y calefacción ('Bronpi').

Email: bronpi@bronpi.com

Web: www.bronpi.com

DIRECTOR GENERAL: PIMENTEL HINOJOSA, JOAQUÍN / DIRECTOR COMERCIAL: MOYANO ROLDÁN, PILAR / DIRECTOR TÉCNICO: ROPERO MORALES, DANIEL / DIRECTOR DE MARKETING: PIMENTEL MOYANO, ARACELI.

MARCAS:
BRONPI
BIOBRONPI
BRONPI BIOETANOL
BRONPI VENTILACION



CARRIER

AVDA. REAL DE PINTO, 91
28021 MADRID
Tel. 915209300

MARCAS:
CARRIER
RIELLO

Actividad principal: líder mundial en soluciones de alta tecnología para calefacción, acondicionamiento de aire y refrigeración, y forma parte de un Grupo que aporta soluciones tecnológicamente innovadoras en los sectores del HVAC & R, incendio, seguridad y automatización de edificios. Fundada en 1902 por el inventor del acondicionamiento moderno de aire, Willis Carrier, los expertos de Carrier suministran soluciones sostenibles mediante la integración de productos energéticamente eficientes y el diseño de controles y servicios energéticos para clientes residenciales, comerciales, minoristas, y de servicios de transporte y alimentación.

Productos: sistemas de climatización y calidad de aire: enfriadoras/bombas de calor, utas, fan-coils y controles). Equipos autónomos, rooftop, close control, Gama doméstica, Unidades para procesos industriales...

Email: marketing.es@carrier.com

Web: www.carrier.es

DIRECTOR TÉCNICO: GÓMEZ, ENRIQUE Y FERNÁNDEZ, ALBERTO / DIRECTOR DE MARKETING: NÁJERA, MIGUEL / DIRECTOR COMERCIAL: MERINO, EUGENIO / DIRECTORA COMUNICACIÓN: FERRÍN, ROSA.

CEILHIT, S.L.U.

C/ GALILEO, Nº 38-40 -
POL.IND. CAMI RAL
08850 GAVÀ, BARCELONA
Tel. 932611125

MARCAS:
CEILHIT
FENIX DEUSTCHLAND GMBH DEMISTA
FENIX TRADING FENIX INVEST
FENIX SLOVENSKO ELFLEX
FLEXEL INTERNATIONAL ACSO
FENIX POLSKA SP AERS
KONSULENT TEAM AS ELMARK

Actividad principal: empresa nacida en 1975, pionera en la fabricación de cable calefactor en España. Tiene una amplia presencia tanto a nivel nacional como internacional a través de sus distribuidores e instaladores. Desde 2010, ha pasado a formar parte del grupo empresarial Fenix Holding, uno de los mayores fabricantes y distribuidores de todo tipo de productos calefactores radiantes, ampliando su gama de productos.

Productos: ofrece cable calefactor y folio para calefacción radiante de suelo y techo, folio antivaho para espejos, paneles radiantes de bajo consumo, con acabados de vidrio, cerámico y otros; termostatos, sondas de suelo y múltiples productos de regulación para interior y exterior. Sus productos se destinan tanto al sector residencial como al terciario, industrial agrícola y agropecuario y aplicaciones exteriores (deshielo).

Email: amoreno@ceilhit.es

Web: www.ceilhit.es

DIRECTOR GENERAL: MARTIN, THIERRY / DIRECTOR TÉCNICO: SÁNCHEZ, DIEGO / DIRECTOR COMERCIAL Y MARKETING: MORENO, ANA.

**CHAFFOTEAUX -
ARISTON THERMO
ESPAÑA S.L.U.**

PLAZA XAVIER CUGAT Nº2,
EDIFICIO A, 2º
08174 SANT CUGAT DEL
VALLÈS, BARCELONA
Tel. 902886343

MARCAS:
CHAFFOTEAUX

Actividad principal: con más de 100 años de experiencia e innovación en el mundo de la calefacción doméstica, Chaffoteaux ofrece soluciones de producción de calefacción y agua caliente sanitaria integrando las energías más respetuosas con el medioambiente. La marca Chaffoteaux forma parte de Ariston Thermo Group, uno de los líderes mundiales en la concepción, fabricación y comercialización de sistemas de calefacción.

Productos: ofrece soluciones de calefacción y climatización del ambiente, energías renovables. Su catálogo incluye calderas de pie, calderas de alta potencia, calderas murales de condensación, convencionales y bajo Nox, termostatos y módulos hidráulicos.

Email: info@chaffoteaux.es

Web: www.chaffoteaux.es/es-es

DIRECTOR GENERAL: SAKAI, EMILIANO / DIRECTOR COMERCIAL: SÁNTOS, RUBÉN / DIRECTOR TÉCNICO: TOMÁS, ANDREU / DIRECTOR DE MARKETING: COMES, PILAR.

**CLIMASTAR GLOBAL
COMPANY, S.L.**

CTRA. AS-266, KM 7 - PRUVIA
33192 LLANERA, ASTURIAS
Tel. 985668080
Fax. 985264751

MARCAS:
CLIMASTAR
DUAL-KHERR
VALDEROMA

Actividad principal: empresa especializada en climatización doméstica de alta eficiencia. En sus instalaciones de Asturias se concentran las actividades de I+D+i, producción y logística. La compañía tiene presencia en más de veinte países en todo el mundo, delegaciones en Francia y Portugal, y una amplia red comercial en nuestro país.

Productos: ofrece soluciones propias en calefacción de bajo consumo (sistema Climastar Dual-Kherr). En su catálogo dispone de equipos para todos los sistemas: eléctrica, por agua, híbridos (solución perfecta para baja temperatura), portátiles, además de equipos para ACS.

Email: central@climastar.es

Web: www.climastar.es

DIRECTOR GENERAL: LOREDO, ALEJANDRO / DIRECTOR COMERCIAL: LLANA, PEPE / PRESIDENTE: LLANA, PEDRO.





COINTRA

POLÍGONO INDUSTRIAL
VILLAYUDA. C/ ALCALDE
MARTÍN COBOS, 4
09007 BURGOS
Tel. 916612304

MARCAS:
COINTRA

Actividad principal: Con más de 60 años de presencia en el sector del equipamiento doméstico, Cointra centra actualmente su actividad en la fabricación y distribución de productos destinados a la producción de Calefacción, Agua Caliente Sanitaria y Energía Solar Térmica. La integración dentro del Grupo Ferroli ha permitido la renovación total de la gama de productos con aparatos diseñados y desarrollados en los centros de I+D del Grupo y producidos en sus propias factorías con las más avanzadas tecnologías, lo que sitúa a la marca Cointra en condiciones para poder afrontar el futuro con garantías de éxito.

Productos: dispone de de productos para calefacción y agua caliente sanitaria entre los que destacan: termos eléctricos, calderas murales, calentadores de gas, radiadores, emisores térmicos eléctricos, soluciones de aerotermia...

Web: www.ferroli.com

DIRECTOR GENERAL: GÓMEZ, VÍCTOR / DIRECTOR COMERCIAL: FERNÁNDEZ, JUAN / RESPONSABLES TÉCNICOS: LANCHAS, AURELIO Y HENCHE, JAVIER / RESPONSABLE MARKETING: PATÚS, IGNACIO.



CORPORACIÓN EMPRESARIAL ALTRA

PARQUE TECNOLÓGICO DE
ANDALUCÍA
C/. MARIE CURIE, 21
29590 MÁLAGA
Tel. 900400445

MARCAS:
FLEXA 3.0
EASYZONE CAI
RADIANT365
RADIANT365
ACUAZONE

AIDOO WI-FI
AIDOO KNX
AIDOO PRO FANCOIL
AIDOO Z-WAVE
AIDOO ZIGBEE
AIRQ

Actividad principal: empresa tecnológica que desarrolla y fabrica sistemas de control e integración para las instalaciones de climatización y calefacción, actuando sobre el mayor foco de consumo energético en viviendas y oficinas. Cuenta con casi medio millón de instalaciones controladas, repartido por todos los continentes. Tanto el desarrollo como la fabricación de sus productos se llevan a cabo íntegramente en sus instalaciones del Parque Tecnológico de Andalucía (Málaga).

Productos: dispone de 3 líneas principales de productos: Soluciones para la reducción del consumo energético de instalaciones de climatización y calefacción, Soluciones para la integración de las instalaciones de climatización y calefacción en sistemas domóticos y de control de edificios, Soluciones para la purificación del aire en instalaciones residenciales y terciarias.

Email: atencionalcliente@airzonecontrol.com

Web: www.airzonecontrol.com

DIRECTOR GENERAL: MEDIATO MARTÍNEZ, ANTONIO / BUSINESS DEVELOPMENT, SERVICES, MARKETS GENERAL MANAGER: GONZÁLEZ, M^a CARMEN / DIRECTOR DESARROLLO CORPORATIVO: SUBIRES RUBIO, FERMÍN / DIRECTOR DE PRODUCTO Y COMUNICACIÓN: RIZO, LAURA.



DAIKIN AC SPAIN, S.A.

C/. VÍA DE LOS POBLADOS, 1.
P. E. ALVENTO. EDIFICIO A Y B,
PLANTA 4
28033 MADRID
Tel. 913345600

MARCAS:
DAIKIN

Actividad principal: compañía japonesa, líder en soluciones integrales de climatización: aire acondicionado, calefacción y sistemas hidráulicos (enfriadoras, climatizadores y fancoils). Con 100 años de experiencia en la fabricación de equipos de climatización avanzados y de alta calidad para aplicaciones residenciales, comerciales e industriales, está presente en 150 países y cuenta con más de 90 plantas de producción en todo el mundo.

Productos: Daikin Altherma, un sistema integral de climatización por aerotermia que ofrece calefacción, aire acondicionado y Agua Caliente Sanitaria (ACS) en un mismo equipo. Daikin Emura, solución completa de aerotermia tipo Split para aire acondicionado, calefacción y purificación del aire... Daikin Multi + -, una bomba de calor con capacidad para conectar hasta 3 equipos de climatización con un depósito de agua para producir aire acondicionado, calefacción y ACS en un solo sistema con ahorro energético...

Email: marketing@daikin.es

Web: www.daikin.es

DIRECTOR GENERAL: MENA, LUIS / DIRECTOR COMERCIAL: MENDOZA, JAVIER / DIRECTORA DE MARKETING: FERNÁNDEZ, MARISOL.



DANFOSS, S.A.

C/ CALENDULA 93, EDIF. D
MINIPARC III
28109 ALCOBENDAS,
MADRID
Tel. 902246104

Actividad principal: diseña tecnologías que permiten que el mundo del mañana haga más con menos. Satisfacen la creciente necesidad de infraestructura, suministro de alimentos, eficiencia energética y soluciones respetuosas con el clima. Sus productos y servicios se utilizan en áreas como refrigeración, aire acondicionado, calefacción, control de motores y maquinaria móvil.

Productos: ofrece artículos para refrigeración y A/A (compresores, unidades condensadoras, válvulas, reguladores de presión y temperatura, controladores electrónicos, etc.), para climatización (válvulas de equilibrio, subestaciones, válvulas termostáticas de radiador y cronotermostatos...), accionamientos eléctricos (convertidores de frecuencia, arrancadores suaves, etc.) y controles industriales (válvulas, sensores, presostatos, transmisores de presión etc.).

Email: CSCIberia@danfoss.es

Web: www.danfoss.es

DIRECTOR GENERAL: UBIETO AGUILUE, ERNESTO.





**DE DIETRICH
THERMIQUE IBERIA SLU**

C / . LÓPEZ DE HOYOS, 35 -
PLANTA BAJA
28002 MADRID
Tel. 900802143

Actividad principal: De Dietrich tiene su sede central en Mertwiller (Alsacia, Francia) en donde se encuentra su factoría dedicada a la producción de equipos destinados al segmento de la calefacción y la producción de agua caliente sanitaria, así como instalaciones y laboratorios para el desarrollo de toda la tecnología necesaria para garantizar el máximo nivel de eficiencia y fiabilidad del producto. De Dietrich pertenece al Grupo BDR Thermea, uno de los líderes europeos en la fabricación de soluciones destinadas al confort térmico.

Productos: calderas murales de gas domésticas y de alta potencia, calderas de pie de gas y gasóleo domésticas y de alta potencia, bombas de calor de aerotermia, bombas de calor geotérmicas, termos eléctricos, depósitos acumuladores, soluciones para solar térmica y fotovoltaica, quemadores de gas y gasóleo, termostatos ambiente y soluciones para regulación.

Email: info@dedietrichthermique.es
Web: www.dedietrich-calefaccion.es

MARCAS:
DE DIETRICH

DIRECTOR GENERAL: DE LA TORRE, ANA / JEFE DE PRODUCTO: TORRESCUSA, ÁNGEL.



**DOMUSA
CALEFACCIÓN, S.COOP.**

BARRIO SAN ESTEBAN, S/N
20737 ERREZIL,
GUIPÚZCOA
Tel. 943813899

Actividad principal: empresa fundada en 1976, se dedica a la fabricación y comercialización de calderas de pie, sistemas solares para producción de ACS y otros productos de climatización. Cuenta con unas instalaciones productivas de 10.000 metros cuadrados en su sede de Errezil (Gipuzkoa). Fuera de España, tiene presencia en 25 países de los 5 continentes, con red comercial propia en Francia, Portugal e Italia y colaboradores en el resto. Desde 1998, forma parte del grupo cooperativo Mondragón.

Productos: se centra en el diseño, la fabricación y comercialización para la climatización y el confort. Ofrece bombas de calor aerotérmicas, sistemas solares para la producción de agua caliente sanitaria, calderas de hierro fundido y acero usando como combustible gas.

Email: info@domusatechnik.com
Web: www.domusatechnik.com

MARCAS:
DOMUSA TEKNIK

DIRECTOR GENERAL: CASTANDER, DANIEL / DIRECTOR COMERCIAL: MOMBUEUF, THIERRY / DIRECTOR TÉCNICO: ARGOITIA, MIKEL / DIRECTOR DE MARKETING: URÍA, KOLDO.



**ELECTROMECÁNICOS
VIVEIRO, S.A.U.**

LANDROVE, S/N
27866 VIVEIRO, LUGO
Tel. 982570011

Actividad principal: creada en 1996, se dedica al diseño, fabricación y comercialización de equipos de calefacción y climatización. Realiza además fabricación OEM de otras marcas. Dispone de instalaciones de 13.800 m² con áreas de I+D, mecanizado, plegado, soldadura manual y robotizado... Forma parte del Grupo Plásticos Ferro.

Productos: emisores de fluido, secos, cerámicos, convectores, suelo radiante, acumuladores de calor, toalleros eléctricos y de agua, emisores de baja temperatura, recuperadores de calor y bombas ACS. El acumulador DOUSystem con doble resistencia (acumulación+emisión), ofrece un sistema de carga inteligente, dispone de un control WiFi con pantalla TFT y es el más estrecho del mercado gracias a su diseño innovador.

Email: info@evsa.net
Web: www.evconfort.com

MARCAS:
EV CONFORT
AQUABIT
EV METAL

DIRECTOR GENERAL: CUESTA CASAS, JOSÉ DANIEL / DIRECTOR COMERCIAL: BASANTA GABEIRAS, ANDRÉS.



ELNUR, S.A.

C/. TRAVESÍA VILLA ESTHER, 11
28110 ALGETE, MADRID
Tel. 916281440

Actividad principal: Fabricante de sistemas de calefacción eléctrica y climatización desde 1973. Pioneros en el desarrollo de productos con diversas patentes, ELNUR GABARRON continúa a la vanguardia de la calefacción solar con los acumuladores de calor solar y termos eléctricos para instalaciones fotovoltaicas. Cuenta con instalaciones de más de 20.000 m² en las que controla los procesos productivos de forma sostenible, permitiéndoles adaptar sus gamas a 35 países en los que comercializa sus productos. Mantiene sistemas de Control de Calidad ISO9001 y de Gestión Ambiental ISO14001.

Productos: Acumuladores de calor solar y termos eléctricos para fotovoltaica, acumuladores con control wifi, calderas eléctricas inteligentes para calefacción y agua caliente, aerotermias, emisores térmicos...

Email: elnur@elnur.es
Web: www.elnurgabarron.es

MARCAS:
ELNUR GABARRON

DIRECTOR GENERAL: FERNÁNDEZ, ALBERTO / DIRECTOR COMERCIAL: CALLEJAS, VICENTE / DIRECTOR DE MARKETING: FERNÁNDEZ, MARÍA JESÚS / DIRECTOR DE EXPORTACIÓN: PICÓN, PEDRO.



**EUROFRED, S.A.**

C/. MARQUÉS DE
SENTMENAT, 97
08029 BARCELONA
BARCELONA
Tel. 934199797

MARCAS:
FUJITSU
GENERAL
DAITSU
CLINT
FUJI ELECTRIC
HIYASU
MONTAIR

Actividad principal: soluciones de climatización doméstica, comercial e industrial, de aerotermia y de calidad del aire interior con más de 50 años en el sector. Ofrece asesoramiento integral en el desarrollo de proyectos, a través de servicios pre y post-venta con una clara apuesta por la sostenibilidad y la eficiencia. Forma parte del holding Eurofred Group, presente en 7 países (España, Francia, Portugal, Italia, Reino Unido, Irlanda y Chile), cuenta con un equipo de más de 650 expertos y cubre las necesidades de clientes en 50 países. Su trayectoria y experiencia le ha llevado a convertirse en un partner destacado en Europa del fabricante japonés Fujitsu General (Ltd).

Productos: distribuye en exclusiva las marcas Fujitsu, General, Clint, y su propia marca Daitsu, entre otras. Su catálogo de productos destaca por su alta eficiencia energética y el uso de gases refrigerantes amables con el medio ambiente, contemplando el canal profesional y el usuario final.

Email: info@eurofred.com

Web: www.eurofred.com

DIRECTOR GENERAL: BALDIRÁ, FERRAN / DIRECTOR COMERCIAL: PERERA, SANTIAGO / DIRECTOR CALIDAD: DOMÍNGUEZ, EDUARDO / DIRECTOR DE MARKETING: BOTEY, VIRGINIA.

**EUROTHERM**

C/. SOR ÁNGELA
DE LA CRUZ, 30
28020 MADRID
MADRID
Tel. 915710654
Fax. 915713754

MARCAS:
EUROTHERM

Actividad principal: empresa dedicada a la fabricación de sistemas de suelo radiante, refrescante con certificado AENOR. Con más de 30 años de experiencia en el mercado de los sistemas de suelo radiante, la empresa puede presumir de miles de proyectos realizados con éxito, entre ellas prestigiosas empresas en Italia y en el extranjero. Cuenta con una amplia oferta de actividades y servicios que dan soporte a los profesionales del sector y siempre están en el lado del usuario final.

Productos: el catálogo de la compañía incluye todas las soluciones de sistemas de suelo radiante-refrescante ideal para cada situación.

Email: marketing@tradesa.com

Web: www.tradesa-eurotherm.com

DIRECTOR DE MARKETING: IZQUIERDO, ÁNGEL.

**FERROLI ESPAÑA, S.L.**

AVDA. ITALIA, 2
28820 COSLADA, MADRID
Tel. 916612304

MARCAS:
FERROLI
COINTRA

Actividad principal: empresa dedicada al diseño y fabricación de soluciones integrales de climatización, tanto a nivel doméstico como industrial. Cuenta con un gran centro de producción propio y un importante departamento de I+D que le permite ofrecer una amplia gama de productos que cubren todas las áreas de demanda del sector.

Productos: Ofrece soluciones sostenibles de calefacción, refrigeración y agua caliente sanitaria, principalmente a través de su amplia gama de productos de aerotermia (con bombas de calor compactas y partidas para calefacción, aire acondicionado y ACS, así como soluciones para solo ACS, emisores de baja temperatura y fancoils). También dispone de calderas de condensación, tanto murales como de pie, y grupos térmicos tanto a gas como a gasóleo, calderas de alta potencia, quemadores, radiadores, emisores eléctricos...

Email: informacion@ferroli.com

Web: www.ferroli.com

DIRECTOR GENERAL: GÓMEZ, VÍCTOR / DIRECTOR COMERCIAL: FERNÁNDEZ CASTRO, ALFONSO.

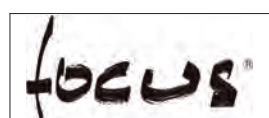
**FOCUS (DISTRIBUIDOR EN ESPAÑA: DEXOFOCUS)**

C/ RAMÓN LLULL, 480-486
TORRE FÓRUM. LOCAL 1,
08930 ST ADRIÀ DE BESÒS
BARCELONA
Tel. 931890916

MARCAS:
FOCUS

Actividad principal: Focus es una marca icónica conocida por sus chimeneas suspendidas giratorias desde hace más de 50 años. Cuenta con 2 colecciones: de calefacción, con chimeneas cerradas con un rendimiento energético real, y la decorativa, tanto para interiores como exteriores. Los artesanos de Focus trabajan en su fábrica propia, donde se dedican a producir a mano estas piezas únicas. Su chimenea más emblemática, el legendario modelo Gyrofocus, de 1968, sigue siendo un referente en las escuelas de arquitectura y ha sido expuesto en el Museo Guggenheim de Nueva York.

Productos: Focus propone chimeneas de leña, de gas y holográficas. Recientemente se han presentado modelos ya reconocidos, como Ergofocus y Bathyscafocus, en nuevas versiones de gas y holographik, respectivamente, y su principal novedad para este año 2024 es el modelo Gyrofocus, en su versión de bioetanol.

Email: hola@dexofocus.com

Web: www.focus-chimeneas.es

DIRECTORA DE DEXOFOCUS: SANTOS, MARLEN.



FRIGICOLL, S.A.

C/. BLASCO DE GARAY, 4-6
08960 SANT JUST DESVERN,
BARCELONA
Tel. 934803322
Fax. 934803323

MARCAS:
MIDEA
KAYSUN
CLIVET

Actividad principal: en Frigicoll elaboran proyectos integrales, suministrando maquinaria para el sector de la climatización y energía, el transporte refrigerado, la hostelería y la refrigeración, así como para el sector de los electrodomésticos.

Productos: tiene una alianza con Midea, para ofrecer productos y proyectos integrales de climatización, adaptados a todo tipo de instalaciones, desde la gama residencial hasta la gama industrial. Frigicoll también está presente en proyectos de referencia a nivel mundial con su marca propia Kaysun, con la que ha experimentado en los últimos años una rápida expansión internacional. Y, también es distribuidor de los productos de Clivet, los cuales son en el complemento perfecto del porfolio de Midea. Y, eso es posible gracias a sus enfriadoras y bombas de calor de gran potencia, rooftops, unidades de tratamiento de aire, equipos de aire primario y terminales compactas para condensar en anillo de agua.

Email: frigicoll@frigicoll.es

Web: www.frigicoll.es / www.midea.es / www.kaysun.es

DIRECTOR UNIDAD DE NEGOCIO CLIMATIZACIÓN Y ENERGÍA: ROMANO, EDUARDO.



GIA GROUP / GESTIÓN INTEGRAL DE ALMACENES SL

CAN CABANYES 88
08403 GRANOLLERS,
BARCELONA
Tel. 933904220

MARCAS:
HTW (QUALITY COMFORT
EVERYWHERE)
GIATSU

Actividad principal: GIA GROUP nació en el año 2000, de la mano de profesionales con dilatada experiencia en el sector de la climatización. De capital 100% Español, nuestro centro de operaciones se encuentra en Barcelona. GIA GROUP apuesta por un nuevo modelo de negocio desarrollando la fabricación de productos de climatización altamente eficientes al alcance de todos. Ofrecen productos innovadores y de alta calidad, productos con la última tecnología del mercado, todos sus productos son respetuosos con el medio ambiente.

Productos: Productos de climatización y ACS. Presentan productos de gama Home, Multisplit, gama office, Aeroterma, Aqua, Industrial, chiller, bombas de calor y piscinas, HPWH, Especializada, series big dut.

Email: info@groupgia.com

Web: www.giagroup.com

DIRECTOR GENERAL: SANZ CASTRO, FRANCISCO (CEO) / DIRECTOR COMERCIAL: ROJO, ANTONIO (PARTE PROFESIONAL) / ÁLVAREZ, JOSÉ MARÍA (RETAIL) / DIRECTOR TÉCNICO: PÉREZ, SALVADOR / DIRECTORA DE MARKETING: LUIS, DELVIS / RESPONSABLE DE MARKETING DIGITAL Y COMUNICACIÓN: BENCOMO, PATRICIA.



GROUPE ATLANTIC ESPAÑA – SOLUCIONES CONFORT TÉRMICO S.A.

C/ ANTONIO MACHADO, 65
(EDIFICIO SÓCRATES)
08840 VILADECANS
BARCELONA
Tel. 935902540

MARCAS:
THERMOR
ACV - YGNIS
EDESA

Actividad principal: líder europeo en confort térmico HVAC (Calefacción – Ventilación – Aire Acondicionado) desde hace más de 50 años, con 31 fábricas propias y una gran fuerza: las personas. Más de 13.000 profesionales al servicio de sus clientes, distribuidos por todo el mundo.

Productos: se estructura en dos unidades de negocio. La primera en el sector doméstico y con un enfoque exclusivo hacia la distribución profesional mediante la marca Thermor, dedicada a productos de ACS y calefacción residenciales (termos eléctricos, interacumuladores, bombas de calor para calefacción y para ACS, calderas, calentadores etc.) y mediante la marca Edesa en el canal retail. La segunda unidad de negocio opera en el ámbito colectivo y terciario, ofreciendo bajo las marcas ACV-YGNIS soluciones de calefacción y ACS para aplicaciones residenciales e industriales de media y gran potencia...

Email: spain@groupe-atlantic.com

Web: www.thermor.es

DIRECTOR GENERAL: BARRAL, GONÇALO / DIRECTOR COMERCIAL: JAÉN, DIEGO / DIRECTOR TÉCNICO: MARTÍN, GASPAR / DIRECTORA DE MARKETING: MOLINA, BLANCA.



INDUSTRIAS HERGOM, S.L.

C/. BORRANCHO, S/N
39110 SOTO DE LA MARINA,
CANTABRIA
Tel. 942587000
Fax. 942587001

MARCAS:
HERGÓM
NESTOR MARTIN

Actividad principal: empresa dedicada a la fabricación y comercialización de productos de calor para el hogar, tanto para la combustión de madera, biomasa o gas. Cuenta con delegaciones en toda España, así como filiales comercializadoras en Estados Unidos, Bélgica, México y Portugal, bajo las marcas Hergóm y Nestor Martin. Forma grupo con Hergom Alternative, S.A., que ofrece grupos térmicos, acumuladores y calderas de calefacción que emplean fuentes de energía renovables o sistemas de combustión ecológicos.

Productos: estufas de gas y de leña, insertables y hogares de gas y leña, revestimientos, calderas murales, grupos térmicos, barbacoas y hornos de asar, cocinas y productos de fundición (barrotes, guardacaños, luceras, registros y sumideros), así como referencias que emplean energías renovables.

Email: comercial@hergom.com

Web: www.hergom.com

DIRECTOR GENERAL: AGUILAR, LUIS / DIRECTOR COMERCIAL: NAVARRO CARRANZA, JOSÉ MARÍA.





ERLING HAALAND
EMBAJADOR OFICIAL MIDEA

Midea

HASTA

60%
AHORRO
ENERGÉTICO

En modo economic vs automático*

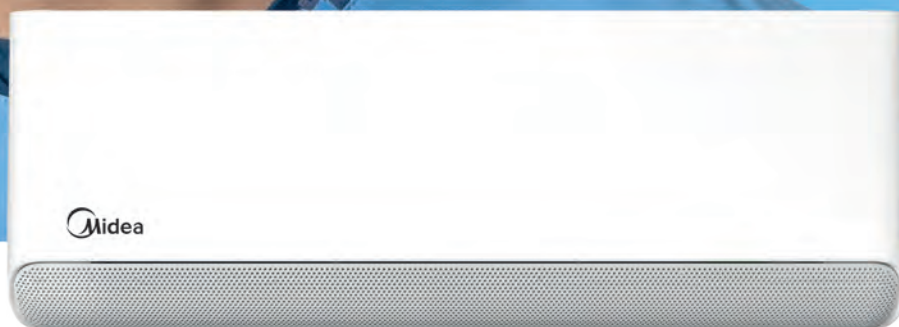

* Testado en Midea Mission 35(12)NT, reducción de consumo eléctrico 59,51% entre modo Economic y Automático. La temperatura alcanzada en la habitación en modo Economic es superior al modo Automático.

AIRE ACONDICIONADO

Antes ni idea, **ahora Midea**

Distribuida por **frigicoll**

IRSAP**IRSAP IBÉRICA, S.L.**

C/. LEONARDO DA VINCI, 4 -
P.I. CAMI RAL
08850 GAVÀ, BARCELONA
Tel. 936334700
Fax. 936334704

MARCAS:
IRSAP
NOW

Actividad principal: empresa dedicada a la comercialización de radiadores y toalleros de diseño. La compañía es filial de la empresa italiana homónima, creada en 1963, con dos plantas de producción situadas en Italia. La filial española cuenta con almacén de más de 2.000 m² en Gavà y Showrooms propios en Gavà, Madrid y Bilbao, además de la española, dispone de filiales comerciales en Francia, Inglaterra y Alemania. En total, suma alrededor de 500.000 metros cuadrados de superficie industrial y comercial, dando empleo a 1.400 personas.

Productos: su catálogo incluye radiadores tubulares, paneles de diseño, toalleros, radiadores de diseño, radiadores cromados, emisores térmicos eléctricos y diversos accesorios (secatoallas, soportes para montaje, accesorios eléctricos, válvulas y conexiones).

Email: informacion@irsap.com

Web: www.irsap.com

DIRECTOR GENERAL: PRÉLEZ, ALBERTO / DIRECTOR DE MARKETING: FERNÁNDEZ, LUCAS.

**jaga****JAGA CLIMATE DESIGNERS / CONVES TERMIC SL**

C/. CAMPELLO, 5J.
03509 FINESTRAT
ALICANTE
Tel. 966830303

MARCAS:
JAGA
ORCON

Actividad principal: tiene más de 50 años de experiencia y es pionera en sistemas de calefacción de baja temperatura de agua, refrigeración y ventilación. Una de las metas de la marca es el respeto por la naturaleza, la principal premisa es desarrollar productos innovadores que consuman menos energía, menos combustible y generen menos residuos. Los productos que salen de la fábrica de 50.000 m² en Bélgica, se pueden encontrar en todo el mundo, incluyendo muchos proyectos ecológicos certificados (BREEAM, LEED...) Jaga tiene sucursales o está representada en más de 40 países.

Productos: en su catálogo encontramos calefacción de baja temperatura de agua, sistemas de refrigeración y ventilación. Son sistemas de alta eficiencia cuya apuesta es cuidar el clima interior y a la vez el exterior.

Email: info@jaga.info

Web: www.jaga.info

DIRECTOR GENERAL: VINKESTEYN, JERRY / DIRECTOR TÉCNICO: ZAMORA, JOSÉ VICENTE / DIRECTOR DE MARKETING: GARCÍA DE LA PUENTE, BEATRIZ.

**HITACHI**

Cooling & Heating

JOHNSON CONTROLS HITACHI AIR CONDITIONING EUROPE, S.A. - SPAIN BRANCH

C/. LÓPEZ SANTOS 2, 2ª
PLANTA 2 DCHA.
28231 LAS ROZAS
MADRID
Tel. 934092550
Fax. 934901863

MARCAS:
HITACHI COOLING & HEATING

Actividad principal: Hitachi Cooling & Heating es la marca global de soluciones de climatización premium de Johnson Controls-Hitachi, empresa conjunta entre Hitachi Global Life Solutions Inc. y Johnson Controls Inc. Cada compañía tiene su propio patrimonio que se remonta a más de 100 años de historia y cultura. Juntos formamos una marca global líder en soluciones premium de refrigeración y calefacción. Los más de 15.000 trabajadores en 9 países y 24 fábricas proporcionan productos, servicios y soluciones de calidad para edificios tanto comerciales como residenciales.

Productos: soluciones exclusivas de Hitachi para la climatización: Residencial, Comercial, Calefacción, VRF, Enfriadoras, Controles y Accesorios.

Email: marketing.spain@jci-hitachi.com

Web: www.hitachiircon.es

DIRECTOR GENERAL Y COMERCIAL: MUÑOZ, FRANCISCO / DIRECTOR TÉCNICO: DE LA MERCED, DAVID / DIRECTOR DE MARKETING: SIMÓN-TALERO, SARA / DIRECTOR ESPECIFICACIÓN: SUÁREZ, JAVIER.

HITACHI

VRF Set Free Sigma

Confort y máxima eficiencia

#airislife
hitachiircon.es Cooling & Heating

JOTUL GROUP**JOTUL HISPANIA, S.L.U**

PASEO CONSTITUCIÓN, 27.
ENTLO. IZDA.
50011 ZARAGOZA
ZARAGOZA
Tel. 976786716

MARCAS:
JOTUL
SCAN
ATRA

Actividad principal: comercialización de chimeneas, estufas y hogares de biomasa leña y pellet de las marcas del grupo JOTUL. JOTUL GROUP, fundado en Noruega en 1853, fabrica estufas y chimeneas de fundición de hierro o de acero, en Noruega, Dinamarca, USA, Polonia, Francia e Italia y las vende en más de 40 países de los 5 continentes. Sus productos están presentes en una amplia red de puntos de venta por toda España. La marca JOTUL cumple 170 años en 2023.

Productos: en su catálogo incluye estufas de leña y pellet, hogares y cassettes de fundición de línea moderna o clásica, chimeneas de corte moderno, clásico o rústico, chimeneas de jardín y revestimientos de esteatita, así como hogares de guillotina.

Email: info@jotul.es

Web: jotul.es | atraflam.es | scan-stoves.es



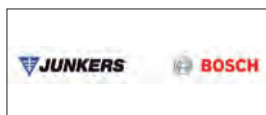

JUNKERS (ROBERT BOSCH ESPAÑA), S.L.U

CALLE DE LOS HERMANOS
GARCÍA NOBLEJAS, 19.
28037 MADRID
MADRID
Tel. 902100724 - 911759092
Fax. 913279865

MARCAS:
JUNKERS BOSCH

Actividad principal: fabrica y comercializa los productos de la marca Junkers Bosch, perteneciente a la división Bosch Home Comfort.

Productos: Agua Caliente (calentadores y termos), Calefacción (calderas de condensación y aparatos de regulación y control), Sistemas Solares Térmicos, Aerotermia (para frío, calor y agua caliente), Ventilación de aire (recuperador de calor) y Aire Acondicionado.

Email: asistencia-tecnica.junkers@es.bosch.com
Web: www.junkers.es

DIRECTOR: MESTRE, JOSÉ IGNACIO (BOSCH HOME COMFORT) / DIRECTOR DE VENTAS: GALLARDO, VICENTE (BOSCH HOME COMFORT) / DIRECTOR DE MARKETING: ESCUDERO, ALICIA (BOSCH HOME COMFORT).



KOOLAIR, S.L.

P.I. Nº 2 - LA FUENSANTA.
C/URANO, 26
28936 MÓSTOLES
MADRID
Tel. 916450033
Fax. 916456962

MARCAS:
KOOLAIR
SAFEAIR

Actividad principal: presente en España y en mercados internacionales desde su fundación en el año 1968 y considerada como líder en su sector, dirige su especialización en equipos de difusión de aire de alta tecnología para instalaciones de confort e industriales.

Productos: el catálogo de la compañía incluye rejillas de suelo, pared, techo y lineales, difusores rotacionales de lama móvil, fija, difusores cuadrados, lineales, circulares, vigas frías activas, pasivas, techos fríos, sistemas de control de temperaturas por zonas, plenums portafiltro absolutos, techos filtrantes para ámbito hospitalario, sistemas VAV y VAC, silenciadores, unidades de transferencia acústica...

Email: info@koolair.com
Web: www.koolair.com

DIRECTOR COMERCIAL NACIONAL: CORREAS, JOSÉ LUIS / DIRECTOR COMERCIAL EXPORTACIÓN: MUÑOZ, JOSÉ MARÍA / DIRECTOR TÉCNICO: DELGADO, SANTIAGO.



LACUNZA KALOR GROUP, S.A.L.

POL. IND. IBARREA S/N
31800 ALSASUA
NAVARRA
Tel. 948563511
Fax. 948563505

MARCAS:
LACUNZA

Actividad principal: empresa dedicada al diseño, fabricación y comercialización de productos para calefacción por biomasa desde hace más de 50 años (estufas, cocinas y chimeneas de leña).

Productos: los productos LACUNZA son diseñados, fabricados y comercializados por ellos mismos basándose siempre en la innovación y la sostenibilidad medioambiental. Los productos LACUNZA cuentan con las más altas valoraciones de eficiencia energética A y A+ y están ya plenamente adaptados a la normativa europea, ECODESIGN2022.

Email: comercial@lacunza.net
Web: www.lacunza.net

DIRECTOR GERENTE: GARCÍANDÍA, JOSÉ JULIÁN / DIRECTOR COMERCIAL: RUIZ DE ALEGRÍA, IGOR / JEFES DE VENTA: HERNÁIZ, IBAI; RAMÍREZ DE ALDA, XABIER / DIRECTORA MARKETING: ILINTXETA LARREA, ITSASO.

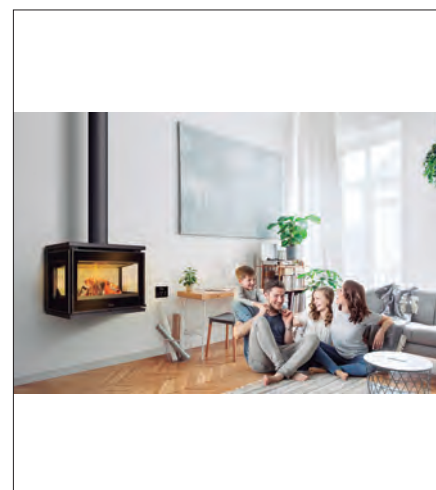

LENNOX REFAC, S.A.

C/ VIRGILIO 25 A - EDIFICIO
AYESSA II- CIUDAD DE LA
IMAGEN
28223 POZUELO DE
ALARCÓN
MADRID
Tel. 915401810

MARCAS:
LENNOX

Actividad principal: LENNOX EMEA, parte de Lennox International Incorporated, es un proveedor líder de soluciones de control de temperatura para los mercados de calefacción, aire acondicionado y refrigeración y tiene el compromiso de ayudar a sus clientes en sus proyectos, proporcionando soluciones optimizadas y sostenibles.

Productos: SISTEMA DE AGUA: Enfriadoras/Bomba de Calor condensadas por aire, Enfriadoras/Bomba de Calor condensadas por agua, Fancoils, Aerotermos/Ventiladores desestativación. SISTEMAS DE AIRE: sistemas de aire: autónomos Compactos y partidos horizontales/verticales invertir. Unidades condensadoras con ventilador axial o centrífugo. Unidades Autónomas condensada por Agua. Recuperadores de calor. Unidades de Tratamiento de Aire. Unidades de Close Control. Controladores.

Email: Info.sp@lennoxemea.com
Web: www.lennoxemea.com

DIRECTOR COMERCIAL: GRANDE, MANEL / DIRECTOR TÉCNICO: FORMOSO, JUAN JOSE / DIRECTOR DE MARKETING: GARCÉS, JUAN ANDRES / JEFE DE VENTAS: BAEZA, RAMÓN.



LUMELCO**LUMELCO**

AVDA. DEL CERRO DEL
ÁGUILA, Nº2 PORTAL 5
LOCAL 1
28703 SAN SEBASTIAN DE
LOS REYES
MADRID
Tel. 912039300
Fax. 912039306

MARCAS:
MITSUBISHI HEAVY INDUSTRIES
LMF CLIMA
HYDRO-TON

Actividad principal: Empresa importadora y distribuidora de 'Mitsubishi Heavy Industries' con exclusividad en 2 países: España y Portugal. Lleva 60 años comercializando soluciones de climatización, calefacción y Agua Caliente Sanitaria en España. Es el referente de Mitsubishi Heavy Industries en Portugal y países del PALOP desde su oficina de Oporto y red comercial de Portugal.

Productos: ofrece equipos de Climatización y ACS de 'Mitsubishi Heavy Industries' (gamas doméstica, semi-industrial, industrial, de caudal variable de refrigerante, Bombas de calor aire-agua multitarea y Bomba de calor para producción de ACS a 90°C con CO₂ Q-ton), equipos de tratamiento de aire del fabricante italiano "LMF Clima" y equipos de aerotermia HYDRO-ton.

Email: info@lumelco.es
Web: www.lumelco.es

DIRECTOR GENERAL: VARA, RAÚL / DIRECTOR COMERCIAL: ANTEQUERA, GERARDO / DIRECTOR TÉCNICO: ESTEBAN, ALBERTO / DIRECTOR DE MARKETING: SALCEDO, LAURA.

**MANAUT CONFORT, S.L.**

C/ SOR ANGELA
DE LA CRUZ 30
28020 MADRID
MADRID
Tel. 915712538
Fax. 915713754

MARCAS:
MANAUT

Actividad principal: empresa dedicada a la fabricación de sistemas de calefacción y agua caliente sanitaria con más de 50 años en el sector.

Productos: en el catálogo de la compañía se encuentra calderas murales a gas de condensación, calderas murales y de pie de condensación en cascada, bombas de calor inverter Monobloc Manaut, radiadores de aluminio inyectado, panel de acero, toalleros, sistemas solares (captadores, acumuladores y sistemas integrados) y valvulería.

Email: Info@manaut.com
Web: www.manaut.com

DEPARTAMENTO MARKETING: IZQUIERDO, ÁNGEL.

**MARSAN INDUSTRIAL, S.A.**

AVDA. SAN MARTÍN DE
VALDEIGLESIAS, KM 2,2
28922 ALCORCÓN
MADRID
Tel. 916427020

MARCAS:
HAVERLAND

Actividad principal: con más de 50 años de experiencia en la fabricación y distribución de productos de climatización, para uso doméstico, actualmente cuenta con una planta de más de 7.000 m², con unas modernas instalaciones totalmente automatizadas. Posee una filial propia en Reino Unido y distribuye sus productos por toda Europa y mercados internacionales.

Productos: El catálogo de la compañía incluye una amplia variedad de productos de climatización; como sistemas de calefacción eléctrica: emisores térmicos, radiadores seca-toallas, calefacción portátil, calefacción para exteriores, termofluidos, placas radiantes, etc. Destacan también sus productos de tratamiento del aire, (purificadores de aire y deshumidificadores) y ventilación portátil...

Email: info@haverland.com
Web: www.haverland.com

DIRECTOR GENERAL: MÁRQUEZ BORREGUERO, JOAQUÍN / DIRECTOR DE COMERCIAL Y MARKETING: MÁRQUEZ BORREGUERO, BEATRIZ / DIRECTOR EXPANSIÓN INTERNACIONAL: MÁRQUEZ BORREGUERO, ISIDRO / DIRECTORA FINANCIERA: MÁRQUEZ SÁNCHEZ, BÁRBARA / DIRECTORA FINANCIERA: MÁRQUEZ SÁNCHEZ, BÁRBARA.

**MECALIA METALÚRGICA Y CALDERERÍA, S.L.**

EL PASAJE, S/N
36780 LA GUARDIA
PONTEVEDRA
Tel. 986627242 / 660406928
Fax. 986627308

MARCAS:
MECALIA
MCL
BECAL
SIASOL

Actividad principal: fabrican y comercializan acumuladores e interacumuladores de ACS para calentamiento a través de sistemas de energías renovables, así como energías convencionales, depósitos de inercia para circuitos cerrados de climatización y refrigeración, en diferentes materiales y capacidades. También continúan con la fabricación y comercialización de depósitos para combustibles líquidos y GLP; y comercializan además vasos de expansión, intercambiadores de placas, placas solares y equipos termosifónicos.

Productos: depósitos de ACS y Circuito Cerrado: acumuladores, interacumuladores, termos eléctricos, depósitos de inercia para climatización y refrigeración; depósitos para Aire Comprimido; depósitos para combustibles líquidos; intercambiadores de placas; vasos de expansión; y, equipos termosifónicos.

Email: mecalia@mecalia.com
Web: www.mecalia.com

GERENTE: SILVA VICENTE, JOSÉ MANUEL.





MITSUBISHI ELECTRIC EUROPE BV, SUCURSAL ESPAÑA

AV. DE CASTILLA 2, EDIFICIO EUROPA, PLANTA BAJA
28830 SAN FERNANDO DE HENARES
MADRID
Tel. 935653131
Fax. 936970459

MARCAS:
MITSUBISHI ELECTRIC

Actividad principal: la empresa es filial al grupo multinacional homónimo y se dedica a la comercialización y distribución de los productos de climatización de su matriz.

Productos: la compañía ofrece referencias de aire acondicionado para todos los ámbitos, tanto para entorno doméstico (1x1 y multisplit), espacios comerciales (conductos y cassettes para uso comercial y también residencial) y entornos industriales (conductos de alta capacidad) y sistemas de agua.

Email: aire.acondicionado@sp.mee.com
Web: www.mitsubishielectric.es/aire-acondicionado/

DIRECTOR DE LA DIVISIÓN: RUIZ, PEDRO / DIRECTOR NACIONAL DE VENTAS: SÁNCHEZ, MIGUEL ÁNGEL / DIRECTOR DE MARKETING: CANO, RAMÓN.



NOFER, S.L.

CTRA. LAUREÁ MIRÓ, 385-387
08980 SANT FELIU DE LLOBREGAT
BARCELONA
Tel. 934742423
Fax. 934743548

MARCAS:
NOFER
APARICI

Actividad principal: empresa creada en 1957, dedicada a la fabricación de termos eléctricos comercializados con marca APARICI. Ubicada en Barcelona, en breve se trasladará a las nuevas instalaciones de 6.500m² en Sant Feliu, (actualmente en construcción), junto con el resto de empresas del Grupo Nofer, dispone de Delegaciones y Servicio Técnico para el Territorio Nacional. PRÓXIMAMENTE NUEVA SEDE EN "EDIFICIO GRUPO NOFER".

Productos: la compañía fabrica termos eléctricos de gran, media y pequeña capacidad. Como únicos en el sector, cabe destacar la posibilidad de la instalación triposicional de sus elementos, así como la universalidad de sus anclajes. Complementariamente y para optimizar su amplia red de distribución, ofrece también productos de saneamiento comercializados con marca NOFER.

Email: www.aparici.com
Web: www.nofer.com

DIRECTOR GENERAL: CÁNOVAS, ANA / DIRECTOR COMERCIAL Y MARKETING: GARCÍA, JORDI / DIRECTOR TÉCNICO: PASCUAL, PERE / ARQUITECTA: VILLAR MERCEDES / RESPONSABLE DE PRESCRIPCIÓN: CESTER, ANNA.



NOVAIR-MTA, S.A.U.

P.I. CAN TORRELLA - RONDA SHIMIZU, 6
08233 VACARISSES
BARCELONA
Tel. 938281790

MARCAS:
MTA

Actividad principal: empresa creada en 1989 como NOVAIR-MTA, S.A.U, pasando en 2004 a formar parte del grupo italiano MTA. La compañía conjuga la fabricación propia de recipientes a presión con la comercialización de los equipos de tratamiento de aire comprimido, refrigeración industrial y climatización producidos por su matriz. Dispone de unas instalaciones de 3.100 metros cuadrados (sobre parcela de 5.000 metros cuadrados) en Vacarisses (Barcelona), donde cobija fábrica, almacén y oficinas.

Productos: su catálogo incluye aparatos de climatización, refrigeración industrial y tratamiento de aire comprimido, así como recipientes a presión.

Email: novair@novair-mta.com
Web: www.novair-mta.com

DIRECTOR GENERAL: MELUS, JOSEP MANEL / DIRECTOR COMERCIAL: MARTÍN, JOSÉ MARÍA.



ORKLI, S. COOP.

C/. ZALDIBIABIDEA, S/N
20240 ORDIZIA
GUIPÚZCOA
Tel. 943088500
Fax. 943805241

MARCAS:
ORKLI
RACOR PRO
OKSOL SMART
PKOM4
IDOMUS
ZSAINDARI

Actividad principal: fundada en 1974, Orkli Group tiene 4 divisiones: Seguridad termoelectrica, Hidrónica sostenible, Combustión y fibras y Confort & Salud. Cuenta con fábricas en Ordizia, China, Brasil y 2 en Italia. Forma parte de Corporación Mondragón. Datos 2021: 260M€: Cifra de negocios consolidada. + de 1.000 trabajadores. 80% exportación. Ventas en + de 50 países.

Productos: Ecosistema interconectado de Soluciones de Eficiencia Energética, Salud y Confort en el hogar. Sistemas de ventilación de doble flujo y sistemas combinados para estándar Passivhaus y NZEB (Pkom4) un sistema de regulación avanzado y de domótica, Soluciones solares como OKSOL SMART, 100% sostenible, integral y autónomo. Soluciones de calefacción y ACS (válvulas de radiador y de zona, cabezas termostáticas, colectores, Fresh Water Station, grupos de seguridad...

Email: cal@orkli.es
Web: www.orkli.com

DIRECTOR GENERAL: AITOR, GOÑI / NEGOCIO CONFORT & SALUD: ZUDAIRE, BEÑAT / DIRECTOR I+D: BRAVO, RAFAEL / DIRECTOR DE MARKETING: BORGE, NOEMÍ / DIRECTOR DE SERVICIOS: ALARCIA, JAVIER.





PANASONIC HEATING & COOLING ESPAÑA - PANASONIC ESPAÑA, SUCURSAL DE PANASONIC MARKETING EUROPE GMBH

WTC ALMEDA PARK, PLAÇA DE LA PAU S/N, EDIFICIO 6, 4ª PT
08940 CORNELLÀ DE LLOBREGAT
BARCELONA
Tel. 934259300

Fax. 934259428

MARCAS: ECO-I
ETHEREA ECO-G
AQUAREA CHILLERS REFRIGERACIÓN CO2 DE PAC-I PANASONIC

Actividad principal: Panasonic Heating & Cooling es líder en soluciones de aire acondicionado y calefacción, con más de 60 años de experiencia en el sector y una fuerte apuesta por la innovación con sistemas ecológicos de bajo consumo energético. La compañía se ha convertido en un referente de sostenibilidad gracias a su aportación a la sociedad y la vinculación con proyectos pioneros en el territorio español. Con una red propia de centros de producción e I+D, Panasonic H&C focaliza su actividad en la innovación y el desarrollo de soluciones avanzadas que permitan alcanzar la máxima eficiencia energética con un confort de primer nivel.

Productos: en climatización, la compañía ofrece equipos de aire acondicionado tanto para el ámbito residencial (entre los que destacan las series 'Etherea' y 'Aquarea') como para el semi-industrial y el industrial (destacando su gama 'ECOi' y 'ECOg' -bomba de calor por gas-).

Email: cs.pes@eu.panasonic.com
Web: www.aircon.panasonic.eu/ES_es/

DIRECTOR GENERAL: DÍAZ, MARC / DIRECTOR COMERCIAL: MENDONZA, FERRAN / DIRECTORA DE MARKETING: CLOTET, JORDI.



PITWAY HOMES SYSTEMS S.L.

AVDA. ITALIA, 7
28821 MADRID
MADRID
Tel. 902430668

MARCAS:
HONEYWELL HOME
RESIDEO
BRAUKMANN

Actividad principal: Resideo es un proveedor global de soluciones de confort, seguridad y eficiencia energética para el hogar, presente en más de 150 millones de hogares en todo el mundo y 15 millones de instalaciones residenciales al año. Su negocio de distribución global ADI es el principal distribuidor mayorista de productos de seguridad y baja tensión.

Productos: con productos bajo la licencia de marca Honeywell Home, Resideo trabaja con más de 110.000 contratistas profesionales, más de 3.000 distribuidores y 1.200 fabricantes de equipos, grandes superficies y comercio online. Más de 5,6 millones de clientes usan los dispositivos conectados de Resideo en sus hogares, lo que les proporciona acceso a controles, monitorización y alertas.

Email: atencionclientes@honeywellhome.com
Web: <https://homecomfort.resideo.com/es>

DIRECTOR TÉCNICO: PANIAGUA, CELSO.

Cronotermómetros inteligentes T-series



RDZ S.P.A

VIALE TRENTO 101
33077 SACILE (PN)
ITALIA
Tel. 0039 0434 787511

Actividad principal: desde 1978 RDZ suministra sistemas de climatización radiante de gran calidad y fiabilidad. El deseo de asegurar el clima ideal en cualquier espacio y en todas las estaciones del año ha llevado a la empresa a ampliar su gama de productos, completando la oferta de soluciones de calefacción y refrescamiento por suelo/techo/pared, con unidades de tratamiento del aire, dispositivos de regulación y bombas de calor.

Productos: líder desde hace mucho tiempo en sistemas de calefacción y refrigeración por suelo radiante, techo y pared, hemos invertido constantemente en la investigación de productos que satisfagan mejor las necesidades de las tendencias de la construcción moderna. Así nacieron su innovadora gama de sistemas radiantes de baja inercia térmica y muy bajo espesor, y su gama de unidades de tratamiento de aire.

Email: info@rdz.it
Web: www.rdz.it/es

DIRECTOR GENERAL: PICCINN, ANDREA / DIRECTOR COMERCIAL Y MARKETING: BUIATTI, LUCA / DIRECTOR TÉCNICO: TABBAN, SAMIR.



REHAU - BUILDING SOLUTIONS

C/. MIQUEL SERVET, 25
08850 GAVÀ, BARCELONA
Tel. 936353500
Fax. 936353502

MARCAS:
RAUTHERM SPEED
NEA SMART 2.0
RAUTITAN
RAUPIANO PLUS
RAUGE0
AWADUKT THERMO
RE.GUARD
RE.FINE

Actividad principal: con más de 70 años de experiencia en el sector de los polímeros, esta multinacional alemana de origen familiar es especialista en el desarrollo de soluciones integrales destinadas a conseguir la máxima eficiencia energética en la construcción. Bajo una mentalidad innovadora y la tecnología más puntera, REHAU ofrece diseño, calidad y ahorro energético al mismo tiempo, creando sistemas duraderos y sostenibles que mejoren la calidad de vida de las personas.

Productos: desde el suministro de agua potable higiénica hasta la climatización radiante y desde el aprovechamiento de la energía geotérmica a la evacuación silenciosa de agua residuales. REHAU hace que la vida moderna sea más sostenible, saludable y confortable.

Email: fontaneria.climatizacion@rehau.com
Web: www.rehau.es

DIRECTOR COMERCIAL: RODRÍGUEZ, JUAN MANUEL / DIRECTOR DE MARKETING: BURILLO, GEMA / DIRECTOR TÉCNICO: CUBEDO, JOAN.



RE.GUARD
Control inteligente para detectar fugas o daños en tuberías de agua



REMICA, S.A.

C/. GAMONAL, 25
28031 MADRID
Tel. 913960300

MARCAS:
BAXI
DANFOSS
GRUNDFOS
KAMSTRUP
REFLEX
UNIPI

Actividad principal: ofrece un servicio integral que permite cubrir cualquier necesidad de las instalaciones de todo tipo de edificios, desde el diseño hasta el mantenimiento, auditorías energéticas, reformas, lectura de contadores... Expertos en gestión energética, la compañía dispone de un software propio de lectura y contabilidad energética y es pionera en ofrecer la integración de energías renovables.

Productos: asesoría (consultoría y asesoramiento en instalaciones y energía, auditorías energéticas, calidad ambiental del aire...), diseño e ingeniería (diseño de instalaciones de alta eficiencia energética, integración de energías renovables, ingeniería propia o asesoramiento a las ingenierías, arquitecturas, promotores inmobiliarios), instalación y puesta en marcha, reducción de la demanda energética, envolvente del edificio, y gestión de Certificados de Ahorro Energético (CAE).

Email: remica@remica.es
Web: www.remica.es

DIRECTOR GENERAL: PORRAS AGUILERA, JOSÉ / DIRECTOR COMERCIAL: OCAÑA MARTÍNEZ, ANTONIO / DIRECTOR TÉCNICO: ALONSO RODRÍGUEZ, GUILLERMO.

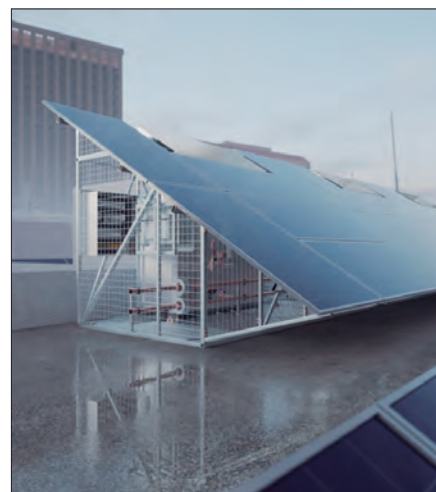

RIELLO, S.P.A. -
SUCURSAL EN ESPAÑA

PJE. DE MONTSERRAT ISERN
1-3 2ªª
08908 L'HOSPITALET DE
LLOBREGAT
BARCELONA
Tel. 932233988
Fax. 932233483

MARCAS:
RIELLO
BERETTA

Actividad principal: filial en España de la italiana Riello S.p.A. La delegación española se encarga de la comercialización de los productos de calefacción y sistemas solares fabricados por su matriz, que cuenta con diez factorías (450.000 calderas y 480.000 quemadores producidos anualmente), 13 filiales en todo el mundo y más de 2.000 empleados. Es propietario de las marcas 'Beretta', 'Riello', 'Vokera', 'Riello Burners', 'Sylber', 'Termithal' y 'Chauffage Français'.

Productos: el catálogo de la empresa incluye calderas murales (incluida condensación) y de pie, calentadores y otros complementos y accesorios, entre los que se encuentran, por ejemplo, kits solares.

Email: inforiello.es@carrier.com
Web: Beretta: www.berettaheating.com/spain Riello: www.riello.com/spain

DIRECTOR GENERAL: CANELA, JORGE / DIRECTOR TÉCNICO: HENS, FRANCISCO / DIRECTOR DE MARKETING: FREITAG, SERGI.



Ecosistema interconectado de Soluciones de Eficiencia Energética, Confort y Salud para el hogar



iDomus

Climatización Zonificada y Domótica en un click



ECOSISTEMA



ZSaindari

Asistente inteligente para el control y tratamiento de la calidad del aire interior



VMC

Ventilación Mecánica Controlada con recuperación de calor

96% eficiencia térmica
Refrigeración con bypass
Ventiladores CE
Múltiples posibilidades de control



VMC Slim

Peso y altura reducidos
92% eficiencia térmica

- Conexión de termostatos y módulos de clima con dos hilos sin polaridad.
- Control integrado de Climatización y Ventilación.
- Facilita el ahorro de instalación del depósito de inercia de la aerotermia.
- Control del punto de rocío por estancia, evitando la condensación.
- Control del Suelo Radiante Refrescante en baños sin necesidad de termostatos.
- Integración con Domótica doméstica

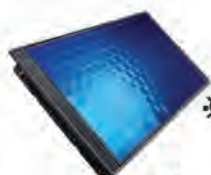

DKSOL SMART

Solar Térmica
100% sostenible, integral y autónomo

- El único integral y forzado del mercado
- Autónomo
- 100% renovable
- 100% sostenible y cero emisiones CO₂



Suelo radiante y refrescante
10-20% menos de consumo

- Fácil acceso 24h/365 días al año en www.orkli.com
- Cálculo instantáneo presupuesto orientativo al momento
- Información detallada. Presupuesto orientativo al momento.



GENERADOR DE PRESUPUESTOS



PKOM⁴

1 equipo, 4 funciones:
• calefacción
• refrescamiento
• VMC
• ACS

- 250 m³/h
- 1300 Watts
- 212L ACS
- 1300 Watts



www.orkli.com



ROTH IBÉRICA, S.A.U

POL. IND. MONTES DE
CIERZO, A-68 KM. 86
31500 TUDELA
NAVARRA
Tel. 948844406
Fax. 948844405

MARCAS:
ROTHALEN
ROTH DUO SYSTEM
ROTHALEN PLUS
ROTHAGUA
ROTHPUR
ROTHPOOL
QUADROLINE

Actividad principal: Roth Ibérica S.A.U., la central del grupo Roth en España, es conocida por sus sistemas de suelo radiante y la fabricación de depósitos para el almacenamiento de agua y gasóleo. Sin embargo, la marca Roth también representa proyectos de climatización a gran y pequeña escala en el ámbito de la energía solar térmica, la climatización y el tratamiento de aguas. Actualmente, además de la fábrica y oficinas centrales ubicadas en Tudela (Navarra), disponen de almacenes reguladores en Madrid y Valencia, para ofrecer un mejor servicio logístico.

Productos: Roth es la marca creadora del sistema de placa lisa original. También del sistema de suelo radiante más fino, ligero y rápido del mercado. Además, Roth es líder en sistemas de energía solar térmica, acumulación de agua caliente, sistemas de suelo radiante, depósitos y soluciones de tratamiento de aguas a medida.

Email: comercial@roth-spain.com
Web: www.roth-spain.com

DIRECTORES GENERALES: ROYO, JAVIER Y REIS, THOMAS / DIRECTOR COMERCIAL: REIS, THOMAS / DIRECTOR TÉCNICO Y MARKETING: REIS, THOMAS.



SALVADOR ESCODA, S.A.

C/. NÀPOLS, 249 PL 1
08013 BARCELONA
BARCELONA
Tel. 934422780

MARCAS:
MUNDOCLIMA®
BOREAL
MERCATOOLS
MERCAGREEN
IDROGAS
VOLTIMERC
MERCAGAS
SEIWATER
ESCOTHERM
MUNDOCONTROL
FRONIUS
ESCOCLIMA
SEI
ESBE
MERCATUB
MERCABOMBA
ESCOFIX
SOPORTESC
MUNDOFAN
ESCOFRED
SANHUA
ESCOGAS
SEICOOL
ESCOSOL

Actividad principal: empresa dedicada al suministro de productos para instalaciones de Aire Acondicionado, Ventilación, Calefacción, Agua, Energías Renovables, Gas, Electricidad, Refrigeración y Aislamientos. Desde sus comienzos en 1974 han crecido de manera continuada: Más de 70,000 referencias de producto en stock permanente. Distribuyen productos para todo tipo de instalaciones y se especializan en energías renovables y climatización. Se dirigen exclusivamente al canal profesional a través de sus 90 puntos de venta en España y sus 4 almacenes logísticos.

Productos: 20 marcas propias en 10 divisiones de producto diferentes, con especial mención sobre su marca internacional de equipos de climatización y energías renovables Mundoclima®, engloba múltiples gamas de producto y tiene como principal característica su calidad y fiabilidad avaladas durante más de 20 años y una óptima relación calidad-precio.

Email: info@salvadorescodas.com
Web: www.salvadorescodas.com

DIRECTOR GENERAL: ESCODA SANS, MARTA / DIRECTOR COMERCIAL: GUARNICH PASCUAL, SALVADOR / PRESIDENTE: ESCODA FORÉS, SALVADOR



SAMSUNG ELECTRONICS AIR CONDITIONER EUROPE (ESPAÑA)

PARQUE EMPRESARIAL OMEGA
- EDIFICIO C. AVENIDA DE LA TRANSICIÓN ESPAÑOLA, 32
28108 ALCOBENDAS. MADRID
Tel. 917143600

MARCAS:
SAMSUNG WINDFREE™
SAMSUNG CASSETTE 360™
SAMSUNG CASSETTE 1 VIA™
SAMSUNG CASSETTE 4 VIA™
SAMSUNG CLIMATEHUB (EHS)

Actividad principal: En Samsung, se enfocan en ofrecer innovaciones vanguardistas para iniciativas de climatización, así como las últimas soluciones de conectividad digital. Samsung se enorgullece de proporcionar formación continua, soporte técnico y una distribución de operaciones única. También cubren las necesidades del mercado en cuanto a soluciones de climatización, agua caliente sanitaria, ventilación y edificios inteligentes, especialmente en entornos comerciales, hoteles, oficinas y hogares.

Productos: el catálogo de productos de climatización de Samsung Climate Solutions ofrece tanto equipos domésticos, como aparatos de uso industrial y comercial.

Email: pedidos.aire@partner.samsung.com
Web: www.samsung.com/climate

DIRECTOR GENERAL: MARTINS, RICARDO / DIRECTOR COMERCIAL: GUIJEÑO VITAR, JUAN / DIRECTOR TÉCNICO: FERNÁNDEZ FERNÁNDEZ, ALEJANDRO / DIRECTOR DE MARKETING: GÓMEZ SEVILLANO, ANTONIO.

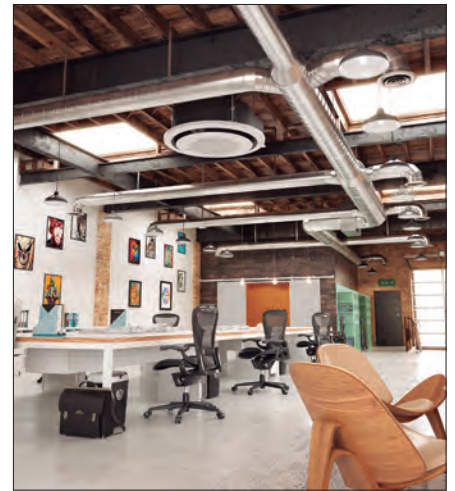

SAUNIER DUVAL DICOSA, S.A.U.

P.I. UGALDEGUREN III.
PARCELA 22
48170 ZAMUDIO, VIZCAYA
Tel. 944896200
Fax. 944896253

MARCAS:
SAUNIER DUVAL
HERMANN

Actividad principal: corporación perteneciente a un grupo empresarial de ámbito multinacional, que lidera en Europa el suministro de sistemas inteligentes para el confort doméstico. Dedicada a la fabricación y comercialización de sistemas eficientes y soluciones integrales de calefacción, agua caliente sanitaria y climatización. Forma parte de Vaillant Group, con sede central en Alemania y alrededor de 10.000 empleados en todo el mundo. En España, dispone de 7 direcciones regionales, unas 30 delegaciones provinciales y cerca de 100 empresas de asistencia técnica oficial.

Productos: su gama está compuesta calderas murales, condensación estándar y bajo NOX, bombas de calor y sistemas híbridos para calefacción y agua caliente sanitaria, paneles solares y soluciones de aire acondicionado...

Email: info@saunierduval.es
Web: www.saunierduval.es

DIRECTOR GENERAL: KLINGENBERG, NICOLAS / DIRECTOR COMERCIAL Y MARKETING: BARAGAÑO, GORKA / DIRECTOR TÉCNICO: GOIRI, GORKA / RESPONSABLE DE COMUNICACIÓN: AGUIRRE, MÓNICA.

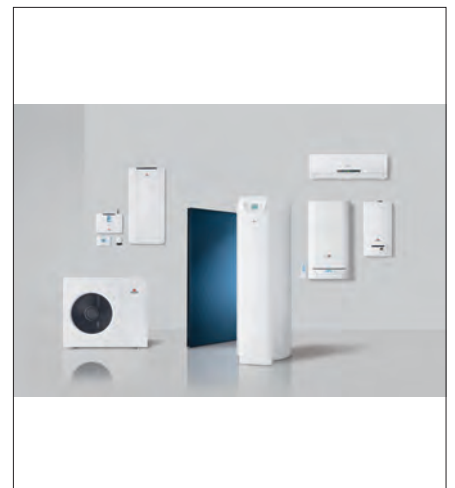



SENOR / SUSPENSIONES ELÁSTICAS DEL NORTE S.L.

P.I. EL GARROTAL, PARCELA
10 - MÓDULO 4 Y 5.
14700 PALMA DEL RÍO
CÓRDOBA
Tel. 957325106

MARCAS:
SENOR

Actividad principal: diseño, fabricación y comercialización de sistemas antivibratorios para la erradicación de vibraciones y la contaminación acústica en los sectores de la construcción, climatización y maquinaria industrial. Cuenta con un departamento técnico que ofrece un servicio gratuito de asesoramiento sobre la solución más idónea.

Productos: ofrece dos gamas de sistemas antivibratorios. En construcción, comprende falsos techos suspendidos, tabiques, trasdosados acústicos y suelos técnicos. Además de ofrecer gran rendimiento y seguridad, no requieren el uso de elementos auxiliares para su fijación. En industria, comprende los sectores de la climatización residencial, semi-industrial e industrial, así como maquinaria industrial de todo tipo. Dentro de esta gama se incluye la serie FUSIÓN.

Email: senor@senor.es
Web: www.senor.es

DIRECTOR GENERAL: LÓPEZ IGLESIAS, MARÍA DEL CARMEN / DIRECTOR TÉCNICO: MUÑOZ LÓPEZ, DAVID / DIRECTOR DE CALIDAD: TORRES CASTAÑO, ELENA / DIRECTOR DE MARKETING: SARAVIA MUÑOZ, MIGUEL ÁNGEL / DIRECTOR DE VENTAS: MUÑOZ LÓPEZ, BEATRIZ.

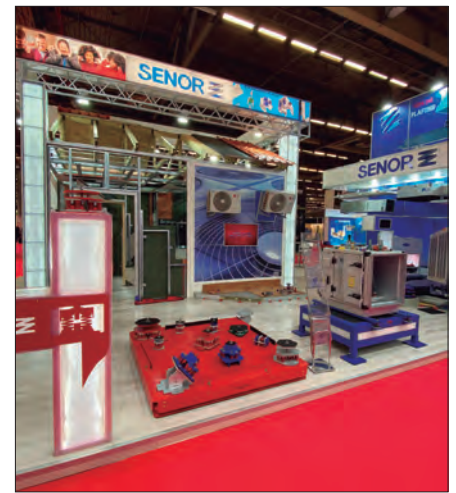

SIBER ZONE S.L.U.

C/ CAN MACIA Nº2
08520 LAS FRANQUESAS DEL
VALLÉS
BARCELONA
Tel. 93 8616261
Fax. 938616261

Actividad principal: como fabricante español, proveen un conjunto de soluciones tecnológicas de alta eficiencia en sistemas de ventilación, con el fin de garantizar una óptima calidad del aire interior, mejorando la salud, confort, eficiencia energética y sostenibilidad en cada proyecto en los que colaboran. Acompañan a todos los profesionales y a cada una de las distintas fases que componen el proyecto, desde el estudio, diseño, instalación, puesta en marcha, hasta la post venta. Sedes: Sede Central (Barcelona) - Centro Logístico y de Formación (Madrid) -Innovation Center (Barcelona).

Productos: ofrecen la gama completa más amplia del mercado en soluciones de ventilación. Disponen de sistemas de ventilación de Doble Flujo certificados en los más altos estándares de calidad, soluciones para el tratamiento del aire y sistemas de simple flujo tanto autorregulables como Higrorregulables (DIT N°597R/23).

Email: siber@siberzone.es
Web: www.siberzone.es

DIRECTOR GENERAL: PASCUAL, SANTIAGO / DIRECTOR COMERCIAL: JAMBERT, JOSÉ / DIRECTOR PREVENTA: IBÁÑEZ, CARLES / DIRECTOR DE MARKETING: MAYOL, SANTI.



SISTEMAS Y SOLUCIONES CLIMÁTICAS S.L.

POLÍGONO LA SERNA,
CALLE C, Nº 6.14
31500 TUDELA, NAVARRA
Tel. 948827335

MARCAS:
SYSCLIMA
HERZ
SALUS
SYR
HALM-ARMSTRONG

Actividad principal: especialista en la creación de sistemas de suelo radiante y soluciones de calefacción y climatización. Dispone de una amplia y diversa gama de productos. Ofrece un asesoramiento técnico profesionalizado para optimizar las instalaciones y responder a las necesidades específicas de los usuarios. Mantiene alianzas estratégicas con partners de reconocido prestigio a nivel mundial.

Productos: Suelo radiante Sysclima para obra nueva y rehabilitación con placas lisas o de nopas y múltiples posibilidades de regulación cableadas, radiofrecuencia o wifi. La gama de calefacción engloba válvulas de regulación y equilibrado, grupos hidráulicos, bombas circuladoras, sistemas Smart Home para el control vía internet de la calefacción y climatización, reductoras de presión, filtros de agua, válvulas para ACS etc.

Email: info@sysclima.com
Web: www.sysclima.com

DIRECTOR GENERAL: BIENEFELD, CARLOS / DIRECTOR DE ADMINISTRACIÓN: BIENEFELD, ALEX.



SMA IBÉRICA TECNOLOGIA SOLAR, S.L.U

AVDA. DE LES CORTS
CATALANES, 9 - PLANTA 3,
OFICINA 17-18
08173 SANT CUGAT DEL
VALLÉS
BARCELONA
Tel. 902142424
Fax. 936753214

MARCAS:
SMA

Actividad principal: su sede central se encuentra en Niestetal, y está presente en 21 países. Cuenta con más de 5.000 empleados en todo el mundo. Desde el año 2008, la empresa matriz del Grupo, SMA Solar Technology AG, cotiza en el Prime Standard de la Bolsa de Fráncfort (S92) y también en el índice TecDAX. En los últimos años SMA ha recibido diversos premios por su excelencia empresarial, como en la competición "Great Place to Work®", en la que logró la primera posición en 2011 y 2012 y cuarta en 2013.

Productos: ofrecen inversores compatibles para todos los tipos de módulos fotovoltaicos del mercado y para cualquier clase de potencia, tanto para plantas fotovoltaicas conectadas a red como para sistemas aislados. SMA invierte mucho en investigación y desarrollo.

Email: info@sma-iberica.com
Web: www.sma-iberica.com

DIRECTOR GENERAL Y COMERCIAL: NATALIZIA, VALERIO / DIRECTOR TÉCNICO: RODRÍGUEZ, JUAN JOSÉ / DIRECTOR DE MARKETING: STORARI, SILVIA / DIRECTOR FINANCIERO: ARISO, BORJA.



SODECA, S.L.U.

CTRA. DE BERGA, KM. 0,7
08580 SANT QUIRZE DE
BESORA
BARCELONA
Tel. 938529111
Fax. 938529042

MARCAS:
SODECA

Actividad principal: SODECA ofrece soluciones en ventilación industrial, evacuación de humos, presurización de escaleras y mejora de la calidad del aire interior. A día de hoy SODECA se ha convertido en uno de los líderes internacionales en el sector de la ventilación, destacando las soluciones de protección contra incendios en la especialidad de evacuación de humos y presurización de escaleras y vías de evacuación.

Productos: soluciones de ventilación con compuertas, sistemas de presurización de escaleras, extracción de humos, jet fans, ventiladores E.C. Technology de alta eficiencia, ventiladores certificados ATEX para atmósferas explosivas, Heavy Duty para aplicaciones Industriales, ventiladores axiales, centrífugos y de tejado, entre otros.

Email: comercial@sodeca.com
Web: www.sodeca.com

DIRECTOR GENERAL: FONT LARA, JOSEP / DIRECTOR COMERCIAL: COSTA CAMPÀ, TONI.

SOLUCIONES SODECA

**QUICKFAN
SELECTOR**

Seleccionar el producto más adecuado para su instalación de ventilación ahora es más fácil que nunca.
Descargalo gratis en www.sodeca.com

STOC - STOC ACÚSTICA

C/. LIRA, 14
28007 MADRID
Tel. 914094545
Fax. 914095753

MARCAS:
STOC

Actividad principal: con más de 40 años desde su fundación, STOC se posiciona como empresa pionera en Acústica Industrial y Equipamiento para Instalaciones de Climatización. La participación del equipo de profesionales altamente cualificados desde el comienzo del proyecto en fase ingeniería posterior fabricación propia en España, suministro e instalación así como el servicio postventa proporcionan los elementos necesarios para que los clientes depositen su confianza y obtengan la calidad exigida en sus obras.

Productos: su catálogo incluye silenciadores, tomas de aire, compuertas cortafuegos, recuperadores, suelos, paredes, techos flotantes, tratamientos fonoabsorbentes, cerramientos/apantallamientos Acústicos...

Email: grupostoc@grupostoc.com
Web: www.stocacustica.com

DIRECTOR GENERAL: VINUESA ESTEVE, MARÍA TERESA / DIRECTOR COMERCIAL: RAMOS DE LA FUENTE, ESTHER / DIRECTOR TÉCNICO: VINUESA ESTEVE, ALEJANDRO.

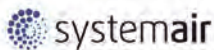
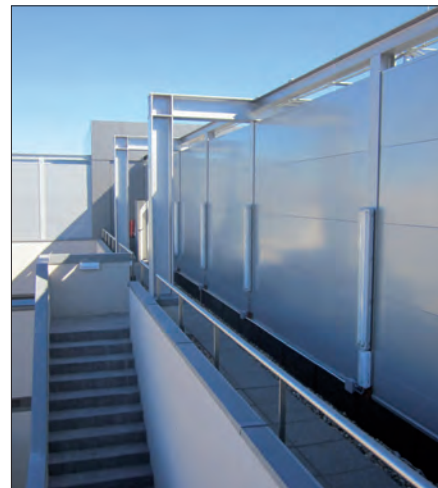
**SYSTEMAIR HVAC
SPAIN, S.L.U.**

C/. MONTECARLO, 14
28942 FUENLABRADA
MADRID
Tel. 916002900
Fax. 916070309

MARCAS:
SYSTEMAIR
FRICO
MENERGA

Actividad principal: filial en España del grupo sueco Systemair, líder europeo en el mercado de ventilación y climatización. Actualmente, la empresa cuenta con todos los medios necesarios tanto personales como materiales para responder de la forma más rápida y eficaz a cualquier tipo de demanda que sus clientes o que el mercado puedan plantear. Entre sus recursos podrían citarse: una planta de fabricación en Fuenlabrada, Madrid, 80 empleados, 6.700 m² Fabrica / almacén, 1.000 m² Oficina / otros espacios, 16.700 m² terreno parcela, Certificación del Sistema de Calidad ISO 9001 e ISO 14001.

Productos: ofrece una amplia gama de productos centrándose en las necesidades de clientes y mercado en ventilación, calefacción, unidades de tratamiento de aire, enfriadoras y fancoils.

Email: info@systemair.es
Web: www.systemair.es

DIRECTOR GENERAL: MADRID, JUAN / DIRECTOR COMERCIAL Y MARKETING: CAMPOS, IVÁN / DIRECTOR DE PRODUCCIÓN: SOLAR, ALBERTO.

TECNA S.L.

AVDA. DE LA VEGA, 24
28805 ALCOBENDAS
MADRID
Tel. 916282056

MARCAS:
KERMI,
SABIANA,
ARBONIA
VASCO
CICSA

Actividad principal: Desde 1997, TECNA es una empresa referente en la fabricación y distribución de unidades terminales para climatización, ventilación, calefacción y eficiencia energética. En 2018, entra a formar parte del Grupo suizo Arbonia, uno de los principales fabricantes mundiales de HVAC. En 2021, se incorpora al Grupo Suizo, la marca de radiadores CICSA. TECNA ofrece además productos que no requieren instalación marca BRITEC. Las oficinas centrales, de más de 3.000 m², están ubicadas en Alcobendas (Madrid) y cuentan con las más modernas instalaciones, distribuidas entre salas de formación, Showrooms y espacios para eventos. El centro logístico, de 17.000 m² y 21 muelles de carga, está situado en Daganzo (Madrid) y cuenta con gran disponibilidad de stock y entrega inmediata.

Productos: soluciones de ventilación mecánica controlada, aerotermia, evaporativos coolbreeze, recuperadores de calor, radiadores marca arbonia...

Email: tecna@tecna.es
Web: www.tecna.es

DIRECTOR GENERAL: TOSSINA PÉREZ, PEDRO / DIRECTOR COMERCIAL: PÉREZ DOMINGO, JULIÁN / DIRECTOR MARKETING: ARTERO PEÑALVER, MAITE / DIRECTOR TÉCNICO: BASURCO, GUILLERMO.





TESY

C/ ANABEL SEGURA 10
28108 ALCOBENDAS
MADRID
Tel. 911846430

MARCAS:
TESY

Actividad Principal: tercer fabricante europeo de soluciones para producción y acumulación de agua caliente sanitaria y calefacción eléctrica. Con 4 fábricas en Bulgaria y presente en más de 54 países y una plantilla de más de 900 empleados. Desde octubre de 2017, es miembro oficial de la EHPA (Asociación Europea de Bomba de Calor), que tiene como objetivo proporcionar soporte técnico y apoyo económico a las autoridades europeas, nacionales y locales en asuntos legislativos, regulatorios y de eficiencia energética.

Productos: Bombas de calor para ACS desde 100 hasta 260 litros de capacidad, tanto para instalación mural como de suelo, así como con modelos con serpentín incorporado para la conexión a otras fuentes de energía, como calderas o sistemas solares. Termos eléctricos desde 5 hasta 200 litros de capacidad, con una amplia gama de termos con serpentín incorporado así como modelos compactos...

Email: spain@tesy.com / atencionalcliente@tesy.com
Web: www.tesy.es

DIRECTOR GENERAL Y COMERCIAL: ÁLVAREZ, ÓSCAR.



TOSHIBA CALEFACCIÓN & AIRE ACONDICIONADO. BEIJER ECR IBÉRICA

C/. SAN DALMACIO, 18
28021 MADRID
Tel. 917230497

MARCAS:
TOSHIBA

Actividad principal: compañía dedicada al asesoramiento, la distribución, comercialización y reparación de sistemas de calefacción, ventilación, climatización y agua caliente sanitaria para aplicaciones residenciales, comerciales y edificios.

Productos: el catálogo de la compañía incluye equipos 100% inverter de calefacción, aire acondicionado, ventilación, agua caliente sanitaria y accesorios. La empresa ofrece soluciones residenciales, comerciales, para grandes edificios con su gama VRF y unidades de Aerotermia de alto rendimiento. Manteniendo el liderazgo en eficiencia energética que tiene desde hace más de dos décadas.

Email: hola@toshiba-hvac.es
Web: www.toshiba-aire.es

DIRECTOR GENERAL: GÓMEZ CAÑO, CARLOS / DIRECTOR COMERCIAL: FERNÁNDEZ MARTÍN, PABLO JOSÉ / DIRECTOR TÉCNICO: MÁS MORENO DE VEGA, ANTONIO / DIRECTOR MARKETING: RUBIO MORENO, JAVIER.



TRADE, S.A.

C/. SOR ANGELA
DE LA CRUZ, 30
28020 MADRID
Tel. 915710654
Fax. 915713754

MARCAS:
BIASI,
FARAL
PINTOSI
BUGATTI VALVOSANITARIA
EUROTHERM
TRADESA
TRADESOL

Actividad principal: empresa dedicada a la fabricación y distribución de productos y sistemas de calefacción, fontanería, energía solar, aerotermia y suelo radiante.

Productos: el catálogo de la compañía incluye sistemas de calefacción (calderas murales y de pie a gas, grupos térmicos a gasóleo y gas, calderas de leña, calderas y estufas de pellets, acero presurizado, condensación en cascada, marca Biasi); radiadores de aluminio inyectado (marca Faral); accesorios de cobre; valvulería de calefacción cromada (marca Pintossi); accesorios de latón de PE; válvulas de gas, esfera contador y valvulería (marca Bugatti Valvosanitaria); sistemas de calefacción por suelo radiante Eurotherm, aerotermia Tradesa y sistemas solares Tradesol.

Email: tradesa@tradesa.com
Web: www.tradesa.com

DIRECTOR DE MARKETING: IZQUIERDO, ÁNGEL.

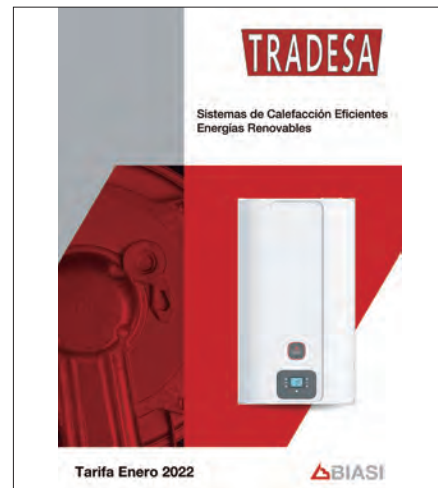

TRANE AIRE ACONDICIONADO, S.L.

C/. CASAS DE MIRAVETE, 22B
28031 MADRID
Tel. 914288200
Fax. 913624319

MARCAS:
TRANE

Actividad principal: multinacional Estadunidense parte del grupo Trane Technologies que comercializa soluciones de HVAC-R, servicios energéticos, servicio postventa, alquiler y recambios originales.

Productos: el catálogo de la compañía incluye equipos de aire acondicionado, y climatización de uso industrial, tales como plantas enfriadoras, roof-tops, climatizadoras, bombas de calor, fan-coils. Asimismo, ofrece soluciones de gestión, servicios energéticos, recambios originales y dispone de una amplia flota de equipos para alquiler inmediato.

Email: trane_spain@trane.com
Web: www.trane.com

DIRECTOR GENERAL: RISSI, KURT / DIRECTOR TÉCNICO: UROSA, JUAN ANTONIO / DIRECTOR COMERCIAL: DELGADO, ISMAEL.



TROX ESPAÑA, S.A.

P.I. LA CARTUJA
50720 ZARAGOZA
Tel. 976500250
Fax. 976500904

MARCAS:
TROX TECHNIK
TROX HESCO
TROX TLT GMBH

Actividad principal: TROX España, fundada en 1966, es la filial española de la corporación. La planta de producción y oficinas centrales en España se sitúan en Zaragoza. Cuenta con planta propia para la fabricación de unidades terminales y equipos para el tratamiento del aire. Disponen de una superficie productiva de 14.000 m², dotada con moderna tecnología y sistemas de planificación y control que permiten simplificar los procesos de producción y logística, optimizando el uso de recursos.

Productos: ofrece unidades terminales de aire (rejillas, difusores y toberas), sistemas aire-agua (inductores, vigas frías pasivas y MSCB), compuertas de regulación, silenciadores y rejas para instalación a intemperie, sistemas de protección contra fuego y humo...

Email: trox-es@troxgroup.com
Web: www.trox.es

DIRECTOR GENERAL: AZNAR PRADO, JORGE / DIRECTOR TÉCNICO: ARAMBURU CALVO, JAVIER.



VAILLANT

POL. UGALDEGUREN 3, P. 22
48170 ZAMUDIO
VIZCAYA
Tel. 944896200

MARCAS:
VAILLANT

Actividad principal: firma alemana perteneciente a la multinacional Vaillant Group, es una de las marcas premium líderes del mercado en Calefacción, ACS y Energías Renovables. Fundada en 1874, en la localidad alemana de Remscheid, desde sus inicios hace 150 años ha destacado por su apuesta por la innovación y tecnología. Ha sido pionera en el mercado en ofrecer una bomba de calor aerotérmica con refrigerante natural. En España tiene 6 delegaciones regionales y un Servicio Técnico Oficial con más de 1.000 técnicos repartidos por toda la geografía española.

Productos: se caracteriza por ofrecer soluciones de climatización inteligentes y ecoeficientes. Entre sus productos destacan las bombas de calor aerotérmicas y geotérmicas, calderas inteligentes con conectividad de serie, sistemas de ventilación con recuperación de calor...

Email: info@vaillant.es
Web: www.vaillant.es

DIRECTOR GENERAL: KLINGENBERG, NICOLAS / DIRECTOR COMERCIAL: SÁNCHEZ, JOAQUÍN / DIRECTOR NUEVA EDIFICACIÓN Y OBRA: ALDECOA-OTALORA, IÑIGO / DIRECTOR DE MARKETING Y ESTRATEGIA: BARAGAÑO, GORKA.



VISSMANN, S.L.

C/. SIERRA NEVADA - 13
28320 PINTO
MADRID
Tel. 902399299

MARCAS:
VISSMANN

Actividad principal: con más de 100 años de historia, Viessmann ha sido reconocida como la mejor marca alemana para Energía y Calor en los años 2018, 2019 y 2020. Empresa familiar con actualmente 12.300 empleados y un volumen de facturación global que asciende a aprox. 2.650 millones de euros. Dispone de 23 centros de producción en 12 países, filiales en 74 países y 120 delegaciones de ventas por todo el mundo.

Productos: ofrece una amplia gama de productos de calefacción y climatización integrales, eficientes y a medida para todas las fuentes de energía. Calderas a gas, gasóleo, aerotermia, aire acondicionado, sistemas solares térmicos, módulos fotovoltaicos, depósitos de ACS, sistemas híbridos, ventilación, conectividad, calderas industriales, generadores de vapor y UTCs (Unidades térmicas de cubierta).

Email: info@viessmann.es
Web: www.viessmann.es

DIRECTORES GENERALES: GERHARDT, JÜRGEN Y SERRADILLA BEJARANO, RAÚL / DIRECTOR COMERCIAL: GÓMEZ, PEDRO / RESPONSABLE DE MARKETING: LEAL, ANA / DIRECTOR FINANCIERO: STRASSER, MANUEL.



WOLF IBÉRICA CLIMATIZACIÓN Y CALEFACCIÓN, S.A.U

AVDA. DE LA ASTRONOMÍA, 2
28830 SAN FERNANDO DE HENARES
MADRID
Tel. 916610398

MARCAS:
WOLF
RENDAMAX
QUEMADORES ELCO

Actividad principal: Comercialización y Distribución de Calderas de Condensación a gas/gasóleo (Mural de pie), Bombas de Calor (Aerotermia/ Geotermia), Ventilación con recuperador de calor, Unidades Térmicas de Cubierta (Equipos autónomos), Captadores Solares y Acumuladores, Sistema de calefacción y Ventilación a distintos segmentos del sector.

Productos: Calderas de Condensación a gas/ gasóleo (Mural/ de pie), Bombas de Calor (Aerotermia/ Geotermia), Ventilación con recuperador de calor, Unidades Térmicas de Cubierta (Equipos autónomos), Captadores Solares y Acumuladores, Sistema de Calefacción, Ventilación y Climatización.

Email: info.es@wolf.eu
Web: spain.wolf.eu

DIRECTOR GENERAL BU CALEFACCIÓN: TORRADO, ANTONIO / DIRECTOR GENERAL BU CLIMATIZACIÓN: TESTERA, MIGUEL / DIRECTOR COMERCIAL: BALLESTEROS, ÁNGEL / RESPONSABLE DE MARKETING: MARQUES, RICARDO.



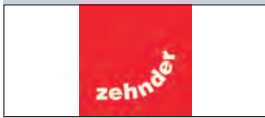

**ZEHNDER GROUP
IBÉRICA**

RAIMON CASELLAS, 131
08205 CERDANYOLA DEL
VALLÈS
BARCELONA
Tel. 900700110

MARCAS:
ZEHNDER

Actividad principal: especialista internacional en clima interior, es pionero europeo en ventilación interior confortable con recuperación de calor y uno de los líderes más antiguos en tecnología y diseño en la industria de radiadores. Su objetivo es proporcionar soluciones a medida para conseguir un clima interior, saludable, confortable y eficiente con productos innovadores y ecológicamente sostenibles.

Productos: cuenta con tres líneas de producto: radiadores de diseño, ventilación interior confortable y sistemas climatización radiante. Los productos Zehnder tienen una amplia gama de aplicaciones: desde edificios nuevos hasta reformas, viviendas unifamiliares o plurifamiliares, así como proyectos comerciales e industriales. Esto permite al grupo ofrecer un servicio adecuado y personalizado para cada proyecto, siempre con un objetivo: lograr el clima interior más saludable y confortable posible.

Email: info@zehnder.es

Web: www.zehnder.es

DIRECTOR GENERAL: CASTELLÀ, JOSEP / DIRECTOR COMERCIAL: PÉREZ DELGADO, GAIZKA / DIRECTOR TÉCNICO: RICO, CARLOS / DIRECTORA DE MARKETING: SERRANO, ANAÍS.



ROOFTOP KUBIC NEXT GARANTÍA DE CONFORT AMBIENTAL Y CALIDAD DE AIRE INTERIOR



Tasas de renovación de aire de hasta el 90% del caudal nominal, con adaptación automática a la consigna establecida.



Filtración de aire exterior con los grados de eficacia adecuados a la legislación y las necesidades.



Control automático de la producción de frío y calor y de la calidad del aire interior conforme a las demandas de ambos



Ventiladores radiales EC de alta presión y elevada eficiencia para la óptima distribución del aire.



Tratamiento del aire recirculado con elementos germicidas (lámparas UV-C).



SOLUCIONES FOTOVOLTAICAS INTEGRADAS

Sistemas solares para integrar paneles solares en cubiertas inclinadas



ERI EASY ROOF INTEGRATION



SISTEMA SOLAR FOTOVOLTAICO
Volt





Foto: Nueva zona de autobuses en T4, Madrid. Efebearquitectura

ELEVACIÓN

Ascensores
Montacargas
Plataformas elevadoras
Escaleras mecánicas
Cintas transportadoras



**A. EMBARBA, S.A.
(GRUPO)**

AVDA. VELÁZQUEZ, 327
29004 MÁLAGA
MÁLAGA
Tel. 952176517
Fax. 952243288

Actividad principal: empresa fundada en 1963 y dedicada al diseño, fabricación, instalación, mantenimiento y reparación de todo tipo de ascensores y plataformas elevadoras. Embarba está especializada en cualquier marca de ascensores, está presente en todo el territorio Nacional y sigue con su política de expansión Internacional, ofertando sus productos fuera de nuestras fronteras desde el año 1977.

Productos: Embarba pone al servicio de sus clientes ascensores eléctricos, hidráulicos o sin cuarto de máquinas, así como otras soluciones específicas tales como montacamillas, montacoches, montacargas, montaplatos, ascensores unifamiliares, ascensores panorámicos, escaleras mecánicas, sillas y plataformas salvaescaleras.

Email: embarba@embarba.com
Web: www.embarba.com

MARCAS:
EMBARBA

DIRECTOR GENERAL: EMBARBA, LUÍS.



**ASCENSORES
ENOR, S.L.**

PARQUE TECNOLÓGICO Y
LOGÍSTICO DE VIGO RÚA B
PARCELA 10.10 (VALLADARES)
36314 VIGO
PONTEVEDRA
Tel. 986251166

Actividad principal: asesora y aporta soluciones técnicas para la instalación de ascensores en edificios existentes minimizando su impacto y adaptándose al diseño del inmueble. Ofrece además la posibilidad de modernizaciones a medida para aquellos clientes que necesiten renovar sus ascensores, mediante una modernización integral o progresiva. Enor destaca especialmente en el sector naval, un ámbito en el que ocupa una posición de liderazgo, fruto de la confianza que suscitan nuestros productos y sistemas en los principales astilleros nacionales y extranjeros. Premio Prever 2014 a la seguridad.

Productos: cuenta con una amplia gama de productos para dar soluciones de desplazamiento tanto en edificios de viviendas y espacios públicos como en instalaciones industriales.

Email: enor@enor.es
Web: www.enor.es

MARCAS:
ASCENSORES ENOR

DIRECTOR GENERAL ENOR: RODRÍGUEZ VARELA, RUBÉN / DIRECTOR DE ASCENSORES ENOR: GONZÁLEZ DE LA FUENTE, CARLOS.



**ASCENSORES
TRESA S.A.**

CALLE CONSUELO BUSTO 95
33211 GIJÓN
ASTURIAS
Tel. 985307116

Actividad principal: empresa fundada en 1983, dedicada al diseño, fabricación, instalación y mantenimiento de aparatos elevadores. La sede central y fábrica está ubicada en Gijón, Asturias y cuenta con delegaciones en Madrid, Navarra, León, Valladolid, A Coruña, Santiago de Compostela, Lugo, Pontevedra y Vigo Además, exporta a 50 países en los 5 continentes.

Productos: ascensores Gearless, Hidráulicos, Máquinas Arriba, Home-Lift (eléctrico e hidráulico) y Montacoches en sus diversas variantes.

Email: info@ascensorestresa.com
Web: www.ascensorestresa.com

DIRECTOR GENERAL: FERNÁNDEZ GONZÁLEZ, DANIEL / DIRECTOR COMERCIAL: VALLINA GONZÁLEZ, MARCOS / DIRECTOR TÉCNICO: REQUEJO GARCÍA-CONDE, EMILIO.



ASZENDE, S.L.U

C/. LIMA, 7
08030 BARCELONA
BARCELONA
Tel. 900224365
Fax. 902424364

Actividad principal: empresa fundada en 1976 y dedicada a la fabricación, montaje, mantenimiento y reparación de ascensores creando soluciones a medida tanto para espacios residenciales como para grandes instalaciones. Además, Aszende elimina barreras arquitectónicas con productos de accesibilidad y mantiene todo tipo de puertas automáticas.

Productos: ascensores electromecánicos con y sin cuarto de máquinas, ascensores hidráulicos, montacoches, montaplatos, montacargas y soluciones de accesibilidad para la eliminación de barreras arquitectónicas, mantenimiento de puertas automáticas, escaleras mecánicas. Aszende evoluciona pensando en las necesidades de sus clientes y obediendo siempre a los más altos estándares de calidad del sector.

Email: info@aszende.com
Web: www.aszende.com

MARCAS:
ASZENDE

DIRECTOR GENERAL: SOLA, TONI / DIRECTOR DE PV Y COMERCIAL: DÍAZ, NACHO / RESPONSABLE DE MARKETING: VILÀ, ALBERT.





DIFUSIÓN HIDRÁULICA LLUÍS, S.A.

C/. GARBÍ, 21-23
17469 VILAMALLA
GIRONA
Tel. 972525012

Actividad principal: Fabricación de ascensores y montacargas totalmente a medida, adaptándonos a las medidas y gustos de los clientes. Instalaciones de más de 5000m2 y un equipo de 40 personas. Departamento técnico altamente calificado y servicio posventa de lunes a jueves de 8 a 17h y viernes de 8-15h. Fabricación aproximada de 1500 aparatos al año.

Productos: DHM-400Kg / DHE: Homelift Hidráulico – Homelift eléctrico. DHS-DHD: Montacargas de 0 a 10.000Kg. DHSE: Salvaescaleras. DHMP: Montaplatos eléctrico. DHC: Montacoche. DHX: Montacargas y personas.

Email: info@dhluis.com
Web: www.dhluis.com

MARCAS:
DHLUIS

DIRECTOR GENERAL: MORISCOT, JUDIT / DIRECTOR COMERCIAL: LOZANO, RAQUEL / DIRECTOR TÉCNICO: LLOBET, JAUME.



FAIN ASCENSORES

C/. DOCTOR ESQUERDO, 57
28007 MADRID
MADRID
Tel. 914093101

Actividad principal: empresa con cobertura nacional dedicada al montaje, mantenimiento y reparación de aparatos elevadores, escaleras mecánicas y rampas móviles. Disponen de 30 delegaciones por toda España, en Francia, Bélgica, Suiza e Irlanda.

Productos: han lanzado al mercado su ascensor ION en versión Green y Solar, un ascensor que necesita solo 400 vatios de potencia para su funcionamiento y puede realizar hasta 100 viajes sin conexión eléctrica pudiéndose conectar a placas solares en su versión Green Solar. Es un ascensor con la máxima clasificación energética A y con el certificado Cradle to Cradle, convirtiéndolo en el modelo más ecológico ya que no requiere conexión trifásica y puede conectarse a la red eléctrica existente.

Email: fain@fainascensores.com
Web: www.fainascensores.com

MARCAS:
FAIN ASCENSORES
MITSUBISHI
IRISH LIFT SERVICES
DOYLE
STALIFT
DELIFT
LSM ASCENSEURS

DIRECTOR GENERAL: FERNÁNDEZ, RAFAEL / DIRECTOR TÉCNICO: MARTÍN, RAFAEL / DIRECTOR COMERCIAL: PASTOR, MIGUEL ÁNGEL / DIRECTOR DE MARKETING: MEDIAVILLA, GEMA.

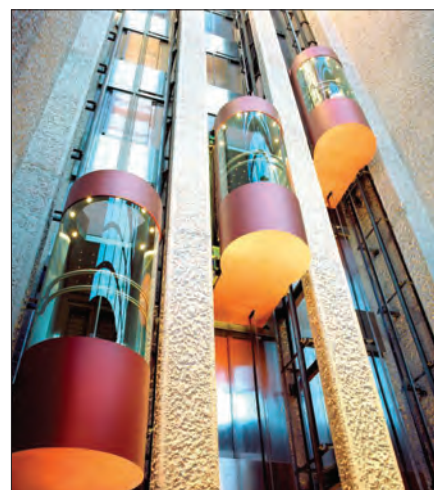

GENERAL ELEVADORES

C/. SEVERO OCHOA 54
29590 MÁLAGA
Tel. 952020055
Fax. 952020571

Actividad principal: en General Elevadores te acompañan en todo momento para dar la solución más efectiva en tu necesidad de movilidad y accesibilidad, siempre velando por tu comodidad y seguridad. Ofrecen el producto que mejor se adapta a tus necesidades, el servicio de mantenimiento más completo y la solución más accesible para ti, resolviendo las barreras arquitectónicas que impiden que realices tu vida con normalidad. Todo ello con la diferenciación de un producto muy personalizado y un servicio cercano y humano.

Productos: extensa gama de productos para solucionar cualquier situación de transporte vertical. Ofrecen soluciones para elevación, accesibilidad, electrónica...

Email: info@gexxi.com
Web: www.gexxi.com

MARCAS:
STAR LIFT
DOMÓVIL
EULIFT
ISOLIFT
NEUMOVIL

DIRECTOR GENERAL: ENCUESTA SEMINARIO, FERMÍN / DIRECTOR COMERCIAL: RUIZ DELGADO, JOSÉ CARLOS / DIRECTOR TÉCNICO: FRAIZ PADÍN, JOAQUÍN / DIRECTOR FINANCIERO: ENCUESTA SEMINARIO, GONZALO.

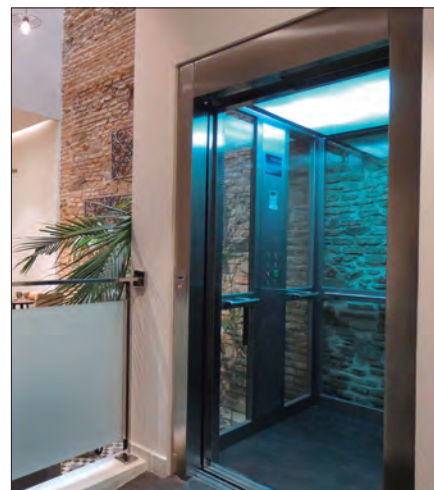

GMV EUROLIFT, S.A.U.

P. I. ROSANES II,
C/. LUXEMBURG, 7-17
08769 CASTELLVÍ
DE ROSANES
BARCELONA
Tel. 937745790
Fax. 937745459

Actividad principal: Comercializa desde hace más de 50 años componentes para el sector de la elevación. Forma parte del grupo GMV, que es una empresa líder en el campo de equipos de elevación, con más de 1.000.000 de ascensores en el mundo con su tecnología. GMV se ha establecido como un fabricante de componentes en tecnología hidráulica, invirtiendo en ella y desarrollando soluciones para garantizar el 100% green, un bajo consumo energético con un excelente rendimiento en condiciones de seguridad total.

Productos: soluciones de elevación para todo tipo de instalaciones: obra nueva, modernizaciones y rehabilitaciones. Soluciones diseñadas para: viviendas unifamiliares, edificios de viviendas, edificios no residenciales para pasajeros, instalaciones especiales, así como montacargas y montacoche.

Email: comercial@es.gmvgrupo.com
Web: www.gmv eurolift.es

MARCAS:
GMV

DIRECTOR GENERAL: ANDUJAR PEREA, CRISTIAN / DIRECTOR COMERCIAL: VILLALOBOS, FROI / DIRECTOR MARKETING: SERRANO PAREDES, PAQUI.





HILEUSA

P.I. LOS OLIVOS -
C/. FORMACIÓN, 14
28906 GETAFE
MADRID
Tel. 916846070
Fax. 916846065

MARCAS:
HIDRO LIFT EUROPA
HIDRO LIFT DOORS

Actividad principal: la empresa se dedica a la fabricación, instalación y mantenimiento de elevadores y puertas. Fue fundada en 1987 y opera bajo la razón comercial HILEUSA. La compañía comercializa sus productos fuera de nuestro país y tiene una sede en Europa del Este.

Productos: HIDRO LIFT EUROPA, incluye todo tipo de soluciones de elevación y accesibilidad, entre las que se encuentran productos como plataformas elevadoras de mercancías, minicargas, elevadores para personas con movilidad reducida, salvaescaleras y rampas móviles para el transporte vertical de vehículos. HIDRO LIFT DOORS, incluye puertas de montacargas, puertas seccionales, peatonales, rápidas... Diseñan y fabrican a medida, no dude en consultarnos.

Email: hidrolift@hidrolifteuropa.es
Web: www.hidrolifteuropa.es

DIRECTOR GENERAL: HERRÁEZ SÁNCHEZ, JOSÉ MANUEL / DIRECTOR COMERCIAL: CADENAS LÓPEZ, NIEVES.



KONE ELEVADORES, S.A.

C/. SANTA LEONOR
Nº65 ED.F PL.3
28037 MADRID
MADRID
Tel. 913277050

MARCAS:
KONE MONOSPACE®
KONE NANOSPACE
KONE UNIDIRVE
KONE INNOTRACK®
KONE CARE®

Actividad principal: Instalación, modernización y mantenimiento de ascensores, escaleras mecánicas y puertas automáticas de edificios. En 2015, la revista americana Forbes clasificó a KONE en la posición 48 de empresa más innovadora del mundo, permaneciendo por 5º año consecutivo en esta lista y fue nombrada como la 5ª empresa más innovadora en Europa.

Productos: ascensores de pasajeros para entornos residenciales o de oficinas, escaleras mecánicas, pasillos móviles y puertas automáticas de edificio además de ofertar un servicio de mantenimiento preventivo para todo tipo de ascensores de pasajeros y escaleras mecánicas.

Email: kone.iberica@kone.com
Web: www.kone.es

DIRECTOR GENERAL: LORINO, GIOVANNI / DIRECTOR DE MARKETING: GÓMEZ, ÁUREA.



MAC PUAR, S.A.

C/. LEONARDO DA VINCI, 15 -
PCT CARTUJA
41092 SEVILLA
Tel. 954630562
Fax. 954660818

MARCAS:
MP ASCENSORES
MP LIFTS
MP GO! EVOLUTION
MP MOBI
MP FLEX

Actividad principal: MP diseña soluciones inteligentes de movilidad. Diseño, instalación, mantenimiento y modernización de ascensores y escaleras mecánicas para mover personas y cargas en edificios y otros espacios urbanos. Con más de 35 años de historia, cuenta con más de 1.100 empleados, más de 155.000 ascensores instalados, más de 20.000 ascensores en mantenimiento y relaciones comerciales en 100 países en los 5 continentes.

Productos: Ascensores de pasajeros para edificios residenciales, oficinas y de acceso público, ascensores panorámicos, montacargas, montacamás, montacoches, escaleras mecánicas y pasillos móviles. Mantenimiento modernización y rehabilitación de ascensores. MP se distingue por su cercanía, innovación, flexibilidad, la ecoeficiencia y robustez de sus productos y los servicios de conectividad que ofrece.

Email: elevacion@mpascensores.com
Web: www.mpascensores.com

DIRECTOR GENERAL: BARROSO, EUGENIO / DIRECTOR GENERAL ADJUNTO: RUIZ NIETO, RAFAEL / RESPONSABLE NEGOCIO ESPAÑA: FIERRO, SEBASTIÁN.



ORONA S. COOP.

P.I. LASTAOLA, S/N
20120 HERNANI
GUIPÚZCOA
Tel. 943336600

MARCAS:
ORONA ASGI
ORONA BAYFER
ORONA CAAS
ORONA DIHER
ORONA ELECTRA-VITORIA
ORONA GALO
ORONA PECRÉS
ORONA ULAHI

Actividad principal: Grupo empresarial europeo líder en movilidad vertical sostenible de personas. Como operador global, entrega valor a sus clientes a través de su plataforma de productos y servicios que abarcan el diseño, fabricación, instalación, mantenimiento, modernización, rehabilitación y sustitución de ascensores y escaleras mecánicas para todos los segmentos.

Productos: Soluciones de transporte vertical engloban técnicas de vanguardia innovadoras, pragmáticas y relevantes que se aplican en la capacidad de gestión de movilidad de personas, optimización del espacio disponible, experiencia de usuario y seguridad en el uso. El compromiso de la organización con la sostenibilidad medioambiental hizo que Orona fuera la primera compañía mundial de elevación en obtener el certificado de eco-diseño ISO 14006, y su sede corporativa, la primera en ser calificada como punto extraordinario de innovación en España por BREEAM International.

Email: orona@orona.es
Web: www.orona.es

DIRECTOR GENERAL: AZKARATE, AITOR / DIRECTOR TECNICO: LAZKANOTEGUI, JOSÉ MIGUEL / DIRECTOR MARKETING: TAMAYO, IÑIGO.

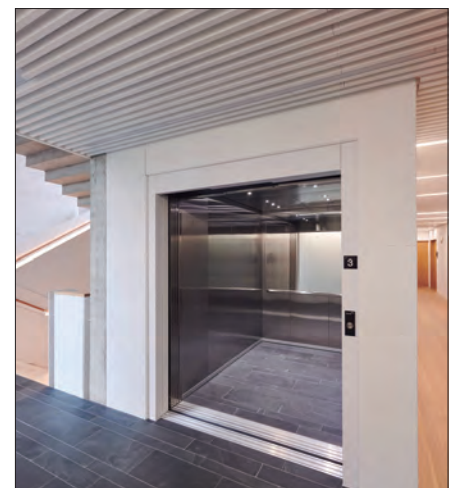



OTIS MOBILITY, S.A.

C/. GOLFO DE SALÓNICA, 73
28033 MADRID
Tel. 913435100

Actividad principal: Cabecera del grupo homónimo, dedicado al diseño, fabricación, instalación y mantenimiento de aparatos elevadores. Cuenta con un parque de mantenimiento de más de 250.000 ascensores, escaleras mecánicas y andenes móviles. Dispone de una plantilla cercana a 5.000 trabajadores y dispone de fábricas en Madrid, San Sebastián (Guipúzcoa) y Vigo (Pontevedra). Además, tiene 329 puntos de asistencia y un centro de ingeniería en Madrid, uno de los seis que Otis Elevator Co. tiene en todo el mundo.

Productos: su catálogo incluye ascensores de pasajeros con cintas planas -en lugar de cables de acero-, elevadores de carga, escaleras mecánicas, andenes móviles, entre otros.

Email: otis.spain@otis.com
Web: www.otis.com

DIRECTOR GENERAL: PENEDO, JOAO / DIRECTORA COMERCIAL Y DE MARKETING: CASTRO, CELIA.



SCHINDLER, S.A.

CALLE ANABEL SEGURA, 11
EDIFICIO C PLANTA 2 & 3
28108 ALCOBENDAS
MADRID
Tel. 916576000

Actividad principal: Es una de las empresas referentes en el sector del transporte vertical. En España, Schindler comenzó a tener presencia en el año 1946 y, desde entonces, ha participado en numerosos acontecimientos de la vida industrial y económica del país, formando parte de grandes infraestructuras, obras residenciales, edificios emblemáticos, oficinas...

Productos: Fabricación, instalación, mantenimiento y modernización de ascensores, escaleras mecánicas y otros servicios relacionados con el transporte vertical. Sus innovaciones en materia de digitalización y conectividad fomentan la seguridad, la sostenibilidad y la eficiencia energética, contribuyendo activamente a la mejora de la movilidad en las sociedades urbanas y transportando diariamente a más de 2.000 millones de personas en todo el mundo.

Email: espana@schindler.es
Web: www.schindler.es/es.html

DIRECTOR GENERAL: NIETO, JOSÉ MANUEL / DIRECTOR NUEVAS INSTALACIONES IBERIA: DICKHOFF, JEROEN / DIRECTOR INSTALACIONES EXISTENTES Y MODERNIZACIONES IBERIA: FIGAL, ALFREDO / DIRECTORA FINANCIERA: PASCUAL, CRISTINA / CEO DE SCHINDLER IBERIA: KOPS, FELIPE.



MARCAS:
SCHINDLER



SHE-ELEVATOR S.L

CTRA ALBERIC-ALZIRA KM 6,5
46600 ALZIRA
VALENCIA
Tel. 900535337

Actividad principal: empresa de nueva creación perteneciente al Grupo Alapont, es una empresa española dedicada a la concepción y diseño, fabricación y venta exclusiva al sector profesional, de ascensores unifamiliares eléctricos y monofásicos. Opera en el área nacional como internacional. Además, ofrece servicio de venta de repuestos de ascensores y escaleras mecánicas multimarca al sector profesional.

Productos: el modelo de ascensor domestico She-Elevator, es exclusivo en el mercado por su diseño, su bajo consumo y su facilidad de montaje. Se adapta a cualquier espacio y puede configurarse al gusto del usuario. Es la solución para conseguir accesibilidad en la vivienda o en el centro de trabajo.

Email: info@she-elevator.com
Web: She-elevator.com

DIRECTOR GENERAL: ALAPONT, CARLOS / DIRECTOR COMERCIAL: ABELLANAS, ALICIA / DIRECTOR TÉCNICO: LLORENS, CARLES.



MARCAS:
SHE-ELEVATOR



TALLERES RUIZ ASCENSORES, S.L.

C/. REINA DOÑA GERMANA,
15, BAJO
46005 VALENCIA
VALENCIA
Tel. 963743518
Fax. 963740096

Actividad principal: empresa dedicada a la construcción, montaje, instalación y mantenimiento de aparatos elevadores. La compañía comenzó a operar en el sector del ascensor en 1931.

Productos: el catálogo de empresa incluye ascensores para edificios multivivienda, aparatos de diseño y panorámicos para hoteles, museos y edificios representativos emblemáticos, comunidades que no disponen de ascensor (rehabilitaciones y proyectos "llave en mano") y ascensores en viviendas unifamiliares. Así mismo disponemos de soluciones para cargas, tales como monta coches, plataformas mini cargas y grandes cargas. Fabricación propia de automatismos y cabinas con diseño personalizados.

Email: 1905@ascensoresruiz.es
Web: www.ascensoresruiz.es

DIRECTORES GENERALES: RUIZ CALDUCH, JOSÉ Y RUIZ CALDUCH, PATRICIA.





**TK ELEVADORES
ESPAÑA, S.L.U.**

CIFUENTES, S/N
28021 MADRID
MADRID
Tel. 900929229
Fax. 913796443

Actividad principal: desarrolla su actividad de diseño, fabricación, instalación, modernización y mantenimiento de innovadores sistemas de movilidad inteligentes para una amplia variedad de sectores: Residencial, industrial, transporte, hoteles, centros comerciales, hospitales, etc.

Productos: ascensores y montacargas, escaleras mecánicas y pasillos rodantes, equipamiento escénico, salvaescaleras y plataformas elevadoras, soluciones de modernización, y servicio de mantenimiento personalizado. La compañía ofrece soluciones para: Nuevas Instalaciones: ascensores, escaleras mecánicas..., modernizaciones de los equipos de movilidad existentes, rehabilitación, con la instalación de ascensores en edificios que carecen de él, servicio de mantenimiento multimarca y multiproducto con soluciones integradas basadas en la nube como la plataforma MAX.

Email: serviciente@tkelevator.com

Web: www.tkelevator.es

CHIEF EXECUTIVE OFFICER - CEO: MARTÍN BARÓN, PEDRO / CHIEF FINANCIAL OFFICER - CFO: PLAZA ESCRIBANO, EDUARDO / CHIEF HUMAN RESOURCES OFFICER CHRO: LAS HERAS, JOSÉ LUIS / CHIEF TRANSFORMATION OFFICER: MAGGIONI, LUIGI / DIRECTOR NUEVAS INSTALACIONES: NARVÁEZ VEGA DE SEOANE, IÑIGO.

MARCAS:
TKE



VÁLIDA

C/. CULEBRA, 21. POL. IND.
MONTFULLÀ
17162 BESCANÓ
GERONA
Tel. 900414000
Fax. 972414353

Actividad principal: empresa nacional número 1 en instalación de salvaescaleras. Especializada en ofrecer soluciones para la accesibilidad, tanto para el ámbito público como privado. VALIDA dispone del catálogo más completo del mercado de ayudas técnicas para la supresión de barreras arquitectónicas. Actualmente dispone de un parque con más de 15.000 máquinas instaladas en todo el territorio.

Productos: soluciones para mejorar la accesibilidad a las personas de avanzada edad, con movilidad reducida y/o con discapacidad: instalación de plataformas salvaescaleras, elevadores verticales, sillas salvaescaleras y soluciones especiales (ej. automatismos de puertas, elevadores para piscinas, rampas automáticas, elevadores invisibles...) Servicio de mantenimiento y reparación multimarca.

Email: info@valida.es

Web: www.valida.es

DIRECTOR GENERAL: NONÓ, FRANCESC / DIRECTOR TÉCNICO: CROS, JOSEP / DIRECTOR DE MARKETING: MARCOS, RUBÉN.





Foto: Barceló Carmen Granada. Eduardo Conde

EQUIPAMIENTO DE BAÑO

Grifería
Sanitarios
Bañeras

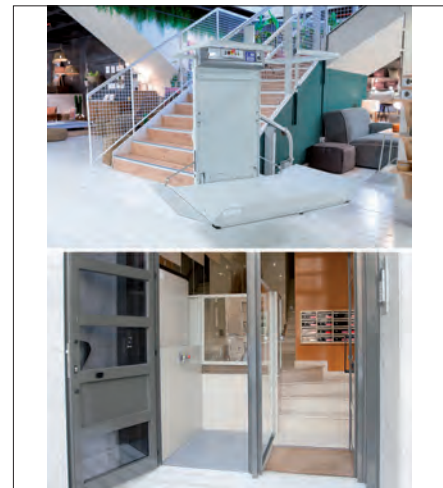
Barceló
HOTELS & RESORTS

Barceló
HOTELS & RESORTS

ABSARA INDUSTRIAL, S.L.

PARTIDA SALONI, S/N
12130 SAN JUAN DE MORÓ
CASTELLÓN
Tel. 964657272
Fax. 964691922

MARCAS:
HIDROBOX

Actividad principal: marca registrada de Absara Industrial especializada en productos para el baño. Inició su actividad en 1994, en el año 2005 obtuvo su confirmación internacional al ser adquirida por Absara Industrial, momento en que amplía el horizonte de sus productos al del equipamiento de baño en general y se sitúa entre las empresas de referencia en el panorama europeo de la innovación.

Productos: sus productos responden al diseño personal y actual de la marca, proyectos personalizados, platos de ducha, bañeras, bañeras con hidromasaje, lavabos y otros complementos fabricados en Scene, solid surface y Kromat, advanced composite. El alto desarrollo tecnológico de la empresa permite que sus productos sean concebidos con la calidad, funcionalidad y durabilidad que los propios diseñadores desean.

Email: info@hidrobox.com
Web: www.hidrobox.com

DIRECTOR GENERAL: VALERO AMORÓS, FERNANDO / DIRECTOR TÉCNICO Y OPERACIONES: BOIX QUEROL, ALEJANDRO / DIRECTORA DE MARKETING: DOBLADO GOBERNA, SILVIA / JEFE DE VENTAS NACIONAL: URBANO, JUANJO.



ACQUABELLA (CONSTRUPLAS, S.L.U.)

POLÍGONO INDUSTRIAL
BELCAIRE, CALLE C,
PARCELA 1201
12600 LA VALL D'UIXÓ
CASTELLÓN
Tel. 964661919
Fax. 964606084

MARCAS:
ACQUABELLA

Actividad principal: bajo el lema "tú imaginas, nosotros creamos", Acquabella presenta un nuevo concepto decorativo de vanguardia que permite a los clientes diseñar su baño bajo los más altos estándares de calidad e innovación. Acquabella nace con la visión de dar vida a ambientes de baño ricos, fascinantes y llenos de elegancia, creadores de experiencias únicas.

Productos: soluciones que permite al usuario poder diseñar su cuarto de baño utilizando elementos como platos de ducha a medida en texturas de alta definición y en todos los colores, paneles, encimeras a medida, bañeras, lavabos, muebles y accesorios de baño. Estos productos son fabricados en Akron®, un material patentado por Acquabella y formado por resina y cargas minerales de alta calidad y altas prestaciones técnicas.

Email: acquabella@construplas.com
Web: www.acquabella.com

DIRECTOR GENERAL: BENAVENT, JUAN JOSÉ / DIRECTOR COMERCIAL: MATA, CRISTIAN / DIRECTOR TÉCNICO: GARRIGA, JUAN MANUEL / DIRECTOR DE MARKETING: LÓPEZ, BELÉN.



BARCITRONIC, S.A.

PROVENZA, 362
08037 BARCELONA
BARCELONA
Tel. 933941100

MARCAS:
STERN
KRION

Actividad principal: Partner oficial y distribuidor de diferentes marcas de componente electrónicos. Prestando servicios integrales de diseño, fabricación e instalación de sus equipos. Volumen de facturación: 7M €. Fabrica y oficinas: 1.500 m².

Productos: Stern: grifería electrónica y dispensadores de jabón sin contacto. Solución dúo: grifería y dispensador de jabón a juego. Solution Tri: grifería, dispensador de jabón y secador a juego. Solution Barcitrionic Swaes: mueble con espejo de puerta abatible con dispensador de jabón, secamanos, dispensador de toallitas en su interior. Soluciones Solid Surface: encimeras a medida.

Email: barcitrionic.com@barcitrionic.com
Web: www.barcitrionic.com

DIRECTOR GENERAL: SENTIS, ALBERT / DIRECTOR COMERCIAL: ÁLVAREZ, DAVID / DIRECTOR TÉCNICO: HERNÁNDEZ, JOAN.



COMERCIAL SALGAR, S.L.

AUTOVÍA DE
LOGROÑO, KM 9,5
50011 ZARAGOZA
Tel. 976462034
Fax. 976462095

MARCAS:
SALGAR

Actividad principal: con más de 70 años de historia, es una empresa familiar con presencia en más de 60 países del mundo y más de 10.000 puntos de venta en Europa. Comercializa equipamiento de baño y produce el 100% de los muebles de baño en su fábrica de Zaragoza que cuenta con más de 50.000m² construidos entre fabrica, almacenes y oficinas, una capacidad máxima de producción en 2022 de 52.000 uds./mes y cuya capacidad de su almacén es de 10.000 pallets.

Productos: ofrece soluciones completas y a medida para todos los baños, con una extensa gama de productos funcionales, innovadores y de diseño para el equipamiento integral de baño. Su gama de producto se compone de mobiliario, lavabos, lavabos, encimeras, espejos, apliques, mampara, platos de ducha, y accesorios.

Email: dptocomercial@salgar.net
Web: www.salgar.net

DIRECTOR COMERCIAL IBERIA: VÁZQUEZ, DAVID / DIRECTOR COMERCIAL: ZWOLINSKI, BENJAMIN.





A S M T A P S®

W A T E R S O U L

Grifería y Accesorios

¿Tienes conciencia ecológica?



Calidad, Sostenibilidad
Y Diseño en Grifería

Hasta 13 acabados en grifería y accesorios.



Más de 1.300 referencias.
Descúbrelas en: www.asmtaps.es

Proyectos y Obra Civil

- Fabricación en Latón de alta calidad.
- Diseño a medida desde una unidad.
- Personalización Logotipo cliente.

Maquina PVD de alta calidad
en fábrica

ASM Taps España
Avda de la Aviación, 24
28054 - Madrid
91 180 66 00
administración@asmtaps.es
www.asmtaps.es

Sistemas utilizados en Fabricación:



Eco Stop.



Cold Start.



Control caudal.



Sensibilidad.

Certificado



Según catálogo.



Todas las referencias



10 AÑOS



CS PRESTO, S.A.U.

C/ PRÍNCIPE DE VERGARA 13
28001 MADRID
Tel. 915782575
Fax. 915782825

MARCAS:
EQUIP
PRESTOBAR
PRESTOSAN
PRESTOWASH

Actividad principal: fabricante nacional de ayudas técnicas para personas movilidad reducida y equipamientos especializados para colectividades. Ofrece sanitarios adaptados y barras de apoyo de gran calidad, sanitarios para colectividades en acero inoxidable, accesorios para baño, grifería y equipamientos técnicos para centros sanitarios. Fabricación a medida. Presto Equip, pertenece al Grupo Presto Ibérica junto con Presto y Griferías Galindo.

Productos: ofrece barras de apoyo de gran calidad, y con propiedades antibacterianas para todo tipo de usuario y ambiente de baño. Fabricadas en aluminio recubierto de nylon o en acero inoxidable, sanitarios ergonómicos accesibles, mamparas accesibles, protectores y pasamanos, sanitarios para colectividades en acero inoxidable, accesorios de baño para colectividades, grifería y equipamientos especializados para centros sanitarios y quirúrgicos.

Email: info@prestoiberica.com

Web: www.prestoiberica.com

DIRECTOR GENERAL: PARDAL, ANTONIO / DIRECTOR COMERCIAL: DIEZ, GUSTAVO.



DELABIE SANITARIO, S.L.U

COWUP C/ VENEZUELA 8
28220 MAJADAHONDA
MADRID
Tel. 912694863

MARCAS:
DELABIE

Actividad principal: Fabricante francés de grifería y equipamientos sanitarios para los Espacios Públicos, DELABIE se ha convertido en un actor clave del mercado sanitario. Desde 1928, la empresa 100% familiar es un socio histórico de los actores de las colectividades y de la salud. Los productos DELABIE, diseñados de forma ecorresponsable y para ahorrar agua, ofrecen soluciones únicas en términos de higiene, accesibilidad, seguridad, antivandalismo pero también son reconocidos por su fiabilidad, durabilidad y diseño.

Productos: Líder Europeo, DELABIE ofrece 5 gamas de productos para satisfacer las necesidades de cada uno de sus clientes y prescriptores: grifería para Espacios Públicos, Grifería para Hospitales, Accesibilidad y Accesorios de higiene, Aparatos sanitarios en Acero Inoxidable y Grifería para Cocinas Profesionales.

Email: administracion@delabie.es

Web: www.delabie.es

DIRECTOR GENERAL: DELABIE, LUC / DIRECTOR DE MARKETING: MARGOT, BERTRAND / RESPONSABLE DE VENTAS: SILES, ÁLVARO.



DISCESUR

C/. ÁGUILA, 8,
POL. IND. LA ESTACIÓN
28320 PINTO
MADRID
Tel. 916498900

Actividad principal: con más de 32 años de experiencia se ha convertido en un referente del mercado español en soluciones y equipamiento para cocina y baño, especializados en venta y distribución de cerámica, aparatos sanitarios, grifería, muebles de cocina y baño, además de suelos de madera. Cuenta con tres exposiciones: Pinto, C/. Orense 34 Madrid, y un espléndido y novedoso Showroom ubicado en Alcobendas.

Productos: dispone de una gama completa de productos que incorporan los más avanzados y prácticos desarrollos tecnológicos. Preparado para dar respuesta a las demandas de sostenibilidad, compromiso y conciencia con la naturaleza, cumpliendo la normativa vigente respecto al uso correcto del agua y respeto al medio ambiente.

Email: discesur@discesur.com

Web: www.discesur.es

DIRECTOR GENERAL: SANTOS AVELLANO, MOISÉS / DIRECTOR DE COMPRAS: RUIZ, ADOLFO / RESPONSABLE DPTO PROYECTOS: DEL POZO, DAVID / RESPONSABLE PRESCRIPCIÓN: SAINZ, JUAN CARLOS.



DURAVIT ESPAÑA S.L.U.

TRAFALGAR 51
08010 BARCELONA
Tel. 900515152

MARCAS:
DURAVIT

Actividad principal: es actualmente uno de los fabricantes punteros en todo el mundo de baños de diseño. La empresa está presente en más de 130 países y se caracteriza por la innovación en el diseño original, la aplicación de técnica que aporta confort y la elevada calidad. En cooperación con diseñadores de renombre internacional como Philippe Starck, sieger design, Kurt Merki Jr., Christian Werner, Matteo Thun o Cecilie Manz se crean baños que aportan confort y aumentan la calidad de vida de usuarios de forma sustancial.

Productos: integra cerámica sanitaria, muebles de baño, platos de ducha y bañeras, sistemas de hidromasaje y asiento de lavado, grifería y accesorios así como los elementos de bastidores.

Email: Info@duravit.com

Web: www.duravit.es

DIRECTOR GENERAL: BECH, ALEXANDER.



DISEÑO 4 en 1

DELABIE

¡LA PERFECCIÓN Y UTILIDAD NUNCA
HAN SIDO TAN BUENAS JUNTAS!

Un espejo para admirarse, un dispensador de jabón, un grifo, un secamanos de aire pulsado... todo con sensores, para una higiene de ensueño.

Con su acabado negro mate y su sutil iluminación, el armario espejo DELABIE combina diseño, funcionalidad y una instalación ultrasencilla.

DELABIE, fabricante especializado en grifería, sistemas de descarga y aparatos sanitarios para Espacios Públicos, desarrolla todas sus gamas de productos, bajo los criterios de ahorro de agua, energía, diseño y ética.

Más información en delabie.es



EBIR ILUMINACIÓN S.L.

POLÍGONO INDUSTRIAL
FUENTE DEL JARRO, CALLE
CIUDAD DE BARCELONA, 2-6
46980 PATERNA
VALENCIA
Tel. 961580605

MARCAS:
SPEHO

Actividad principal: Speho es una marca de EBIR, una empresa con una trayectoria de más de 25 años de experiencia fabricando iluminación para baño, siendo líderes en el mercado Europeo. Son proveedores de las principales cadenas hoteleras. Sus espejos han sido elegidos para decorar más de 15.000 habitaciones de hotel en toda Europa. Ofrecen además la ventaja de que, al ser fabricante, pueden diseñar y desarrollar productos a medida y personalizado, adaptándose a las necesidades específicas del concepto del espacio.

Productos: el espejo iluminado es un producto con un impacto altamente positivo en los espacios que, además de ofrecer luminosidad, aporta al ambiente un toque de distinción y la sensación de espacios más amplios y profundos, a la vez que mejora la experiencia del usuario.

Email: projects@speho.com

Web: www.speho.com

DIRECTOR GENERAL: RIBÉ, JUAN JOSÉ / DIRECTOR COMERCIAL Y MARKETING: RIBÉ, RAÚL / DIRECTOR TÉCNICO: ROCA, ALBERTO / DIRECTOR COMERCIAL SPEHO: DE NUTTE, MARCOS / BRAND MANAGER: MADRID, ELISA.

FREIXANET WELLNESS

C/. SALLENT, 55
08243 MANRESA
BARCELONA
Tel. 938739250
Fax. 938738606

MARCAS:
FREIXANET WELLNESS
WELLPRO
FREIXANET EXPERIENCE

Actividad principal: empresa creada en 1972, dedicada al diseño y construcción de áreas wellness, tanto a nivel nacional como internacional. Su enfoque holístico es único en el sector: se puede responsabilizar desde el asesoramiento y la conceptualización del proyecto hasta la fabricación, instalación y mantenimiento. La gama de productos y servicios se articula en tres divisiones: Professional, Home y Management.

Productos: ofrece elementos wellness para entornos residenciales y profesionales (hoteles, spas urbanos, balnearios, centros deportivos...). Esto incluye saunas, baños de vapor, hamams y caldariums, cabinas de aromas, vitality pools, mud baths, cabinas de sal, fuentes de hielo, piletas de agua fría, cabinas de nieve, caminos de sensaciones, zonas de relax, duchas, piscinas y flotariums, spas, etc.

Email: info@freixanetwellness.com

Web: www.freixanetwellness.com

DIRECTOR GENERAL: FREIXANET, JAUME.

GEBERIT, S.A.U

PLAZA EUROPA, 2 - 4,
6ª PLANTA
08902 L'HOSPITALET
DE LLOBREGAT
BARCELONA
Tel. 900232425

MARCAS:
GEBERIT

Actividad principal: con 150 años de experiencia, Geberit es líder del mercado europeo en el sector baño. Con alrededor de 11.000 empleados en 50 países, su red de producción está formada por 26 fábricas, 4 de ellas en mercados no europeos. Cotiza en el Swiss Market Index desde 2012 y su facturación neta es de más de 3.000 millones de francos suizos anuales.

Productos: amplia gama de mecanismos, sifones, cisternas empotradas, pulsadores, inodoros bidé y series de porcelana sanitaria. Sistemas de suministro con tuberías multicapa y metálicas, con unión por compresión, que ofrecen total fiabilidad. Sistema sifónico de drenaje de cubiertas Geberit Pluvia con servicio llave en mano que incluye la elaboración del proyecto, cálculos e instalación, a través de su red de instaladores autorizados.

Email: info.iberia@geberit.com

Web: www.geberit.es

DIRECTOR GENERAL: MAYOLAS, DAVID / DIRECTOR DE OPERACIONES: AGUIAR, PEDRO / DIRECTOR TÉCNICO: TORNERO, JORGE / DIRECTOR DE MARKETING: CABEZAS, ALFREDO.

GENEBRE GROUP

AVDA. JOAN CARLES I, 46-48
08908 L'HOSPITALET DE
LLOBREGAT
BARCELONA
Tel. 932988000

MARCAS:
GENEBRE
GEWENC

Actividad principal: empresa líder y un referente mundial en válvulas y accesorios para el control de fluidos y grifería de alta calidad. Controla todos los procesos de creación: desde el concepto inicial y el diseño del producto, a la producción y la comercialización. Desde que en 1981 Genebre iniciara su actividad y, posteriormente, siguiera su internacionalización con filiales en Europa, Asia y América y ventas en más de 140 países, la compañía ha mantenido un crecimiento continuo hasta situarse como uno de los líderes mundiales en su sector.

Productos: los productos de Genebre se pueden agrupar en cuatro grandes líneas: Línea hidrosanitaria (válvulas y accesorios de latón), Línea industrial (válvulas industriales, automatización e instrumentación), Línea de grifería doméstica y Línea de grifería pública y colectividades y línea CONNECTORS.

Email: comercial@genebre.es

Web: www.genebre.es

PRESIDENTE: PARÍS, MIQUEL / DIRECTOR GENERAL: PARÍS, JOSEP MARÍA / DIRECTOR TÉCNICO VÁLVULAS: MARTÍNEZ, ALEJANDRO / DIRECTOR DE MARKETING: NUET, IGNASI / DIRECTOR CALIDAD: CAZORLA, XAVIER.



EL INODORO BIDÉ ES LA NUEVA WI-FI.

GEBERIT AQUACLEAN. EL INODORO BIDÉ.

DESIGN
MEETS
FUNCTION

Una vez que visite un hotel con inodoro bidé, no querrá otra cosa: Cada vez más huéspedes aprecian poder limpiarse con agua caliente después de ir al baño. Con Geberit AquaClean Alba, las habitaciones de sus huéspedes cumplirán los nuevos estándares. El modelo básico a un precio atractivo es fácil de mantener y se suministra con un fiable paquete de servicio técnico. Más información en geberit.es/aquaclean-alba.



TECNOLOGÍA
DE DUCHA
WHIRLSPRAY



TECNOLOGÍA
DE DESCARGA
TURBOFLUSH



MANDO
A DISTANCIA



FUNCIÓN
QUICKRELEASE



GESSI SPAIN, S.L.U.

Tel. 934777336

MARCAS:
GESSI
GESSI EMPORIO

Actividad principal: GESSI SpA, es la compañía italiana líder en productos de alta gama para baño y cocina. Creadora del concepto Private Wellness, y especializada en griferías, accesorios y todo tipo de productos de alto diseño para equipar los espacios de baño y cocina en el ámbito privado y Contract, con presencia en todo el mundo a través de sus espacios Casa Gessi, donde se trasmite al usuario privado y profesional la filosofía de la empresa, de alto contenido ético y compromiso con la sostenibilidad.

Productos: en su catálogo ofrece grifería para baño, grifería para cocina, accesorios de baño, sanitarios, lavamanos y bañeras.

Email: gessi@gessi.es
Web: www.gessi.com

DIRECTOR GENERAL: MASRAMON, JORDI.



GRIFARU GRIFERIA TEMPORIZADA, S.L.

C/. PELAYA, 2 - NAVE 2.
POLÍGONO INDUSTRIAL RÍO DE JANEIRO
28110 ALGETE
MADRID
Tel. 916281794
Fax. 916280264

MARCAS:
GRIFARU
ECO-TEMP
UNI-TEMP

Actividad principal: fabricación de grifería temporizada, de cierre automático. Fabricación y comercialización de Grifos Temporizados para lavabo, urinario y ducha. Fluxores para inodoro, Grifos y barras de apoyo para uso hospitalario y geriátrico. Grifos para uso Industrial, Grifos Electrónicos. Columnas para piscinas. Superficie de fábrica: 500 m². Volumen de producción/comercialización: 50.000 unidades.

Productos: de fabricados comprende una gran variedad de líneas de producto, que satisface la demanda actual del mercado y unos desarrollos técnicos avanzados en los siguientes sistemas de pulsación: Cabezal Ecológico, sistema Eco-Temp, Cabezal con dispositivo "Antilegionela" integrado, Cabezal de "Pulsación Suave", Cabezal Antibloqueo, Cabezal Regulable en tiempo, Cabezal Estándar.

Email: info@grifaru.com
Web: www.grifaru.com

DIRECTOR DE MARKETING Y COMERCIAL: BODÓN, JUAN M^º.



GRIFERIAS BORRÁS, S.L.

C/ GALL 7
08950 ESPLUGUES DE LLOBREGAT
BARCELONA
Tel. 933712368
Fax. 933719646

MARCAS:
BORRÁS

Actividad principal: empresa familiar fundada en 1940. Fabricante de grifería doméstica con máximo estándar de calidad. Se enfocan a las necesidades de hoy día en los hogares en los que además de durabilidad, diseño y acabados, exigen sostenibilidad y ahorros de agua y energía. Tienen un firme compromiso y responsabilidad con el Medio Ambiente. Ofrecen diversidad de estéticas y soluciones técnicas que cubren todas las necesidades en el Hogar, tanto en BAÑO como en COCINA.

Productos: cumple con toda la normativa en Europa, equipan su grifería con componentes y accesorios de máxima calidad y certificaciones necesarias. Sus grifos incorporan desde 2016 cartuchos sistema "2 STEPS" que ahorran hasta 50% de agua en el uso cotidiano, y desde 2019 también cartuchos de apertura AGUA FRÍA con el consiguiente ahorro de energía. Sus fabricados cuentan con una garantía de 5 años.

Email: comercial@griferiasborras.com
Web: www.griferiasborras.com

DIRECTOR GENERAL Y TÉCNICO: BORRÁS, JAUME / DIRECTOR COMERCIAL Y MARKETING: SANZ, MIGUEL ÁNGEL.



GRIFERIAS GALINDO, S.L.

P.I. EL PLA -
C/. DE L'HORTA 8, NAVES 1-2
08750 MOLINS DE REI
BARCELONA
Tel. 936801315

MARCAS:
GALINDO
LUXCOVER

Actividad principal: empresa de Grupo Presto Ibérica, fabricantenacional de grifería doméstica de alto diseño por excelencia con más de 80 años de experiencia en el mercado. La compañía ostenta el honor de dotar a todos sus productos del alma y la tradición de 4 generaciones de expertos artesanos, aunando: sentimiento, calidad y diseño. Sus colecciones para baño y cocina han ido evolucionando desarrollando las últimas tecnologías electrónicas y destacan con la personalización y fabricación a medida con la tecnología de acabados Luxcover.

Productos: grifería de alta calidad y diseño para espacios de baño y cocina: columnas de ducha, termostáticas, hidromasaje, accesorios para ducha y grifería para cocina. Alta tecnología electrónica y domótica y sist. inteligentes de ahorro de agua y energía...

Email: info@griferiasgalindo.com
Web: www.griferiasgalindo.com

DIRECTOR GENERAL: PARDAL, ANTONIO / DIRECTOR COMERCIAL Y PROYECTOS: DIEZ, GUSTAVO / RESPONSABLE DE COMUNICACIÓN: GALINDO, ALMUDENA.

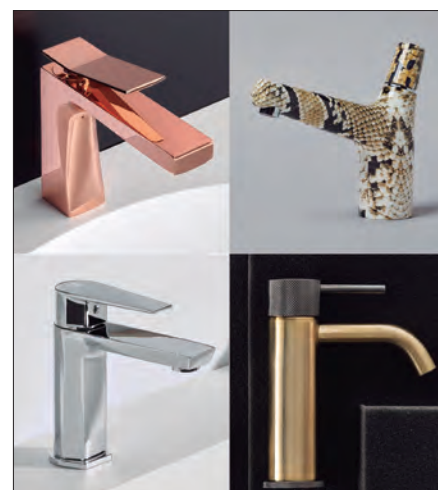



GRIFERIAS MAIER, S.L.

RONDA SANTA EULÀLIA, 37
NAVE 12 P.I. PALLEJA, 1
08780 PALLEJÀ
BARCELONA
Tel. 936633333
Fax. 936633334

MARCAS:
MAIER

Actividad principal: Maier es una empresa familiar con 38 años de historia en la fabricación de griferías sanitarias, grifos de cocina y accesorios de baño de alta calidad. La empresa se enfoca en ofrecer productos de diseño, de alta gama y contemporáneo, altamente personalizables y con una gran variedad de acabados. Maier se ha convertido en un referente en el sector de marcas Premium de baño y su presencia en más de 60 países así lo avalan.

Productos: Maier ha escogido el acero AISI 316L para su nueva colección de grifería por sus propiedades únicas. Este acero especial 316L también se conoce como acero "Grado Marino" porque es muy resistente a la corrosión, razón por la cual es el material preferido para ambientes húmedos, también cumpliendo los principios de respeto al medio ambiente. Maier ofrece una amplia gama de diseño redondo que incluye tanto grifería de lavabo, bañera y ducha y sus complementos como una magnífica columna de ducha exterior.

Email: info@griferiasmaier.com

Web: www.griferiasmaier.com

DIRECTOR GENERAL: LÓPEZ, MARC / DIRECTOR COMERCIAL: SOLANO, MARC / DIRECTOR TÉCNICO: LUQUE, JUAN JOSÉ.



GROHE ESPAÑA, S.A.

PASEO DE LA CASTELLANA,
18, 7ª PLANTA
28046 MADRID
Tel. 933368850
Fax. 933368851

MARCAS:
GROHE
GROHE SPA
GROHE PROFESSIONAL

Actividad principal: marca global líder en soluciones integrales de baño y equipamiento de cocina, que cuenta con un total de 7.000 empleados en 150 países. La compañía es parte de LIXIL Group Corporation desde 2014. Como marca internacional, GROHE sigue los valores de la firma en tecnología, calidad, diseño y sostenibilidad. GROHE se toma muy en serio su responsabilidad corporativa y desde abril de 2020, la marca cuenta con una producción neutra en carbono en todo el mundo.

Productos: desarrolla diversas gamas de producto, clasificadas en distintas categorías: griferías de baño, duchas y sistemas de ducha, termostatos, soluciones empotradas, griferías de cocina, sistemas de instalación para sanitarios, griferías especiales y sanitarios.

Email: grohe.es@lixil.com

Web: www.grohe.es

DIRECTOR GENERAL: ORTEGA, SERGI / DIRECTOR TÉCNICO: FARRÉ, ALBERT / DIRECTOR DE MARKETING: GIL, MARTA.



HANSGROHE S.A.U.

RIERA CAN PAHISSA, 26
08750 MOLINS DE REI
BARCELONA
Tel. 936803900
Fax. 936803909

MARCAS:
HANSGROHE
AXOR

Actividad principal: El Grupo Hansgrohe, con sede en Schiltach, en el sur de Alemania, goza de una reputación como líder en innovación, diseño, calidad y responsabilidad dentro de la industria del baño y la cocina. Los innovadores productos de la empresa se crean en colaboración con arquitectos y diseñadores de productos de gran prestigio. Actualmente su sede española, con 1.500 m² de superficie, está ubicada en Molins de Rei (Barcelona), donde también se encuentra su "Water Studio": exposición, centro de formación y punto de encuentro para todos los amantes del baño con más de 400 m².

Productos: hansgrohe es la marca premium del Grupo Hansgrohe y ofrece soluciones innovadoras para el baño y la cocina que reúnen funciones inteligentes, un diseño extraordinario y una calidad duradera. AXOR desarrolla, fabrica y produce grifería, duchas y accesorios para baños y cocinas de lujo que alcanzan la perfección.

Email: info@hansgrohe.es

Web: www.hansgrohe.es

DIRECTOR GENERAL: ROMERO, FRANCISCO / DIRECTOR COMERCIAL: CUELLO, ÓSCAR / DIRECTOR DE MARKETING: MONTES DE OCA, LUIS.

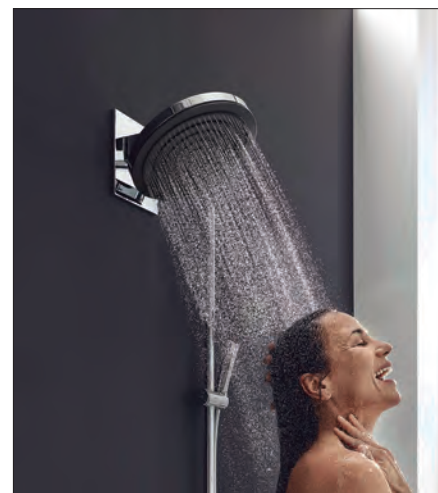

HIDROXURY

CENTRO EMPRESARIAL
CHAMARTIN C/ AGUSTÍN DE
FOXÁ N40 PLANTA 1
28036 MADRID
Tel. 634965550

MARCAS:
USSPA
SOLITAIRE
AQUAFIT
VITALDOME
JACUZZI

Actividad principal: diseño y construcción de espacios wellness personalizados para home, profesional y management a nivel nacional e internacional. Inspirar experiencias llevando cada proyecto de arquitectura interior al siguiente nivel, proyectando su esencia y materializándola en el resultado deseado, primando el detalle y la calidad que les llevara a vivir una experiencia única e irrepetible.

Productos: fabricación personalizada de termas, turcos, saunas, duchas sensaciones, pediluvios, cabinas de hielo, tumbonas térmicas, generadores de vapor, acs, spas privados y públicos a medida, swim spas, equipación fitness, equipos médico estéticos para deportistas - regeneración celular, reoxigenación de tejidos y recuperación lesiones deportivas. expertos en llevar cada proyecto al siguiente nivel.

Email: jmendez@hidroxury.com / wellness@hidroxury.com

Web: www.hidroxury.com

DIRECTOR GENERAL: MÉNDEZ, JAVIER.



IBERSPA, S.L.

OFFICES AND PRODUCTION
| POL. IND AV. PLA D'URGELL
2-8, 25200 CERVERA,
LLEIDA (SPAIN) LOGISTICS
CENTER | N-2 KM. 516'8,
CARRER PROJECTE II, 25200
CERVERA, LLEIDA (SPAIN)
Tel. 973533795
Fax. 973533794

MARCAS:
AQUAVIA SPA

Actividad principal: empresa creada en 1988, dedicada al diseño y fabricación de spas, swimspas y elementos complementarios para éstas. La sede está ubicada en el polígono de Cervera (Lérida), dispone de unas instalaciones de más de 6.000 metros cuadrados.

Productos: la compañía dispone de marca propia 'Aquavia Spa', con la que comercializa productos de spa y swimspas de hidromasaje para particulares y también de uso comercial (hoteles, gimnasios...). Controlan hasta el último detalle: un diseño de vanguardia, materiales minuciosamente seleccionados, eficiencia y ergonomía, acabados incontestables y un control de calidad realizado en todos y cada uno de los procesos. Todo ello sirve para que cualquiera de sus bañeras de hidromasaje sea el producto de mayor calidad y prestaciones, el más exclusivo dentro de su propia categoría en el mercado.

Email: aquaviaspa@aquaviaspa.com

Web: www.aquaviaspa.com

DIRECTOR GENERAL: DEU, ARTUR / DIRECTOR TÉCNICO: CODINA, XAVIER / DIRECTOR COMERCIAL Y MARKETING: SELLARÉS, MARC.

IDEAL STANDARD, S.L.U.

AVDA. FRANCIA 4, 1º, PTA 1
46023 VALENCIA
VALENCIA
Tel. 935618000

MARCAS:
IDEAL STANDARD

Actividad principal: Ideal Standard International es una empresa privada con sede en Bruselas (Bélgica) que opera en Europa, Oriente Medio y África. La empresa ofrece mobiliario de cuarto de baño Y accesorios para edificios residenciales, comerciales e institucionales. Ideal Standard es la marca insignia internacional de la empresa para las soluciones de baño.

Productos: fabrica y comercializa productos tales como cerámica, grifería, conjuntos de ducha, accesorios, platos de ducha, mobiliario y bañeras, cuyas principales características son la calidad, el diseño, la funcionalidad y la seguridad. Además, todos sus productos permiten una instalación y un mantenimiento sencillo junto con un ahorro de agua y de energía durante su vida útil.

Email: atencioncliente@idealstandard.com

Web: www.idealstandard.es

GERENTE Y RESPONSABLE DE PRESCRIPCIÓN: CASABLANCAS, MARC / RESPONSABLE TÉCNICO: VERDEGUER, JORGE.

INBECA WELLNESS EQUIPMENT S.L.

C/. COMAGRUA 32
08758 CERVELLÓ
BARCELONA
Tel. 933391329

MARCAS:
INBECA

Actividad principal: fabricantes de saunas, hammams o baños turcos, piscinas, spas, duchas, productos para balneoterapia y vestuarios. Trabajamos a la medida de cada cliente y sus necesidades. Crean soluciones adaptadas a hogares, centros wellness, balnearios, gimnasios, clubes u hoteles. También forman parte de nuestra gama de productos: las saunas redondas y de diseños especiales, piscinas y spas de acero inoxidable, generadores de vapor, duchas de sensaciones...

Productos: saunas, baños de vapor, generadores de vapor, piscinas de acero inoxidable y de EPS, spas de acero inoxidable y acrílicos, duchas de sensaciones y terapéuticas, fuentes y muros de hielo, tumbonas térmicas y de infrarrojos, salas y cubos de haloterapia, flotariums, piletas de contraste térmico y taquillas y vestuarios.

Email: inbeca@inbeca.com

Web: www.inbeca.com

DIRECTOR GENERAL: CAMPS, ISAAC / DIRECTOR COMERCIAL: RUIZ, FERRAN / DIRECTOR TÉCNICO: RODRÍGUEZ, JAVIER / DIRECTOR DE MARKETING: CODIÑACH, ALBERT / GLOBAL SALES MANAGER: SAUMELL, XAVIER.

INDUSTRIAS LASSEr, S.A.

DEL TORRENT FONDO, 9
08840 VILADECANS
BARCELONA
Tel. 933133000
Fax. 933133516

MARCAS:
LASSEr

Actividad principal: Lasser como fabricante de mamparas y separadores de ambientes reúne los requisitos exigidos de calidad, diseño y servicio que todo profesional precisa tanto en el ámbito privado como en el público. Innovar sin perder la exquisitez del diseño, priorizar en la calidad de la materia prima, diseñar a medida según la naturaleza y exigencias de cada proyecto, es lo que ha prevalecido en más de 30 años de historia.

Productos: su catálogo se compone de una amplia variedad de modelos de mamparas versátiles y a medida en diferentes acabados de cristal templado, matizado, serigrafiado, con vidrio 'Top Color', 'Top Klar' y 'Top Forte'. También dispone del tratamiento Aquanet. Como novedad para 2023 Lasser lanza al mercado un sistema de puertas correderas y separadores de ambiente de diseño minimalista perfecto para delimitar espacios y conectar interiores.

Email: lasser@lasser.es

Web: www.lasser.es

DIRECTOR GENERAL: BACH, JAUME / DIRECTOR COMERCIAL: CHUECA, JOSÉ LUIS.



INDUSTRIAS RAMÓN SOLER, S.A.

P.I. FONTSANTA -
C/. VALLESPÍR, 26
08970 SANT JOAN DESPI
BARCELONA
Tel. 933738001
Fax. 933737858

MARCAS:
RAMONSOLER
SOLERBATH

Actividad principal: Fabricante de grifería con sede en Barcelona desde 1890, con una nave industrial de 16.000 m² en Sant Joan Despí (Barcelona). Su catálogo ofrece una amplia gama de griferías, sistemas de hidroterapia y accesorios de baño, que destacan por ser productos ecoeficientes, estéticos, confortables y de alta fiabilidad. La firma ha creado modelos de grifería pensados para las personas, buscando no sólo crear belleza sino también confort y precisión en sus mecanismos. Desde hace unas décadas, han priorizado la investigación para optimizar no sólo el consumo del agua y energía sino también los materiales y procesos de producción.

Productos: ofrece una amplia gama de griferías, sistemas de hidroterapia y accesorios de baño, que destacan por ser productos ecoeficientes, estéticos, confortables y de alta fiabilidad. ramonsoler. ha creado modelos de grifería pensados para las personas, buscando no sólo crear belleza sino también confort y precisión en sus mecanismos.

Email: info@rsramonsoler.com

Web: www.rsramonsoler.com

DIRECTOR GENERAL: SOLER, JORDI / DIRECTOR COMERCIAL: PRIETO, ANTONIO.

JACOB DELAFON ESPAÑA, S.A.

CTRA. LOGROÑO, KM 17
50629 SOBRADIEL
ZARAGOZA
Tel. 976462046
Fax. 976462048

MARCAS:
JACOB DELAFON

Actividad principal: empresa filial de la francesa Jacob Delafon, sociedad con más de cien años de historia dedicada a la fabricación de equipamiento para el baño e incorporada al grupo estadounidense Kohler Co. en 1986. La compañía tiene presencia en España desde 1972, año en que puso en marcha su factoría de Zaragoza, centrada esencialmente en la producción de porcelana sanitaria.

Productos: su catálogo incluye todo tipo de equipamiento para el baño: gamas completas de porcelana sanitaria (inodoro, lavabo y bidé), grifería (monomando, bimando y termostáticos), platos deducha, bañeras, mamparas, equipos de hidromasaje, muebles y piezas especiales (lavamanos, urinarios...).

Email: marketing@kohlereurope.com

Web: www.jacobdelafon.es

DIRECTOR GENERAL: CASTEJÓN, ANDRÉS / DIRECTOR COMERCIAL: VALLEJO, VÍCTOR / DIRECTOR TÉCNICO: ARAGÓN, ALBERTO.

JACUZZI EUROPE SPA

S.S. PONTEBBANA KM 97,200
33098 ITALY PN
Tel. 0434 - 859111
Fax. 0434-85278

MARCAS:
JACUZZI®

Actividad principal: Jacuzzi® EMEA realiza operaciones en Europa, África y Asia directamente, a través de varias oficinas comerciales e indirectamente a través de una amplia red de ventas. Diseño, bienestar, rendimiento y atención: estos son los valores que constituyeron la esencia de Jacuzzi®, una marca que anticipa las necesidades y tendencias, creando productos y soluciones innovadoras diseñadas para cumplir los requisitos de cualquier tipo.

Productos: Spas, Swim Spas, baños con hidromasaje, duchas multifunción, cabinas de ducha, saunas y baños turcos: una amplia gama de productos con una combinación única de tecnología de vanguardia, diseño y funciones exclusivas, que garantizan el más alto rendimiento tanto en un entorno doméstico/residencial como profesional del sector del hospedaje.

Email: info@jacuzzi.eu

Web: www.jacuzzi.com

DIRECTOR DE MARKETING: TERZUOLO, GIORGIO.

KALDEWEI ESPAÑA, S.L.

RDA MAIOLS,1. EDIFICIO BMC,
LOCAL 312
08192 SANT QUIRZE
DEL VALLÉS
BARCELONA
Tel. 932241150

Actividad principal: delegación comercial en España de la empresa alemana Franz Kaldewei GmbH & Co. Su matriz se dedica a la fabricación de bañeras, platos de ducha y lavabos de acero vitrificado.

Productos: el portafolio de la compañía incluye bañeras, platos de ducha y lavabos de acero vitrificado de elaboración propia, sistemas de hidromasaje, sistemas de montaje y accesorios para bañeras y platos de ducha (asideros, esmalte antideslizante, kits de iluminación, elementos ornamentales, almohadillas para bañera, etc.).

Email: info@kaldewei.es

Web: www.kaldewei.es

DIRECTOR GENERAL: VELÁSQUEZ, JOEL.



L'ANTIC COLONIAL
PORCELANOSA Group

**L'ANTIC
COLONIAL, S.A.U**

CTRA. N-340, KM 56
12540 VILA-REAL
CASTELLÓN
Tel. 964534545
Fax. 964527130

MARCAS:
L'ANTIC COLONIAL
SKINS WALLPAPER
LINKFLOOR
AIRSLATE
S-TILE

Actividad principal: ha sido y sigue siendo algo especial dentro del Grupo Porcelanosa por sus productos naturales exclusivos: pizarras, mármoles, madera natural y mosaicos que junto con sus complementos como los lavabos, las encimeras y el mobiliario de baño permiten realizar proyectos integrales con la calidez de los productos naturales.

Productos: ofrece un amplio abanico de revestimientos y pavimentos naturales en los que destacan tanto piedras, como pueden ser mármoles, pizarras y travertinos; como parquets naturales. Además de una gran variedad de revestimientos de mosaicos, papel pintado, laminados y Linkfloor. En sus colecciones para baños presenta una variada gama de lavabos, encimeras, platos de ducha y muebles fabricados con madera y piedra natural.

Email: marketing_antic@anticcolonial.com
Web: www.anticcolonial.com

DIRECTOR GENERAL: CALVO, JAVIER / DIRECTOR COMERCIAL EXPORTACIÓN: LOZANO, MANUEL / DIRECTOR COMERCIAL NACIONAL: DUALDE, ALEJANDRO / DIRECTOR MARKETING: FANDOS, CRISTIAN.



LAUFEN

**LAUFEN
BATHROOMS, S.A.**

C/. COVARRUBIAS 23
28010 MADRID
Tel. 900103258

MARCAS:
LAUFEN

Actividad principal: LAUFEN es una firma suiza líder en el diseño con 130 años de historia y fabricación de baños de alta gama. Su experiencia se basa en la fabricación de productos sanitarios innovadores, mediante la utilización de cerámica de última generación, lo cual representa una simbiosis perfecta entre diseño, calidad y funcionalidad, brindando como resultado productos únicos en el mercado con estándares de calidad premium.

Productos: La esencia de LAUFEN reside en su comprensión sofisticada del diseño, lo cual impulsa a una constante innovación de productos para brindar una experiencia perfecta entre funcionalidad y estética, convirtiéndonos en un referente global en soluciones de baño de vanguardia y calidad.

Email: info@es.laufen.com
Web: www.laufen.es

DIRECTOR GENERAL: ARANA LLANDERL, GORKA / DIRECTOR TÉCNICO: RUIZ, JAIME / DIRECTOR DE MARKETING: RODRÍGUEZ, SHADI.



mediclinics

MEDICLINICS, S.A.

C/. INDUSTRIA, 54
08027 BARCELONA
Tel. 934464700
Fax. 933481039

MARCAS:
GOMAN
KRUSMAN
BRADLEY

Actividad principal: Equipamiento de baño y ayudas técnicas a la movilidad para colectividades, diseña, fabrica y comercializa sus distintas líneas de productos desde 1974. Referente en el mercado nacional y con presencia en más de 90 países, la misión de Mediclinics es ofrecer a sus clientes soluciones integrales en el equipamiento de baños para colectividades. En su portfolio de producto, Mediclinics cuenta con más de 1.000 referencias, además de ser representante y distribuidor exclusivo en España de marcas de gran reputación dentro del mercado del baño para colectividades.

Productos: Secadoras de manos, secadores de cabello, dosificadores de jabón, dispensadores de papel higiénico y papel toalla, papeleras y otros contenedores, accesorios de baño, barra de apoyo, cambiapañales, lavaojos y duchas de emergencia...

Email: info@mediclinics.com
Web: www.mediclinics.es

DIRECTOR GENERAL: VISA, JAIME / DIRECTOR COMERCIAL: DÍAZ, LUÍS / DIRECTOR DE MARKETING: ZABALA, SERGIO.



NOFER

NOFER, S.L.

CTRA. LAUREÀ MIRÓ, 385-387
08980 SANT FELIU DE
LLOBREGAT
BARCELONA
Tel. 934742423
Fax. 934743548

MARCAS:
NOFER
APARICI
DECOSAN

Actividad principal: antigua Comercial Balmes fundada en 1965, hoy estandarte de las empresas del Grupo Nofer. Diseña y Fabrica con marca NOFER equipamiento sanitario de carácter anti-vandálico para aseos de uso público y colectividades. Dispone de un catálogo exclusivo para HOTELES apostando por el confort y la imagen Contract. Próximamente traslada su sede a Sant Feliu en Barcelona, donde el grupo construye unas instalaciones de 6.500 m².

Productos: especializados en acero inoxidable, su oferta comprende seca-manos de última generación, portarrollos, dispensadores, papeleras, lavaojos/duchas de emergencia, fuentes de agua, ayudas técnicas para personas con discapacidad, sanitarios inoxidables y grifería anti-vandálicas, homologados por el SIEP..

Email: nofer@nofer.com
Web: www.nofer.com

DIRECTOR GENERAL: CÁNOVAS, ANA / DIRECTOR COMERCIAL Y MARKETING: GARCÍA, JORDI / DIRECTOR TÉCNICO: PASCUAL, PERE / ARQUITECTA: VILLAR, MERCEDES / RESPONSABLE PRESCRIPCIÓN: CESTER, ANNA.



noken
PORCELANOSA BATHROOMS

**NOKEN PORCELANOSA
BATHROOMS**

CTRA. CV-20, KM 2
12540 VILA-REAL
CASTELLÓN
Tel. 964506450
Fax. 964506793

Actividad principal: es la empresa especializada en equipamiento de baños de Grupo Porcelanosa que apuesta siempre por el diseño, la calidad y el compromiso con el medioambiente en cada producto. Su objetivo es desarrollar piezas que sorprendan y que sean funcionales en el día a día de todos los clientes. Pertenece al Grupo Porcelanosa, integrado por Porcelanosa, Venis Projects, Urbatek, Butech, Gamadecor, Krion y L'Antic Colonial. Sus productos se exportan a más de 118 países en todo el mundo y cuenta con cerca de 1.000 tiendas propias.

Productos: Noken ofrece soluciones eco para el ahorro de agua y energía en el hogar o hotel. Principales productos: Griferías de lavabo y de cocina, lavabos, mobiliario de baño, sanitarios, bañeras, rociadores, platos de ducha, espejos, accesorios de baño y secatoallas.

Email: marketing@noken.com
Web: www.noken.com

DIRECTOR GENERAL: MARTÍNEZ, ADELINO / DIRECTOR COMERCIAL: RIBERA, JOSE / DIRECTOR DE MARKETING: FLOR, MIGUEL / DIRECTOR TÉCNICO: DOYA, PAU.



Nuovvo

NOVARALI, S.L.

CIF B54574868
03370 REDOIVÁN
ALICANTE
Tel. 965681207

Actividad principal: Fabricantes de productos para el cuarto de baño en resina y carga mineral, como platos de ducha, bañeras, lavabos, encimeras, paneles y complementos. Los productos de Nuovvo destacan por su diseño innovador y su excelente calidad y resistencia. Sus instalaciones centrales en Redován (Alicante), cuentan con una superficie productiva de más de 20.000 m², desde donde fabrican hasta 1.000 platos diarios gracias a una infraestructura totalmente automatizada.

Productos: Fabricación de Platos de ducha, Bañeras, Lavabos, Encimeras, Paneles...

Email: info@nuovvo.com
Web: www.nuovvo.com

BRAND MANAGER: RAMÍREZ, PAULA / DIRECTOR TÉCNICO: FRUCTUOSO, EDGAR.



babymedi[®]

Un nuevo concepto de cambia pañales



BioCote



50 años **mediclinics**



NOVELLINI IBÉRICA

C/ CAN BRUIXA 15-17
08028 BARCELONA
Tel. 934095500

MARCAS:
NOVELLINI

Actividad principal: Empresa italiana con más de 50 años de historia dedicada a la fabricación de mamparas de ducha, platos de duchas, bañeras, minipiscinas y sistemas de hidromasaje. Con más de 1 millón de mamparas fabricadas anualmente es el líder absoluto del mercado europeo en esta categoría. Además con más de 30.000 bañeras, 22.000 cabinas multifunción y 60.000 platos de duchas es un referente multinacional en el mundo del Wellness. Recientemente se ha incorporado a la familia Outdoor con una colección de minipiscinas para exterior.

Productos: Mamparas para baño y ducha, Bañeras, Bañeras de hidromasajes, Minipiscinas para exterior, Accesorios de baño, Columnas de ducha, Platos de ducha, Cabinas Multifunción.

Email: novellini@novellini.es
Web: www.novellini.es

DIRECTOR GENERAL: NOVELLINI, MARCO / DIRECTOR COMERCIAL: REYES, TONI / DIRECTOR TÉCNICO: RIVERO, XAVIER.



PRESTO IBÉRICA, S.A.

C/. PRÍNCIPE DE VERGARA
28001 MADRID
MADRID
Tel. 915782575

MARCAS:
PRESTO
PRESTOEQUIP

Actividad principal: fabricante nacional especialistas en dispositivos de grifería temporizada, electrónica y domótica para todo tipo de colectividades con el mayor número de certificaciones y tecnologías. Ofrece soluciones integrales para instalaciones colectivas con grifería especializada, sistemas de ahorro de agua, seguridad, y sistemas antilegionela. Pertenece al Grupo Presto Ibérica junto con Griferías Galindo y Presto Equip. Fabricación a medida, adaptación a certificaciones sostenibles y acabados personalizados.

Productos: grifería ecológica temporizada mecánica o temporización electrónica de todo tipo de tecnologías por sensor, touch, y domótica; válvulas industriales y termostáticas, sistemas de control domótico, sistemas antilegionella, grifería industrial, bastidores, etc. Equipamientos y ayudas técnicas PrestoEquip.

Email: info@prestoiberica.com
Web: www.prestoiberica.com / www.prestocustom.com

DIRECTOR GENERAL: PARDAL, ANTONIO / DIRECTOR COMERCIAL Y PROYECTOS: DIEZ, GUSTAVO / RESPONSABLE COMUNICACIÓN: GALINDO, ALMUDENA.



REVESTTECH SOLUTIONS S.L.

C/. LA RIOJA, 4
03006 ALICANTE
ALICANTE
Tel. 965106569

MARCAS:
REVESTTECH

Actividad principal: especialistas y fabricantes de revolucionarios sistemas constructivos para la impermeabilización de todo tipo de superficies. Buscan que los daños producidos por el agua no sean un problema para la vida de las personas y para el futuro del planeta. Han conseguido desarrollar un producto con unas prestaciones ideales a través del compounding y la extrusión reactiva. Sus nuevas laminas abren un nuevo camino hacia la sostenibilidad.

Productos: ECODRY Láminas impermeabilizantes procedentes de la transformación de materiales de economía circular. DYSO La lámina desolidarizante más potente del mercado. Evita roturas en el pavimento. LEVEL Línea de sistemas de evacuación oculta bajo pavimento. Eficaz y con diseño exclusivo. FLAT/PREMIER Kit de ducha de obra que incorporan lámina termosellada.

Email: info@revesttech.com
Web: www.revesttech.com

DIRECTOR GENERAL: MARTÍNEZ GOSALVEZ, MIGUEL / DIRECTOR COMERCIAL: ARENAS RODRÍGUEZ, JOSÉ MANUEL / DIRECTOR TÉCNICO: GRAU ATIENZA, AIDA / DIRECTOR DE MARKETING: LLOPIS, RAFA.

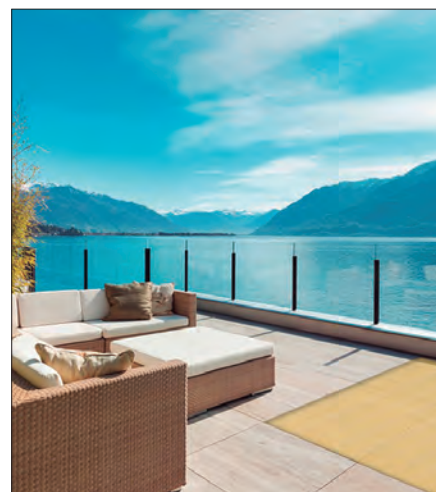

ROCA

AVDA. DIAGONAL, 513
08029 BARCELONA
Tel. 933661200
Fax. 934052773

MARCAS:
ROCA

Actividad principal: Empresa especializada en el diseño y la producción de soluciones para el espacio de baño, consolidada en la actualidad como líder mundial en el sector. A lo largo de sus más de 100 años de historia, Roca ha demostrado su capacidad de adaptarse a las necesidades de cualquier usuario, trabajando siempre desde el propósito de ofrecer a las personas la mejor experiencia en el espacio de baño.

Productos: un buen ejemplo de este objetivo son las últimas novedades de la marca: la colección de baño Tura, con un diseño robusto y armonioso, inspirado en la arquitectura barcelonesa del siglo XX; la colección de grifería Nu, que sorprende por su combinación de formas y colores para crear un espacio de baño personalizado; y su gama de smart toilets, que define una nueva generación de inodoros inteligentes a partir de la combinación de tecnología y confort.

Email: infosan@roca.net
Web: www.roca.es



clever

G R I F E R Í A

*Every design,
an emotion*

sanycces

SANYC C.E.S / SANYCCES

POL. IND CARABONA
C/COURE, P-11
12530 BURRIANA
CASTELLÓN
Tel. 964518202
Fax. 964515700

MARCAS:
SANYCCES

Actividad principal: Empresa con sede en Burriana (Castellón) dedicada desde 1993 al sector del equipamiento para el baño y especializada en el diseño y fabricación de bañeras, lavabos, platos de ducha, mamparas, hidromasajes y accesorios relacionados. Inició su actividad con una única referencia de bañera de hidromasaje distribuida entre el mercado español y portugués. Hoy su catálogo de producto suma 2.000 referencias que se venden en más de 50 países de todo el mundo y consta con unas instalaciones de más de 21.300m².

Productos: Equipamiento para el baño: mamparas de ducha, bañeras con y sin hidromasaje, Spas, platos de ducha, lavabos, sanitario, grifería y accesorios.

Email: info@sanycces.es
Web: www.sanycces.es

DIRECTOR GENERAL: ROSELL RAMOS, ESTHER / DIRECTOR COMERCIAL: GARVÍ HORNOS, CARLOS / DIRECTOR TÉCNICO: PONS NICOLAU, DIEGO / DIRECTOR DE MARKETING: SUÁREZ VICENT, DIEGO.



SFA SANITRIT ESPAÑA, S. L.

POL. IND. PLA D'EN BOET
CAMÍ DEL SANT CRIST, 21
08302 MATARÓ
BARCELONA
Tel. 935446076

MARCAS:
SANITRIT
SANIMARIN
KINEDO

Actividad principal: Filial española del grupo SFA, grupo industrial francés, creado en 1958. SFA SANITRIT ESPAÑA, SL cuenta con 3 áreas de negocio: Soluciones de bombeo domésticas, Soluciones de bombeo profesionales, Equipamiento sanitario para el baño e hidromasaje. Toda la producción está integrada en las 5 fábricas del grupo (3 en Francia, 1 en Alemania y 1 en Italia) y desde las oficinas ubicadas en la provincia de Barcelona, SFA SANITRIT ESPAÑA, SL gestiona el territorio español y portugués.

Productos: SANITRIT: soluciones de trituradores sanitarios para instalar una zona de aguas, aunque esté lejos o por debajo del nivel de evacuación. Evacuación de aguas residuales con bombas de aguas grises, estaciones de bombeo general. KINEDO: equipamiento para el cuarto de baño: spas, bañeras de hidromasaje, bañeras/duchas con puerta y cabinas de ducha.

Email: sfa@sfa.es
Web: www.sfa.es // www.kinedo.es

DIRECTOR GERENTE: POBEDA, PHILIPPE / DIRECTOR COMERCIAL: PADIAL, GLORIA / DIRECTOR TÉCNICO: LASALLE, BERNAT.



STANDARD HIDRÁULICA, S.A.U.

AV. LA FERRERÍA, 73-75
08110 MONTCADA I REIXAC
BARCELONA
Tel. 935641094
Fax. 935640499

MARCAS: WITH2
ELIZABETH MASTER UPI
SAONA VOGUE CHEF
SLIM START ALPINA
NINE START VELVET
AGORA PANAM ICLEVER
ARTIC EVO ROCKET
CAIMAN S12 GO!

Actividad principal: Standard Hidráulica con su marca de grifería CLEVER es reconocido como uno de los principales fabricantes de grifería para baño y cocina en España. Desde su fundación en 1975, sus productos e imagen de marca tienen una merecida reputación en el mercado a través de una exhaustiva búsqueda de la calidad, innovación tecnológica, exquisito diseño, ecoeficiencia y un cuidado servicio al cliente. Estamos comprometidos con la eficiencia energética en toda nuestra cadena de valor.

Productos: ofrece una amplia gama de grifería para baño y cocina de alta calidad y exquisito diseño con la marca CLEVER. Incluye grifería monomando, bimando y termostática para el baño, conjuntos de duchas y baños-ducha, grifería empotrada iClever para baño y lavabo, amplia gama de grifería de cocina, grifería para colectividades y grifería ecológica para cumplir con las certificaciones de sostenibilidad.

Email: info@griferiaclever.com
Web: www.griferiaclever.com

DIRECTOR GENERAL: VILA, FRANCESC / DIRECTOR COMERCIAL: AZUAZA, CÉSAR.



STROHM TEKA BATHROOMS SOLUTIONS S.A.

C/. CONQUISTADOR, 2
07350 BINISSALEM
ISLAS BALEARES
Tel. 971870210

MARCAS:
STROHM TEKA

Actividad principal: Strohm Teka diseña, fabrica y comercializa soluciones integrales para el baño. Strohm Teka ha instalado su sede central, con oficinas y showroom de 600 m², en Torre Realía (Madrid). Además, tiene fábricas en Hungría y China, así como un centro logístico en Guadalajara, donde distribuye a sus clientes nacionales e internacionales. Strohm Teka pertenece al holding Heritage-B.

Productos: entre los productos se encuentran, grifería de baño, cerámica sanitaria, muebles, espejos, platos de ducha, mamparas y accesorios. Una amplia gama de categorías y colecciones que convierten el baño en un área de confort y cuidado. También ofrece su reconocida grifería de cocina.

Email: info@strohm-teka.com
Web: www.strohm-teka.com

DIRECTOR GENERAL: CASTEJÓN, ANDRÉS / DIRECTOR COMERCIAL: GASCÓN, LUIS MIGUEL / DIRECTOR TÉCNICO: CONEJO, PEDRO / DIRECTOR DE MARKETING: BORRACHERO, GEMMA.



Duchas termostáticas Over-wall

DESIGNED AND PRODUCED IN BARCELONA



Tecnología en estado puro / La colección de termostáticas Over-wall agrupa todos los grifos termostáticos de superficie de Tres. Con diseños distintos que se adaptan a todos los ambientes, consiguen el control total de la temperatura y todas las prestaciones para una ducha agradable. Los conjuntos termostáticos Over-wall son la solución para actualizar tu ducha sin grandes reformas y con la mejor tecnología.

www.tresgriferia.com

TRES

TRES COMERCIAL, S.A.

ZONA INDUSTRIAL SECTOR
A - C/. PENEDÉS, 16-26
08759 VALLIRANA
BARCELONA
Tel. 936834004
Fax. 936835061

Actividad principal: fabricante a nivel internacional, con más de 50 años de experiencia, dedicada a la fabricación integral de grifería de primera línea tanto para el baño como la cocina. La sede central está situada en Vallirana (Barcelona) y además posee filiales en Polonia, Alemania, Francia e Italia.

Productos: fabrica monomandos y bimanos, grifería termostática, equipos temporizados, grifos electrónicos, grifería ecológica, duchas, columnas de hidromasaje y accesorios (toalleros, asideros, escobilleros, etc.) y complementos de baño (válvulas, llaves de paso, desagües, etc.) así como grifería de cocina.

Email: infotres@tresgriferia.com

Web: www.tresgriferia.com

MARCAS:
TRES GRIFERÍA

DIRECTOR GENERAL: TRES, JOAN JOSEP / DIRECTOR COMERCIAL: VISA, CARLOS / DIRECTOR TÉCNICO: JIMÉNEZ, PEDRO / DIRECTOR DE MARKETING: PUJOL, NÚRIA.



UNISAN XXI, S.A.

AVDA. MAS DE L'OLI, 64
46940 MANISES
VALENCIA
Tel. 961545700
Fax. 961520259

Actividad principal: fundada en 1996, Unisan cuenta con unas instalaciones fabriles de 15.000 metros cuadrados (sobre parcela de 16.500 metros cuadrados), con una capacidad productiva que ha alcanzado las 1.125 piezas diarias. En 2003, fue adquirida por Sanindusa, S.A., líder de ventas del mercado portugués. Actualmente son la tercera marca en volumen de ventas en la Península Ibérica.

Productos: la compañía fabrica y comercializa todo tipo de productos cerámicos sanitarios, tales como inodoros y conjunto de inodoros, bidés, lavabos, platos de ducha, bañeras, urinarios, disponiendo de series completas en conjunto. Asimismo, ofrece muebles y grifería para garantizar una completa sintonía en el diseño del baño. Son el primer fabricante del mercado europeo en certificar las cisternas con descargas de 3-4,5l en el Instituto Tecnológico de la Cerámica.

Email: unisan@unisan.es

Web: www.unisan.es / www.tec.sanindusa.pt

MARCAS:
UNISAN

DIRECTOR GENERAL: PERALES, JOSÉ LUIS / DIRECTOR COMERCIAL: BALSEIRO, JOSÉ MIGUEL / DIRECTOR TÉCNICO: HIDALGO, SERGI.





FONTANERÍA

Tuberías
Válvulas
Bombas

Accesorios de Fontanería

Foto: Molecor



ABN PIPE SYSTEMS, S.L.U.

CTRA. BAÑOS DE ARTEIXO, 28
15008 LA CORUÑA
LA CORUÑA
Tel. 981148425

MARCAS:
ABN// EVAC ENERGY PLUS
ABN// EVAC HT PHONO
ABN// INSTAL CT FASER RD
ABN// INSTAL CT FASER RD FIRE
ABN// INSTAL CT FLEX RD
ABN// WELDING ELECIPIPE
ABN// DISTRI WATER SLIDE RD
ABN// DISTRI GAS

Actividad principal: empresa del Grupo ABN dedicada a la fabricación de compuestos termoplásticos y sistemas de tuberías multicapa para los sectores de la edificación, obra civil e industria. Su centro productivo está situado en Medina del Campo (Valladolid), desde donde opera tanto a nivel nacional como internacional.

Productos: ABN Pipe Systems destaca por ofrecer al mercado sistemas de tuberías en polipropileno PPR-CT RD (resistentes a desinfección), sistemas de tuberías con aditivo antiadherente, sistemas de tuberías con aditivo antimicrobiano 100% eficaz contra la legionella, sistemas de tuberías ignífugos, etc. Todas ellas soluciones certificadas y sostenibles, 100% reciclables y respetuosas con el medio ambiente.

Email: info@grupoabn.com
Web: www.abnpipesystems.com

DIRECTOR GENERAL: VÁZQUEZ SÁNCHEZ, JAVIER A. / DIRECTOR COMERCIAL: RODRÍGUEZ, SANTIAGO / DIRECTOR TÉCNICO: LOSADA, MARINA / DIRECTOR DE MARKETING: GARCÍA POSE, SUSANA.



ACO PRODUCTOS POLÍMEROS S.A.U. (ACO IBERIA)

C/RIUDELLOTS 11-13. POL.
INDUSTRIAL PUIGTIÓ, S/N
17412 MAÇANET DE LA SELVA
GERONA
Tel. 972859300

MARCAS:
ACO DRIP
ACO BRICKSLOT
ACO STORMBRIXX
ACO QMAX
ACO PIPE
ACO LIPIJET
ACO OLEOPATOR
ACO
SHOWERDRAIN
ACO ENGINEERING
ACO SERVICE

Actividad principal: Fundada en 1988, ofrece amplia gama de soluciones para la gestión integral del agua - SUDS. Con sede en Gerona, cuenta con oficinas comerciales en Madrid, Oporto y Lisboa. En 2022, adquirió la empresa Remosa, hoy ACO Remosa, referente en la fabricación y distribución de soluciones en PRFV para la separación, depuración y reutilización de aguas domésticas e industriales. Cuenta con otras dos divisiones: ACO Engineering, el servicio de ingeniería dedicada a la evaluación, diseño y planificación de instalaciones de gestión y tratamiento de aguas; y ACO Service, un servicio post-venta para sus soluciones, tales como separadores, depuradoras, estaciones y pozos de bombeo, y además ofrece servicios que van desde la puesta en marcha hasta el mantenimiento regular de los equipos.

Productos: Canales de drenaje y sumideros en hormigón polímero, plástico e inox, tapas de arqueta, separadores de hidrocarburos y grasas...

Email: aco@aco.es
Web: www.aco.es

DIRECTOR GENERAL: ROVIRA, MIGUEL / HEAD NEGOCIOS: MARTÍNEZ, SILVIA / HEAD MARKETING: MASALLÉ, IGNASI.



ATUSA GRUPO EMPRESARIAL, S.A.

P.I. ATUSA-AGURAIN, S/N
1200 SALVATIERRA
ALAVA
Tel. 945180000

MARCAS:
EO
SYC

Actividad principal: Empresa comercial siderúrgica del GUPO ATUSA, con una larga actividad en Europa y líder en la producción de Accesorios de Hierro Maleable. En el afán por satisfacer las exigencias de los diferentes mercados, ATUSA mantiene un constante crecimiento incorporando nuevos productos destinados a diferentes sectores, tales como el sanitario, calefacción, conducción de fluidos, construcción y eléctrico.

Productos: fabricantes y distribuidores de todo tipo de accesorios y válvulas para la conducción de fluidos, sistemas contraincendios, canalizaciones, industria e industria alimentaria. Los materiales más habituales son el acero, acero inoxidable, latón y polietileno.

Email: info@atusagroup.com
Web: www.atusagroup.com

DIRECTOR GENERAL: GUIBERT, IGNACIO / DIRECTOR COMERCIAL: ARRIETA, PEDRO.



CAINOX-CANALIZACIONES INOXIDABLES, S.L.

C/. DE L' ENERGÍA, 51
08915 BADALONA
BARCELONA
Tel. 934654616

MARCAS:
CAINOX®
ATT INOX DRAIN®
STECKDRAIN
PURUS

Actividad principal: especialistas en sistemas de drenaje fabricados íntegramente en acero inoxidable para uso doméstico e industrial. Amplia gama de productos estándar y fabricación a medida diseñados para cubrir las necesidades y exigencias de todo tipo de proyectos en diferentes sectores como el sanitario, residencial, hostelería, industria alimentaria, químico y farmacéutico, etc.

Productos: soluciones en acero inoxidable para evacuación de aguas residuales, tales como sumideros, canales, canalinas, rejas... fabricados según un exigente diseño higiénico conforme a las recomendaciones de la EHEDG, tapas de registro estancas, tubería, separadores de grasas biológicos, Tela SKY para la impermeabilización de terrazas, cubiertas y zonas húmedas interiores...

Email: info@cainox.com
Web: www.cainox.com

DIRECTOR COMERCIAL: RAMOS, MIGUEL ÁNGEL.





CONDUCCIONES DE AGUA VIEGA S.L

MARQUÉS DE RISCAL 11, 5º PLANTA
28010 MADRID
Tel. 918259454
Fax. 913102882

Actividad principal: Viega, empresa alemana familiar en la quinta generación, fue fundada en 1899. En ella se fabrican productos principalmente para la fontanería y calefacción. Cuentan con 6 fabricas con más de 3.500 empleados. Los centros de producción están ubicados íntegramente en Alemania que ya solo esta circunstancia es un valor añadido para el producto en calidad y servicio. Productos de calidad Made in Germany.

Productos: Viega fabrica principalmente los siguientes productos: Sistemas de tubería y accesorio de pensar, Inox, cobre, acero al carbono Multicapa, Sistemas de evacuación, Sifones de bañera, plato de ducha, sumideros, canaletas, Sistemas de cisternas empotradas, Csternas empotradas de 8 cm (especial reforma), Pulsadores domésticos, electrónicos y anti vandálicos.

Email: juan.carlos.garcia@viega.es
Web: www.viega.es

DIRECTOR GENERAL: GARCÍA, JUAN CARLOS.



CONEX | BÄNNINGER

P.I. QUINTOS - AEROPUERTO, S/N. 14005 CÓRDOBA
Tel. 957469600
Fax. 957469604

MARCAS:
SERIES 5000 | 4000 | 3000
SERIES 8000 M Y 8000 P
>B< ACR, K65 Y >B< MAXIPRO
CONEX COMPRESSION
>B< PRESS, >B< PRESS GAS Y >B< PRESS SOLAR
>B< PRESS CARBON
>B< PRESS INOX
>B< PUSH Y >B< SONIC
>B< FLEX Y >B< FLEX GAS
VÁLVULAS Y VÁLVULAS INDUSTRIALES

Actividad principal: fundada en 1909 y como integrante del Grupo IBP, está especializada en la fabricación de accesorios para instalaciones de fontanería, gas, calefacción, aire acondicionado y refrigeración. Proveedor líder en una amplia gama de productos en los ámbitos: doméstico, comercial, industrial... Cuenta con una división OEM especializada en fabricaciones y montajes a medida para un amplio sector del mercado.

Productos: ofrecen las gamas de productos más tradicionales, como accesorios de cobre y bronce para soldar, accesorios de compresión, accesorios de unión prensada, unión por empuje y gamas de más reciente incorporación como son los sistemas multicapa, sistema multicapa para gas, colectores y como gran novedad >B< MaxiPro accesorios prensados para instalaciones de aire acondicionado y refrigeración.

Email: salespain@ibpgroup.com
Web: www.conexbanninger.com

DIRECTOR GENERAL: BAKHTIARI, MANO / DIRECTOR COMERCIAL Y MARKETING: RUEDA, JOSÉ MIGUEL / DIRECTOR TÉCNICO: JIMÉNEZ, JOSÉ LUIS / DIRECTO FINANCIERO: ROMERO, FERNANDO / MARKETING: SANTOS, MARÍA JESÚS.

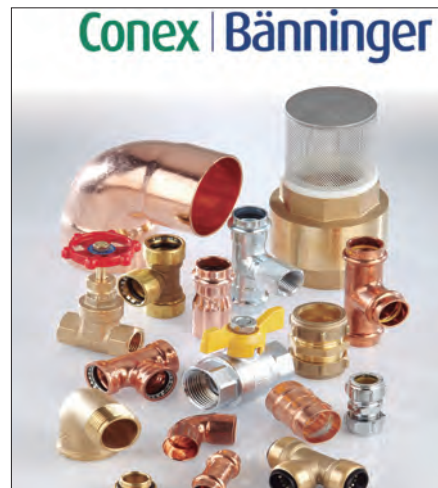

DANFOSS, S.A.

C/. CALÉNDULA, 93. EDIFICIO I MINIPARC III - URB. SOTO DE LA MORALEJA 28109 ALCOBENDAS MADRID
Tel. 902246104
Fax. 902656396

Actividad principal: diseña tecnologías que permiten que el mundo del mañana haga más con menos. Satisfacemos la creciente necesidad de infraestructura, suministro de alimentos, eficiencia energética y soluciones respetuosas con el clima. Sus productos y servicios se utilizan en áreas como refrigeración, aire acondicionado, calefacción, control de motores y maquinaria móvil.

Productos: ofrece artículos para refrigeración y A/A (compresores, unidades condensadoras, válvulas, reguladores de presión y temperatura, controladores electrónicos, etc.), para climatización (válvulas de equilibrio, subestaciones, válvulas termostáticas de radiador y cronotermostatos...), accionamientos eléctricos (convertidores de frecuencia, arrancadores suaves, etc.) y controles industriales (válvulas, sensores, presostatos, transmisores de presión, etc.).

Email: info_clima@danfoss.es
Web: www.danfoss.es

DIRECTOR GENERAL: UBIETO AGUILUE, ERNESTO.



EL MUNDO DEL SIFONICO S.L. (SIFONIKA)

C/. PINAR 5 28006 MADRID MADRID
Tel. 917456869
Fax. 917456669

MARCAS:
SIFONIKA
AQUACELL
Q-BIC
TEGRA

Actividad principal: diseño e instalación de sistemas de evacuación sifónica y gestión de aguas pluviales en grandes cubiertas. Distribuidor y prestador de servicios exclusivo para España y Portugal del fabricante Wavin (Grupo Mexichem, líder mundial en volumen de facturación en productos de fontanería). Cuenta con almacén de distribución en Arganda del Rey (Madrid) y posee una red de venta, oficina técnica e instalación propia.

Productos: especialista en un servicio "llave en mano" para aguas pluviales que incluye la ingeniería, suministro, instalación y mantenimiento de los proyectos ejecutados. Dispone de una gama de materiales para el sistema sifónico que incluyen el PVC-U y el PE. También incluye la posibilidad de infiltrar o retener el agua de lluvia para reutilización con depósitos plásticos modulares auto-portantes.

Email: info@sifonika.com
Web: www.sifonika.com

DIRECTOR GENERAL: ROJAS, RAFAEL / DIRECTOR COMERCIAL: BARRADA, JOSÉ ANTONIO / DIRECTOR DE MARKETING: GONZÁLEZ, LAURA.





GEBERIT, S.A.U.

PLAZA EUROPA, 2 - 4, 6º
PLANTA
08902 L'HOSPITALET
DE LLOBREGAT
BARCELONA
Tel. 900232425

Actividad principal: con 150 años de experiencia, Geberit es líder del mercado europeo en el sector baño. Con alrededor de 11.000 empleados en 50 países, su red de producción está formada por 26 fábricas, 4 de ellas en mercados no europeos. Cotiza en el Swiss Market Index desde 2012 y su facturación neta es de más de 3.000 millones de francos suizos anuales.

Productos: amplia gama de mecanismos, sifones, cisternas empotradas, pulsadores, inodoros bidé y series de porcelana sanitaria. Sistemas de suministro con tuberías multicapa y metálicas, con unión por compresión, que ofrecen total fiabilidad. Sistema sifónico de drenaje de cubiertas Geberit Pluvia con servicio llave en mano que incluye la elaboración del proyecto, cálculos e instalación, a través de su red de instaladores autorizados.

Email: info.iberia@geberit.com
Web: www.geberit.es

MARCAS:
GEBERIT

DIRECTOR GENERAL: MAYOLAS, DAVID / DIRECTOR DE MARKETING: CABEZAS, ALFREDO / DIRECTOR TÉCNICO: TORNERO, JORGE / DIRECTOR OPERACIONES: AGUIAR, PEDRO.



GENEBRE S.A.

AVDA. JOAN CARLES I, 46-48
08908 L'HOSPITALET DE
LLOBREGAT
BARCELONA
Tel. 932988000

Actividad principal: empresa líder y un referente mundial en válvulas y accesorios para el control de fluidos y grifería de alta calidad. Controlan todos los procesos de creación: desde el concepto inicial y el diseño del producto, a la producción y la comercialización. Desde que en 1981 Genebre iniciara su actividad y, posteriormente, siguiera su internacionalización con filiales en Europa, Asia y América y ventas en más de 140 países, la compañía ha mantenido un crecimiento continuo hasta situarse como uno de los líderes mundiales en su sector.

Productos: los productos de Genebre se pueden agrupar en cuatro grandes líneas: Línea hidrosanitaria (válvulas y accesorios de latón), Línea industrial (válvulas industriales, automatización e instrumentación), Línea de grifería doméstica y Línea de grifería pública y colectividades y línea CONNECTORS.

Email: comercial@genebre.es
Web: www.genebre.es

MARCAS:
GENEBRE
GEWENC

PRESIDENTE: PARÍS, MIQUEL / DIRECTOR GENERAL: PARÍS, JOSEP MARÍA / DIRECTOR TÉCNICO: MARTÍNEZ, ALEJANDRO / DIRECTOR DE MARKETING: NUET, IGNASI / DIRECTOR CALIDAD: CAZORLA, XAVIER.



ITALSAN, S.L.

C/. PROGRÉS 29
08850 GAVÁ
BARCELONA
Tel. 936303040
Fax. 936336042

Actividad principal: fabricación, distribución y asesoramiento técnico de sistemas termoplásticos para redes de distribución y evacuación de fluidos. Sector de las instalaciones de ACS, climatización, drenaje sifónico, distribución de agua potable, saneamiento e instalaciones de protección contra incendios.

Productos: amplia gama de sistemas termoplásticos. Sistema Niron en polipropileno para instalaciones de ACS, AFS, climatización y sector industrial. Triplus y Silere, las gamas en polipropileno triple capa y monocapa para las instalaciones de evacuación con aportación en confort acústico. Sistema Rainplus de drenaje sifónico para soluciones en evacuación pluvial. Niron Red para instalaciones de protección contra incendios.

Email: atencionalcliente@italsan.com
Web: www.italsan.com

MARCAS:
SISTEMA NIRON
SISTEMA TRIPLUS
SISTEMA SILERE
SISTEMA RAINPLUS
SISTEMA NIRON RED

DIRECTOR GENERAL: MIRÓ ROMERO, PEDRO / DIRECTOR COMERCIAL: GARRIDO COLOMINAS, MIGUEL ÁNGEL / DIRECTOR TÉCNICO: SÁNCHEZ RUIZ, LAURA / DIRECTOR DE MARKETING: BALCELLS MAS, MARGA.



JIMTEN, S.A.

CTRA. DE OCAÑA, 125 -
APDO. DE CORREOS 5285
03080 ALICANTE
Tel. 965109044
Fax. 965115082

Actividad principal: fundada en 1965, la empresa centra su actividad en la fabricación de accesorios de tuberías e hidrosanitarios. En la actualidad, el 25% de su facturación se basa en mercados de exportación.

Productos: en su catálogo de productos incorpora más de 11.000 referencias distintas agrupadas en más de 15 familias diferentes. En el terreno de la evacuación de aguas, la empresa ofrece sistemas sifónicos de drenaje de cubiertas, desagües, accesorios y repuestos de saneamiento, accesorios de baño, accesorios de suelo, bajantes insonorizadas, accesorios para gran evacuación, canalones, adhesivos de PVC, fitting, accesorios de latón, válvulas, riego, etc., así como duchas y complementos de ducha.

Email: comercial@jimten.com
Web: www.jimten.com

MARCAS:
INTERBATH
JIMTEN

PRESIDENTE: NOIRET, YVES / DIRECTOR GENERAL: GIMÉNEZ IBÁÑEZ, SANTIAGO / DIRECTOR COMERCIAL: TRO COELLO, SILVESTRE.



**KAMSTRUP /
KAMSTRUP SPAIN S.L.**

C/. NÚÑEZ DE BALBOA, 29
28001 MADRID
Tel. 914359034
Fax. 915755473

MARCAS:
MULTICAL®
FLOWIQ®
ULTRAFLW®
READY®
USB METER READER®

Actividad principal: oficina comercial para España de la danesa Kamstrup A/S. Kamstrup es el principal fabricante a nivel mundial de contadores inteligentes para agua y energía térmica, así como sistemas de lectura y gestión remota.

Productos: Multical® y flowIQ®: Contadores inteligentes de agua y energía térmica (calefacción) y refrigeración con capacidad de telemedida y telegestión. READY y USB Meter Reader: Soluciones integrales de smart-metering, desde tipo móvil (walkby/driveby) hasta soluciones de lectura en red fija tipo AMI. Servicios de soporte, mantenimiento y operación para las soluciones de lectura y gestión remota.

Email: info@kamstrup.es
Web: www.kamstrup.es

DIRECTOR GENERAL: LÓPEZ FARIAS, RAMÓN ALBERTO.



**MOLECOR
CANALIZACIONES, S.L.**

CTRA. M-206 DE TORREJÓN
A LOECHES, KM 3.1
28890 LOECHES
MADRID
Tel. 949801459
Fax. 949297409

MARCAS:
EVAC+
AR®
ADEQUA®
SANECOR®
TOM®
ECOFITOM®
TR6®

Actividad principal: especializada en la canalización y aprovechamiento de todo el ciclo del agua que ofrece sistemas innovadores y de alta calidad para la evacuación en edificios, el abastecimiento de agua potable, la distribución de aguas regeneradas, el drenaje urbano, las redes de saneamiento... Comercializa sus productos en más de 30 países.

Productos: en su continua apuesta por la innovación en soluciones plásticas eficientes para el transporte de agua pone a disposición del mercado un amplio porfolio de productos: Soluciones para edificación (EVAC+, AR®, evacuación de suelos, sistema de canalón, sifones). Soluciones para saneamiento y drenaje (saneamiento en PVC corrugado SANECOR®, pozos de registro SANECOR®, sistema liso COMPACT SN4®, sistema de PVC para drenaje). Soluciones para abastecimiento y distribución (TOM®, ecoFITOM®, TR6®, PVC liso presión, fittings para tuberías lisas de PE).

Email: info@molecor.com
Web: www.molecor.com

DIRECTOR COMERCIAL: MARINA MENCHACA, IÑIGO / DIRECTOR TÉCNICO: SÁNCHEZ RODRÍGUEZ, PEDRO LUIS / DIRECTORA DE MARKETING: HERRAN GIL, DOLORES.



PINTOSI, S.L.

C/. SOR ÁNGELA
DE LA CRUZ, 30
28020 MADRID
Tel. 915710654
Fax. 915713754

MARCAS:
PINTOSI

Actividad principal: empresa especializada en la producción de válvulas que se utilizan en los radiadores, válvulas de seguridad, válvulas de bola de agua y de gas, grifos, conexiones y otros accesorios. Pintossi es una empresa sólida, que con los años ha madurado y se ha renovado para ofrecer a sus clientes un servicio puntual y productos que son seguros y certificados. Pintossi ha escogido para dirigir su línea de producción las nuevas tecnologías, desarrolladas con el fin de optimizar consumo, ahorro de energía y durabilidad.

Productos: el catálogo de la compañía incluye toda la familia de válvulas de calefacción cromada Pintossi.

Email: tradesa@tradesa.com
Web: www.tradesa.com

DIRECTOR DE MARKETING: IZQUIERDO, ÁNGEL.



**PLÁSTICOS FERRO,
S.L.U (FERROPLAST)**

RÚA JOSÉ FERRO RODEIRO
27836 MURAS
LUGO
Tel. 981900900
Fax. 981900901

MARCAS:
FERROPLAST
FERROPLAST MUTE
EUME
FERROTERM
TUBODREN
GPF AXIAL
GPF PRESS
GPF PPSU
GPF MULT

Actividad principal: la empresa, que opera con el nombre comercial FERROPLAST, centra su actividad en el diseño, la fabricación y la distribución de productos y sistemas de tuberías y accesorios basados en materiales plásticos para diferentes sectores: edificación, obra pública, regadío, drenajes, fontanería y calefacción entre otros. Perteneció al Grupo Plásticos Ferro (GPF).

Productos: sistema de evacuación certificado en España y Francia; sisemas de evacuación insonorizado Ferroplast Mute, con triple certificación AENOR; sistemas de canalones y bajantes, para la evacuación de aguas pluviales; sistemas de presión, saneamiento, drenajes, geotermia... todos ellos fabricados con la máxima garantía de calidad y con certificaciones de calidad; sistemas de fontanería y calefacción...

Email: admin@ferroplast.es
Web: www.ferroplast.es

DIRECTOR GENERAL Y COMERCIAL: DOCTOR LÓPEZ DE PABLOS, JESÚS / DIRECTOR TÉCNICO: CARRERO, JOSÉ FRANCISCO / DIRECTOR DE MARKETING: RODRÍGUEZ, NAYARA / DIRECTORA DE CALIDAD: CASCÓN SARDIÑA, ELENA / DIRECTOR DE COMPRAS: VILELA CASTRO, JOSÉ.





RECUBRIMIENTOS Y MOLDEADOS S.A.U. (ACO REMOSA)

ZONA IND. ABADAL - CAMÍ DEL MOLÍ DE REGUANT, 2
08260 SÚRIA
BARCELONA
Tel. 938696265
Fax. 938696986

MARCAS:
GREM
ROX
ROX PLUS
FF

Actividad Principal: ACO Remosa es un referente en el mercado español con más de 40 años de experiencia en la fabricación y distribución de soluciones en poliéster reforzado en fibra de vidrio (PRFV) para la separación, depuración y reutilización de aguas domésticas e industriales. En el año de 2022, ACO Productos Polímeros S.A.U. (ACO Iberia), que opera en España y Portugal desarrollando y distribuyendo una amplia gama de soluciones para la gestión integral del agua en los sectores de Edificación, Ingeniería Civil, Industria, Sanitarista, Hostelería y Colectividades, y Bricolaje, completó la adquisición del 100% de la empresa que ahora pertenece al Grupo ACO.

Productos: separadores de hidrocarburos, depuradoras, fosas-filtro, sistemas de regeneración de aguas residuales, sistemas de reutilización de aguas grises y de lluvia, y depósitos de almacenamiento.

Email: acoremosa@aco.com
Web: www.acoremosa.com

DIRECTOR GENERAL: ROVIRA, MIGUEL / HEAD NEGOCIOS: MARTÍNEZ, SILVIA / HEAD MARKETING: MASALLÉ, IGNASI.



SAINT-GOBAIN PAM ESPAÑA, S.A.

C/. DE LA PESETA, S/Nº
39011 SANTANDER
Tel. 913972177

Actividad principal: perteneciente al grupo Saint-Gobain, es líder en conducciones de fundición dúctil. Es el punto de referencia en la producción y comercialización de sistemas completos de canalizaciones de fundición dúctil para los mercados de agua potable, riego, saneamiento, aguas regeneradas, edificación e industria. Diseñan, fabrican y comercializan tuberías, accesorios, registros y válvulas, con un espíritu de innovación permanente orientado a satisfacer las necesidades de un mercado en continua evolución.

Productos: ofrece tuberías de fundición dúctil, accesorios de fundición dúctil, válvulas y acometidas y registros y rejillas.

Email: sgpamsac.es@saint-gobain.com
Web: www.pamline.es

DIRECTOR GENERAL: FERNÁNDEZ CAMPAL, F. JAVIER / DIRECTOR COMERCIAL: SOLANA VALLE, JOSÉ LUIS / DIRECTOR TÉCNICO: SAUCEDO MAYORAL, FÉLIX / DIRECTOR DE MARKETING: CARNEROS PALOMO, GEMA.



SFA SANITRIT ESPAÑA, S. L.

POL. IND. PLA D'EN BOET
CAMÍ DEL SANT CRIST, 21
08302 MATARÓ
BARCELONA
Tel. 935446076

MARCAS:
SANITRIT
SANIMARIN
KINEDO

Actividad principal: filial española del grupo SFA, grupo industrial francés, creado en 1958. SFA SANITRIT ESPAÑA, SL cuenta con 3 áreas de negocio: Soluciones de bombeo domésticas, Soluciones de bombeo profesionales, Equipamiento sanitario para el baño e hidromasaje. Toda la producción está integrada en las 5 fábricas del grupo (3 en Francia, 1 en Alemania y 1 en Italia) y desde las oficinas ubicadas en la provincia de Barcelona, SFA SANITRIT ESPAÑA, SL gestiona el territorio español y portugués.

Productos: SANITRIT: soluciones de trituradores sanitarios para instalar una zona de aguas, aunque esté lejos o por debajo del nivel de evacuación. Evacuación de aguas residuales con bombas de aguas grises, estaciones de bombeo general. KINEDO: equipamiento para el cuarto de baño: spas, bañeras de hidromasaje, bañeras/duchas con puerta y cabinas de ducha.

Email: sfa@sfa.es
Web: www.sfa.es

DIRECTOR GENERAL: POBEDA, PHILIPPE / DIRECTOR COMERCIAL: PADIAL, GLORIA / DIRECTOR TÉCNICO: LASALLE, BERNAT.



STANDARD HIDRÁULICA, S.A.U.

AV. LA FERRERÍA, 73-75
08110 MONTCADA I REIXAC
BARCELONA
Tel. 935641094

MARCAS:
TEKNICA
BOSTON
CHICAGO
KANSAS
IKANSAS
UNICAP
AMERICA
DENVER
ARIZONA

STHANCA
STH
KENT
NY
BETASKIN-S
MULTISTANDARD
PLUS
TURBOSKIN
KLIMATECH
ISF

Actividad principal: Standard Hidráulica nace en 1975 en Barcelona, con una filosofía basada en la calidad, el servicio, la cuidada atención al cliente, la constante investigación tecnológica y el respeto al medio ambiente. Gracias a todos estos factores Standard Hidráulica se ha convertido en el socio de referencia en el sector de la conexión y control de fluidos y grifería de baño y cocina, tanto en el ámbito residencial, como no residencial y obra civil.

Productos: además de una extensa gama de válvulas para agua y gas, ofrece accesorios, tubería y válvulas para sistemas multicapa, PE-X y PB, válvulas de equilibrado estático, dinámico y válvulas de calefacción para radiador.

Web: www.standardhidraulica.com





DIRECTOR GENERAL: VILA, FRANCESC / DIRECTOR COMERCIAL: AZUZA, CÉSAR / DIRECTOR DE MARKETING: SERRA, MARTA / JEFE DE PRODUCTO: VÁZQUEZ, ÓSCAR.



Sistema de Evacuación Insonorizado

AR

Elegir bien para vivir mejor

-  **Mejor reacción al fuego exigida por el CTE. Clasificación B-s1, d0**
-  **Máxima atenuación acústica a un caudal 2 l/s** 10 dB
-  **100% reciclable. Respeto máximo al Medio Ambiente**
-  **Gama desde DN32 a DN315 mm**
-  **Vida útil superior a 50 años**

Declaración Ambiental de Producto AR®

GlobalEPD

A VERIFICADO ENVIRONMENTAL DECLARATION

GlobalEPD EN15804-065

Según la norma EN ISO 14025:2010 y EN 15804:2012+A2:2019

E Industria de plásticos Española y Sostenible

Operation Clean Sweep

DAMP PLÁSTICOS TROPIC

"Objetivo Cero Pérdidas granza"

Reducción de ruido: 10 dB para un caudal de 2 l/s
Protección al fuego: Euroclase B-s1, d0 y marca NF Me
Piezas especiales conforme Código Técnico de Edificación

AENOR GESTIÓN DE LA CALIDAD ISO 9001	AENOR GESTIÓN AMBIENTAL ISO 14001	AENOR GESTIÓN ENERGÉTICA ISO 50001
---	--	---

AENOR VIBROPLÁSTICO 0011007318	AENOR ACCESORIOS PLÁSTICOS 0011007320	AENOR REACCIÓN AL FUEGO 0011007316	AENOR REACCIÓN AL FUEGO 0011007322	AENOR COMPARTAMENTO AL RUIDO 0011007322	NF SECURITE DES AF TUBES ET RACCORDES PVC 0011007322
---	--	---	---	--	--



www.molecor.com



TUBERÍAS Y PERFILES PLÁSTICOS, S.A.U.

P.I. DE LANTARÓN S/N
01213 LANTARÓN
ÁLAVA
Tel. 945332200
Fax. 945332848

MARCAS:
TUYPER
ECOSAN
CONDUSAN
SANEPIPE
TUPLIN

TUYPERDREN
PIPEDREN
TUBODREN
BAPLAS
TPP PLUS

Actividad principal: fabricación y comercialización de tuberías plásticas y accesorios para todo tipo de conducciones y canalizaciones. Compuesto por dos sociedades: Tuberías y Perfiles Plásticos, S.A.U. y Plásticos IMA S.A.U. Se dirige principalmente a la distribución de obra civil, riego y edificación, así como a la gran obra pública. En los últimos años el grupo ha experimentado un desarrollo internacional importante, con grandes crecimientos en países como Francia y Portugal. Pertenece al Grupo Plásticos Ferro (GPF).

Productos: ofrece una amplia gama de tuberías de PVC y PE para sistemas de saneamiento, evacuación, abastecimiento, riego, drenaje, gas...; así como accesorios de PVC y PE para sistemas de saneamiento y evacuación. Primer fabricante de tuberías plásticas y primera empresa del sector construcción en recibir certificado Contenido en Plástico Reciclado otorgado por AENOR.

Email: comercial@tuyper.es
Web: www.tuyper.com

DIRECTOR GENERAL: DOCTOR PERAL, VÍCTOR / DIRECTOR COMERCIAL: LÁZARO, EDUARDO / DIRECTOR TÉCNICO: CARREÑO, JOSÉ FRANCISCO / DIRECTOR DE MARKETING: RODRÍGUEZ, NAYARA / PRESIDENTE: DOCTOR LÓPEZ PABLOS, JOSÉ MARCIAL.



UPONOR HISPANIA, S.A.U

AVDA. LEONARDO DA VINCI 15-17-19 PARQUE EMPRESARIAL LA CARPETANIA 28906 GETAFE MADRID
Tel. 916853600

MARCAS:
CLIMATIZACIÓN INVISIBLE
UPONOR QUICK & EASY
UPONOR COMBI PORT
UPONOR ECOFLEX

UPONOR KLETT
UPONOR UNI PIPE PLUS
UPONOR SMATRIX
PIPE PLUS
UPONOR AQUA PIPE

Actividad principal: proveedor de soluciones para el transporte de agua de manera eficiente y efectiva a través de ciudades, edificios y hogares. Ayudan a los clientes en la construcción residencial y comercial, municipios y servicios públicos a ser más productivos y a encontrar nuevas formas de conservar, administrar y proporcionar agua de manera responsable. Sus sistemas de agua potable segura, Climatización Invisible por superficies radiantes de bajo consumo se venden en más de 80 países. Emplea a 3.600 profesionales en 26 países de Europa y América del Norte. Uponor Corporation tiene su sede en Finlandia y es parte de Georg Fischer Group, con sede en Schaffhausen (Suiza).

Productos: soluciones para el transporte de agua y soluciones de Climatización Invisible por superficies radiantes.

Email: servicioalcliente@uponor.com
Web: www.uponor.es

DIRECTOR COMERCIAL: GRANDRA, FERNANDO / DIRECTOR TÉCNICO: NARANJO, EVA / DIRECTOR FIELD SERVICE & MAINTENANCE: ORTEGA, ISRAEL / DIRECTOR MARKETING SOUTHERN EUROPE: CHOCLÁN, M^a JOSÉ.



VALVOSANITARIA BUGATTI

C/ SOR ÁNGELA DE LA CRUZ, 30 28020 MADRID MADRID
Tel. 915710654
Fax. 915713754

MARCAS:
BUGATTI

Actividad principal: empresa dedicada a la fabricación y distribución de productos de fontanería. Especializada en la producción de válvulas de bola y accesorios de latón, originalmente en su fábrica situada en Lumezzane (Brescia). En 1984 la empresa trasladó su planta de fabricación a Castegnato (Brescia), donde la fábrica tiene unos 9.000 m². En 2011 construyeron un nuevo almacén que abarca alrededor de 7.000 m², no lejos de la fábrica lo que garantiza una mejor gestión de los productos terminados.

Productos: el catálogo de la compañía incluye válvulas de latón PE, válvulas de gas, esfera contador y valvulería Bugatti.

Email: tradesa@tradesa.com
Web: www.tradesa.com

DIRECTOR DE MARKETING: IZQUIERDO, ÁNGEL.



VÁLVULAS ARCO, S.L.

AVENIDA DEL CID Nº 16 46134 FOIOS VALENCIA
Tel. 963171070
Fax. 961499428

MARCAS:
ARCO
VITAQ SYSTEM
A-80
TWIN
TAJO

COMBI
TURIA
TEIDE
LIFE BY FERRER
LIPSTICK

Actividad principal: compañía industrial española especializada en el diseño y fabricación de sistemas de regulación y control para instalaciones de agua, gas y calefacción. La compañía, fundada en 1973, comercializa sus productos en más de 90 países y destaca por su espíritu de innovación constante y el desarrollo de más de 40 patentes en los últimos 50 años. Todos los sistemas ARCO se someten a exhaustivos procesos de control de calidad, que superan los requerimientos de normativa y certificación de producto.

Productos: ofrece todo tipo de sistemas para instalaciones de agua, gas y calefacción, con productos y materiales más resistentes y eficientes como el sistema VITAQ, que evitan las incrustaciones de la cal en el interior de la válvula y alarga la vida del producto.

Email: info@valvulasarco.com
Web: www.valvulasarco.com

DIRECTOR GENERAL: GRAÑA, RAÚL / DIRECTOR COMERCIAL: PIQUERAS, JUAN / DIRECTOR TÉCNICO: LÓPEZ, CARLOS / DIRECTOR DE MARKETING: FERRER, MARÍA / DIRECTOR DE INNOVACIÓN: MOLINA, DANIEL.





ILUMINACIÓN Y MATERIAL ELÉCTRICO

Cables
Aparatos de iluminación
Alumbrado interior



**AIRFAL
INTERNATIONAL, S.L.**

C/. RÍO ÉSERA, 5
50830 VILLANUEVA DE
GÁLLEGO
ZARAGOZA
Tel. 976185809

MARCAS:
AIRFAL
ATENEA

Actividad principal: comprometidos con ser referente como proveedor de soluciones inteligentes de seguridad para entorno ATEX, a través de la iluminación, así como de productos de iluminación inteligente ATEX y de altas especificaciones industriales. Fabrican en España con la máxima calidad en unas instalaciones de 10.000 m², exportando a más de 40 países.

Productos: Airfal: Iluminación inteligente ATEX, para el mantenimiento preventivo, la seguridad y el bienestar en entornos con atmosferas explosivas. Luminarias para altas temperaturas, bajas temperaturas, resistencia a químicos, impactos. Atenea: solución ÚNICA que contribuye a la digitalización sencilla en entornos ATEX. Desarrollada con tecnología wireless de comunicación bidireccional, es capaz de monitorizar y controlar indicadores como la reducción de la huella de carbono, mejora de la eficiencia energética, digitalización de infraestructuras...

Email: clientes@airfal.com
Web: www.airfal.com

DIRECTOR GENERAL: ARIZA ESPIÉRREZ, MARTA Y ARIZA ESPIÉRREZ, ESTER / DIRECTOR COMERCIAL Y MARKETING: BARRA TEJADA. ARANTXA / DIRECTOR TÉCNICO: MODREGO GIL, JULIO.



ARKOSLIGHT, S.L

C/. N, S/N. - P.I. EL OLIVAL
46394 RIBARROJA DEL
TURIA
VALENCIA
Tel. 961667207
Fax. 961667054

MARCAS:
ARKOSLIGHT
JOKERLIGHT (EE.UU.)

Actividad principal: firma productora de iluminación técnica para la arquitectura. Creamos luminarias que conviven en perfecta consonancia con el espacio a través del diseño único y la innovación tecnológica. Todas nuestras soluciones luminotécnicas sintetizan nuestra idiosincrasia a través de la atemporalidad y la excelencia en cada una de ellas.

Productos: la amplia colección de luminarias de Arkoslight incluye focos empotrables para techo o suelo, luminarias de superficie, focos para carril de diversos voltajes, luminarias de pie, luces portátiles, etc. Nuestra idiosincrasia impregna todas nuestras soluciones luminotécnicas alcanzando la atemporalidad y excelencia en cada una de ellas. Cada luminaria que se produce en nuestras instalaciones refleja la cuidadosa atención al mínimo detalle y responde a los principios de sostenibilidad, innovación, calidad y diseño.

Email: info@arkoslight.com
Web: www.arkoslight.com

DIRECTOR GENERAL: VÁZQUEZ, ISRAEL / DIRECTOR COMERCIAL: DEL MORAL, LUIS / DIRECTOR TÉCNICO: SALDAÑA, RUBÉN / DIRECTOR DE MARKETING: EDO, RAÚL / CEO: LATRÁS, LUIS.



ARTEMIDE, S. A.

C/. VICO, 12-18 - BAJOS
08021 BARCELONA
BARCELONA
Tel. 934783911

MARCAS:
ARTEMIDE
ARTEMIDE ARCHITECTURAL
DANESE MILANO

Actividad principal: esta empresa es la filial española de la firma Artemide, con sede en Pregnana Milanese-Milán, en Italia. Dicha compañía se dedica a la fabricación de luminarias, tanto para uso doméstico como arquitectural de exterior y de leds. La sociedad española se dedica a comercializar los productos fabricados por la matriz italiana.

Productos: soluciones luminotécnicas de gran calidad y grandes prestaciones a nivel de diseño y de tecnología.

Email: artemide@artemide.es
Web: www.artemide.com



**ASEA BROWN
BOVERI, S.A.**

C/. SAN ROMUALDO, 13
28037 MADRID
Tel. 915819393
Fax. 917545150

MARCAS:
ABB
NIESSEN

Actividad principal: ABB es un líder tecnológico en electrificación y automatización que contribuye a construir un futuro más sostenible y eficiente en el uso de recursos. Las soluciones de la compañía conectan el conocimiento en ingeniería con el software para optimizar la producción, electrificación, movimiento y operaciones a nuestro alrededor. Con una historia de excelencia que se remonta a más de 140 años, sus cerca de 105.000 empleados están comprometidos a impulsar aquellas innovaciones que aceleran la transformación industrial.

Productos: el catálogo de la compañía incluye series de mecanismos y soluciones de automatización para vivienda y terciario Niessen, así como envolventes eléctricos y aparatos modulares de instalación ABB.

Web: www.solutions.abb/bajatenion





CAHORS ESPAÑOLA, S.A.

CTRA. DE VILAMALLA A
FIGUERES, KM 11
17469 VILAMALLA
GIRONA
Tel. 972526000

MARCAS:
MINIPOL
MAXIPOL
COMBIESTER
MAPLAS

Actividad principal: forma parte del Grupo Cahors y está ubicada en Vilamalla. La planta de producción, de 15.000 m², aloja el departamento técnico e I+D, almacenes, gestión comercial y las diversas unidades de producción: secciones de moldeo e inyección, baños y plastificado, talleres de montaje, etc. Un sólido conjunto capaz de desarrollar equipos y soluciones destinadas a las redes de distribución de electricidad, agua, gas y telecomunicaciones. Con una capacidad de producción anual de más de 2M de envoltorios vacíos y equipados, comercializa y distribuye sus productos en más de 50 países.

Productos: produce y comercializa una amplia gama de cajas y armarios de conexión y medida para las redes de distribución de energía, así como equipos adaptados a las especificidades de las distintas Compañías Eléctricas. Paralelamente, fabrica materiales de fijación y conexión para los cables eléctricos de las redes aéreas trenzadas.

Email: cahors@cahors.es
Web: www.groupe-cahors.com

DIRECTOR GENERAL Y TÉCNICO: PRESLES, CLEMENT / DIRECTOR COMERCIAL Y MARKETING: AGUSTÍ UBACH, JOSEP.



CHINT ELECTRICS, S.L.

C/ JOSÉ ECHEGARAY, 8
PARQUE EMPRESARIAL LAS
ROZAS EDIFICIO 3, PLANTA
BAJA, OFICINA 7-8
28232 LAS ROZAS
MADRID
Tel. 916450353

MARCAS:
CHINT
NOARK
ASTRONERGY
CHINT POWER

Actividad principal: filial en España de CHINT Global, grupo empresarial multinacional que cuenta con más de 40.000 trabajadores por todo el mundo y presencia en 140 países. CHINT es el tercer fabricante internacional líder en material eléctrico de baja, media y alta tensión y energía solar fotovoltaica, fabrica más de 10.000 referencias para baja tensión y ofrece soluciones integrales. La tecnología CHINT está certificada por los más importantes organismos internacionales. Cuenta con equipo local, atención comercial y soporte técnico en toda la península y almacén y centro logístico en Madrid.

Productos: Baja tensión: Portafolio completo de componentes eléctricos de baja tensión para uso residencial, terciario e industrial. Aparataje modular envoltorios metálicos y plásticos, soluciones para industrial y gestión y control de la energía. Soluciones para vehículo eléctrico: cargadores, cuadros de protecciones para puntos de recarga...

Email: info@chint.eu
Web: www.chint.eu

DIRECTOR GENERAL: LI, LEON / DIRECTOR MARKETING: GALÁN, LAURA / DIRECCIÓN FINANCIERA Y LOGÍSTICA: TORTOSA, VERÓNICA / RESPONSABLE INGENIERÍA: BERDOTE, JAVIER.

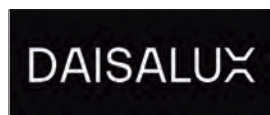

DAISALUX, S.A.U.

P.I. JUNDIZ - C/. IBARREDI, 4
01015 VITORIA-GASTEIZ
ÁLAVA
Tel. 945290181
Fax. 945290229

MARCAS:
DAISALUX

Actividad principal: la empresa centra su actividad en el diseño, fabricación y comercialización de alumbrado de emergencia, a partir del estudio técnico y estético de cada proyecto. Desarrolla, además, programas de cálculo de iluminación de emergencia. La sociedad está presente en más de 20 países, desde donde realiza el asesoramiento y la distribución de sus productos.

Productos: además del desarrollo integral de proyectos de iluminación, la empresa ofrece luminarias de emergencia, equipos centralizados, alumbrado portátil, sistemas de balizamiento, kits de emergencia y luminarias de señalización.

Email: daisalux@daisalux.com
Web: www.daisalux.com

GERENTE: MERINO, RAMÓN.



DELUXE LIGHTING, S.L.

P.I. LOS PINOS Nº8
41719 GUADALEMA DE LOS
QUINTERO
SEVILLA
Tel. 955833104
Fax. 955833066

MARCAS:
DELUXE LIGHTING
SCREENLUZ
SCREENLED

Actividad principal: fabricante y distribuidor de sistemas de iluminación. La empresa cuenta con un centro productivo en Sevilla y las oficinas centrales en Madrid. Sus productos están presentes en más de 20 países y su especialización es la fabricación de diseños especiales de iluminación pudiendo crear productos a medida para sus clientes.

Productos: Deluxe combina la experiencia de su equipo con la alta tecnología led diseñando luminarias para diferentes ambientes. Deluxe cuenta con varias líneas de producción diferentes. Luminarias de interior para todo tipo de oficinas, centros de educación, hoteles, etc...; Luminarias para el sector sanitario y farmacéutico, con diferentes rangos de estanqueidad y clean room, Luminarias industriales como carriles y regletas para grandes superficies...

Email: deluxe@deluxeiluminacion.com
Web: www.deluxeiluminacion.com

DIRECTOR GENERAL Y COMERCIAL: DÍAZ, JOSÉ ANTONIO / DIRECTOR TÉCNICO: SESMILO, ENRIQUE / DIRECTORA DE EXPORTACIÓN: DIAZ, CARMEN.





DICOMAT, S.L.

AVDA. DE LA INDUSTRIA,36
20108 ALCOBENDAS
MADRID
Tel. 916621362

MARCAS:
WAGO IO SYSTEM
WINSTA
TOP JOB S
SMART PRINTER

Actividad principal: fundada en 1980, es representante comercial exclusivo para España de la multinacional alemana WAGO Kontakttechnik GmbH. Dispone de un almacén de 2.000 m² y, además de la oficina principal, tiene delegación comercial con soporte técnico para proyectos de automatización en Barcelona, Bilbao, San Sebastián, Segovia, Sevilla y Vigo. Fabrica componentes para Industria 4.0 y procesos, así como para edificios inteligentes y de consumo energético nulo, componentes eléctricos para cuadros, electrónica PCB...

Productos: Bornas de Carril Push-In desde 0,14 hasta 185 mm². Clásicas, con palanca y pulsador Bornas y conectores PCB para soldadura THR, SMD... hasta 16 mm². Fuentes de Alimentación, fusibles electrónicos y switches. PCs Industriales, PLCs y E/S distribuidas.

Email: marketing@dicomat.com
Web: www.dicomat.com

DIRECTOR GENERAL: MALLOL, ÁLVARO / DIRECTOR COMERCIAL: VALERO, ANTONIO / DIRECTOR TÉCNICO: AMIGO, ALFONSO / DIRECTOR DE MARKETING: ORTEGA, GEMA.



EATON INDUSTRIES (SPAIN), S.L.

PLAZA EUROPA,
9-11 PLANTA 2
08908 HOSPITALET
DE LLOBREGAT
BARCELONA
Tel. 932238334

MARCAS:
MOELLER
HOLEC
CUTLER-
HAMMER
BUSSMANN
HEINEMANN
COOPER
ULUSOY

Actividad principal: grupo industrial especialmente focalizado en ofrecer productos y soluciones para la protección y distribución eléctrica en Baja y Media Tensión y elementos para la seguridad de personas en infraestructuras. Con más de 100 años de historia, con clientes y presencia en más de 175 países y el valor humano que aportan sus cerca de 100.000 trabajadores convierten a EATON en un fabricante de cobertura y garantía globales.

Productos: aparata y envolventes en Baja Tensión para la protección y la distribución eléctrica, el control industrial y la automatización, sistemas de respaldo SAIs, celdas y transformadores para Media Tensión, además de productos y sistemas para la seguridad en edificios (iluminación de emergencia autónoma o baterías centralizadas, sistemas contraincendios y de comunicación para emergencias).

Email: MarketingSpain@eaton.com
Web: www.eaton.com

DIRECTOR GENERAL: CHAFFARD, JEROME / DIRECTOR COMERCIAL: PRADES, JOAN / SEGMENT MKT MANAGER: AFONSO, JOSÉ ANTONIO.



ELECTROZEMPER, S.A.

P.I. AVANZADO -
AVDA. DE LA CIENCIA, S/N
13005 CIUDAD REAL
CIUDAD REAL
Tel. 926271837

MARCAS:
ZEMPER

Actividad principal: Fabricantes de iluminación de emergencia desde hace más de 50 años. Sus modernas instalaciones, con más de 10.000 m², son una demostración de la apuesta de Zemper por la innovación tecnológica, el diseño y la calidad. Más del 30% de la superficie de su sede central de Ciudad Real está dedicada a I+D+i, disponiendo de laboratorios propios. Todo el proceso productivo, desde el diseño, la fabricación, el ensamblaje y el control de calidad se realiza internamente en sus instalaciones centrales.

Productos: Gama completa de iluminación de emergencia, que incluye, además de luminarias de emergencia, señalización, balizamiento, grandes proyectores y luminarias antideflagrantes (ATEX). Todos sus productos disponibles además con sistemas de control Autotest y Wireless.

Email: info@zemper.com
Web: www.zemper.com

DIRECTOR GENERAL: ESPINOSA, JESÚS MARÍA / DIRECTOR COMERCIAL: AYLÓN, JOSÉ VICENTE / DIRECTOR DE MARKETING: MUSONS, OLGA / DIRECTOR TÉCNICO: PEÑA, DAVID.



ERCO ILUMINACIÓN, S.A.

C/. EL PLA, 47
08750 MOLINS DE REI
BARCELONA
Tel. 936801110
Fax. 9368000546

MARCAS:
ERCO

Actividad principal: ERCO como especialista en iluminación arquitectónica entiende la luz digital como la cuarta dimensión de la arquitectura. Vendemos ante todo luz, no luminarias. Este principio guía nuestro trabajo desde hace muchos años y de ahí nuestra auto-denominación "ERCO, la fábrica de luz". Las luminarias LED para espacios interiores y exteriores de ERCO, forman un amplio programa de herramientas de iluminación para soluciones arquitectónicas.

Productos: el programa de ERCO de luminarias para espacios interiores y exteriores abarca una amplia gama de diferentes herramientas de iluminación: proyectores, downlights, raíles electrificados, luminarias pendulares, luminarias de suelo y pared, luminarias de fachadas y balizas.

Email: info.es@erco.com
Web: www.erco.com

DIRECTOR GENERAL: MARTÍN URBINA, ENRIC / DIRECTOR COMERCIAL BARCELONA: SARTO, JOSÉ MANUEL / DIRECTOR COMERCIAL MADRID: MONTERO, JOSÉ LUIS / DIRECTOR COMERCIAL CÁMARA, JORGE (OTRAS REGIONES) / DIRECTOR TÉCNICO: CAMPS COLOMER, CRISTINA.





FÁBRICA ELECTROTÉCNICA JOSA, S.A.U.

AVDA. DE LA LLANA, 95-105
08191 RUBÍ
BARCELONA
Tel. 935610500

MARCAS:
BJC
DELTA SIEMENS

Actividad principal: FEJ (Fabrica Electrotécnica Josa, SAU) pertenece al grupo Siemens. Es el centro productivo y estratégico de Siemens para todas las series de mecanismos (pequeño material) con plataforma DIN/VDE y NF, para todo el mundo. En la actualidad FEJ en Rubí, opera con dos marcas: BJC y Siemens DELTA.

Productos: Bjc ofrece una amplia variedad de funciones pensadas para el sector residencial, oficinas, retail, y hotelero así como soluciones completas que integran el pequeño material mediante instalaciones inteligentes utilizando el estándar KNX de Siemens.

Web: www.bjc.es

DIRECTOR GENERAL: MARTÍN MARCUELLO, IGNACIO / DIRECTOR DE MARKETING: GÓMEZ ROVIRA, JORDI / DIRECTOR COMERCIAL: CASTELLÓ ALONSO, SERGIO / DIRECTOR TÉCNICO: ASENSIO PAMPIN, MIGUEL.



FONT DESIGN GROUP

P.I. CAN BERNADES-SUBIRÀ. -
C/. ANOIA, 15
08130 STA. PERPETUA
DE MOGODA
BARCELONA
Tel. 935743330

MARCAS:
FONTINI

Actividad principal: desde 1950 Fontini, marca de Font Design Group, diseña y fabrica mecanismos eléctricos haciendo una apuesta por la autenticidad: porcelana, latón y madera en estado puro. La fabricación es local, limitada y 100% artesanal con más de 70 años de experiencia, creando soluciones modulares, exclusivas y comprometidas con el proyecto arquitectónico.

Productos: los interruptores y enchufes Fontini son auténticas joyas de pared para que cada proyecto arquitectónico sea único y diferencial. El resultado de esta filosofía es que sus diseños sean los más premiados del sector del material eléctrico. Las colecciones Fontini son: DO, DO LOW, GARBY, GARBY COLONIAL, VENEZIA y 1950.

Email: marketing@font-group.com
Web: www.fontini.com

DIRECTOR GENERAL: BARRACHINA, FRANCESC / DIRECTOR GENERAL ADJUNTO: REPRESA, XAVIER / DIRECTOR DE MARKETING: BERNABÉ, TONI.



GRUPO GENERAL CABLE SISTEMAS, S.L.

C/. CASANOVA, 150
08036 BARCELONA
BARCELONA
Tel. 932279700
Fax. 932279722

MARCAS:
EXZHELLENT XXI
SEGURFOC
SILEC
ALL GROUND
VULPREN
CABLES OGP
JETLAN
HERSATENE
FIBERGEN

Actividad principal: Grupo General Cable es un fabricante de cables y soluciones innovadoras con más de 170 años de experiencia. Con más de 11.000 empleados y \$4 millones de cifra de negocio, es una de las compañías líderes en la fabricación de cables a nivel mundial. Nuestra empresa da servicio a sus clientes a través de una red global de 38 fábricas, con representantes comerciales y centros de distribución alrededor de todo el mundo.

Productos: la gama de cables que la empresa fabrica y comercializa es muy amplia y abarca desde cables electrónicos hasta cables de alta y extra alta tensión, pasando por cables de energía, datos, telecomunicaciones y submarinos, destinados a su uso por parte de compañías eléctricas, construcción, industrias o comunicaciones.

Email: info@generalcable.es
Web: www.generalcable.es

DIRECTOR GENERAL: SINGHAL, SHRUTI / DIRECTOR COMERCIAL: GUERRERO, MANUEL / DIRECTOR DE MARKETING: MUSONS, OLGA.



GRUPO PRILUX ILUMINACIÓN, S.L.U.

C/. RÍO JARAMA, 149
45007 TOLEDO
Tel. 925233812
Fax. 928233880

MARCAS:
PRILUX

Actividad principal: Prilux es una empresa con más de 35 años de experiencia en el sector de la iluminación. Focalizada en I+D+i, ayudamos a las empresas, instituciones y propiedad final a iluminar sus espacios a través de productos y soluciones tecnológicas fiables, innovadoras, personalizadas, escalables y de alto valor añadido. Su objetivo es ofrecer al sector soluciones de iluminación inteligente en todas las áreas mediante el uso de sistemas de control y regulación. Por esta razón desarrollan tecnología propia que permite una gestión óptima del consumo, mejorar el confort y generar un importante ahorro económico de forma sostenible.

Productos: amplio portfolio de luminarias de producto commodity de alta rotación, iluminación vial y residencia, industrial, de proyección, arquitectónica/ornamental, decorativa navideña y soluciones de control para adaptarnos a las necesidades de nuestros clientes.

Email: marketing@grupoprilux.com
Web: www.grupoprilux.com

DIRECTOR DE MARKETING: CAÑAMERO, JAVIER / RESPONSABLE DE MARKETING: MONCADA, MARÍA.



HAGER SISTEMAS S.A.U

ALFRED NOBEL 18. POL. IND.
VALLDORIOLF - APDO. 39
08430 LA ROCA DEL VALLÈS
BARCELONA
Tel. 938424730
Fax. 938422132

Actividad Principal: filial española de Hager Group fundada en 1955, desarrolla su actividad a nivel mundial. Ofrece soluciones y servicios de sistemas de instalaciones eléctricas para el sector residencial, terciario e industrial. En España, Hager fabrica cajas de abonado y de distribución aislantes, que se exportan a todo el mundo. Dispone de 23 plantas de producción en 10 países y 120 países donde se distribuyen las soluciones Hager.

Productos: ofrece sistemas completos para la distribución, protección y canalización de la electricidad. Especialista en soluciones para edificios inteligentes para la gestión y control de la energía. Mecanismos y sistemas de seguridad que aseguran la protección de bienes y personas.

Email: infoweb@hager.es
Web: www.hager.es

DIRECTOR GENERAL: GARRIGA FORTUNY, LLUÍS.

IDE ELECTRIC S.L.

C/. LEONARDO DA VINCI, 2
50800 ZUERA
ZARAGOZA
Tel. 976451080

Actividad principal: empresa dedicada a la fabricación de envolventes plásticas, armarios metálicos y tomas de corriente para la distribución eléctrica en baja tensión y para el sector de las telecomunicaciones. Cuenta con delegaciones en las principales ciudades españolas y una importante red de distribución internacional destinando a la exportación más de la mitad de su volumen de negocio.

Productos: ofrece al mercado un amplio catálogo de productos de envolventes plásticas, armarios metálicos, tomas de corriente y registros para la construcción, aportando soluciones globales para cubrir todas las necesidades de una gran instalación. La distribución de material eléctrico europea considera a IDE proveedor preferencial, lo que hace que sus productos puedan encontrarse en cualquier parte del mundo.

Email: ide@ide.es
Web: www.ide.es

DIRECTOR GENERAL: MONTAÑÉS, RAQUEL / DIRECTOR DE MARKETING: MONTAÑÉS, IZASKUN / DIRECTOR TÉCNICO: VICENTE, CARMELO / DIRECTOR COMERCIAL: LÓPEZ, SERGIO.



MARCAS:
IDE

**IGUZZINI
ILLUMINAZIONE
IBÉRICA, S.A.**

AV. DE LA GENERALITAT,
168-170
08174 SANT CUGAT DEL
VALLÈS
BARCELONA
Tel. 935880034
Fax. 936999974

Actividad principal: Empresa nacida en 1959 y dedicada a la producción de sistemas. De iluminación de interiores y exteriores. Tenemos nuestra sede en Recanati (Italia), donde disponemos de unas instalaciones de 150.000 metros cuadrados, de los cuales 54.000 son cubiertos. La compañía ha contado con la colaboración de arquitectos y diseñadores como Giò Ponti, Rodolfo Bonetto, Bruno Gecchelin, Renzo Piano, Richard Rogers, Norman Foster, Gare Aulenti, Piero Castiglioni, Jean Michel Wilmotte, etc.

Productos: La compañía ofrece todo tipo de soluciones de iluminación, tanto para interior, como para exterior. Así como productos especiales (bajo pedido) para espacios con necesidades específicas.

Email: info.es@iguzzini.com
Web: www.iguzzini.com/es

DIRECTOR GENERAL: MASBERNAT, JOSEP / DIRECTOR TÉCNICO: GÓMEZ, JESÚS.



MARCAS:
IGUZZINI

ILUMISA, S.L.

C/MAR TIRRENO 21,23,25
28830 SAN FERNANDO DE
HENARES
MADRID
Tel. 916764223
Fax. 916764218

Actividad principal: especialista en iluminación arquitectónica y decorativa. La compañía sigue y cuida todos los procesos de la obra, desde el proyecto, presupuesto, adjudicación, hasta la instalación y entrega. Ilumisa pone a disposición de los prescriptores un Departamento de Proyectos, un servicio profesional de diseño y consultoría de iluminación. Puesta a punto, revisión y actualización de las instalaciones, y distribución y orientación de luminarias.

Productos: la empresa diseña y fabrica iluminación técnica y decorativa para grandes áreas comerciales, retail, restauración, viviendas, hoteles, oficinas, museos, galerías. Fabrican material de iluminación donde prima la seguridad y la calidad, y todos los productos están realizados para cumplir los más exigentes requisitos del sector.

Email: ilumisa@ilumisa.com
Web: www.ilumisa.com

DIRECTOR GENERAL: ESTEVE, BERTA / DIRECTOR TÉCNICO: CAMPANA, ENRICO / DIRECTOR DE MARKETING: ESTEVE, LARA / DIRECTOR COMERCIAL: CÁRDENAS, JUAN PABLO.



MARCAS:
ILUMISA



JUNG ELECTRO IBÉRICA, S.A.

AV. EL PLA, 9 - P.I. EL PLA
08185 LLIÇÀ DE VALL
BARCELONA
Tel. 938445830
Fax. 938445831

Actividad principal: filial española del fabricante alemán de mecanismos y sistemas para la instalación eléctrica Albrecht Jung GmbH & CO.KG. Fabrica todo tipo de accesorios para la instalación eléctrica convencional, dispositivos electrónicos para regulación de iluminación, control y motorización de dispositivos o detección de movimiento. En España, Jung Electro Ibérica, S.A. dispone de una amplia red comercial y de asesoramiento técnico, con unas oficinas y almacén central ubicados en la barcelonesa localidad de Lliçà de Vall, así como un entramado de delegados y representantes que cubren toda la geografía española.

Productos: la empresa ofrece sistemas domóticos para la gestión de viviendas, sistemas electrónicos de control, sistemas de control radiofónico, mecanismos y videoporteros.

Email: info@jungiberica.es
Web: www.jungiberica.es

MARCAS:
JUNG

DIRECTOR GERENTE: BARRAGÁN, ÁNGEL / DIRECTOR TÉCNICO: MORENO, ANTONIO.



LAMP, S.A.U.

C/. CÓRDOBA,16
08226 TERRASSA
BARCELONA
Tel. 937366800

Actividad principal: la empresa diseña, produce y comercializa una amplia gama de luminarias. Posee una extensa red comercial a nivel mundial, con presencia en Europa, Asia y América.

Productos: en su catálogo ofrece una amplia variedad de luminarias de interior, como 'downlights' empotrables y de superficie, proyectores, carriles, apliques, estructuras, luminarias empotrables y de superficie, además de sistemas sanitarios y luminaria industrial. En su oferta para exteriores ofrece balizas, apliques, empotrables, proyectores e iluminación vial y urbana. También se encuentran en su portafolio sistemas de control luminotécnico.

Email: lamp@lamp.es
Web: www.lamp.es

MARCAS:
LAMP

DIRECTOR GENERAL: CUSIDO, IGNASI / DIRECTOR COMERCIAL: CUSIDO, PEP.



LEDVANCE LIGHTING S.A.U

RONDA DE EUROPA, 5
28760 TRES CANTOS
MADRID
Tel. 916555200

Actividad principal: con oficinas en más de 50 países y actividad en más de 140, LEDVANCE es uno de los proveedores líderes a nivel mundial de iluminación general para profesionales y consumidores finales. Descendiente de la división de iluminación general de Osram GmbH, LEDVANCE ofrece una gran variedad de luminarias LED para un amplio espectro de aplicaciones, productos inteligentes para Smart Home y Smart Building, uno de los portafolios más completos de lámparas LED del sector, así como fuentes de luz tradicionales. A través del acuerdo con OSRAM, LEDVANCE continúa utilizando la marca de confianza OSRAM para muchos de sus productos.

Productos: ofrecen una de las carteras de productos más completas del mundo en iluminación general. Soluciones modernas de iluminación para proyectos que ofrecen eficiencia energética, alta calidad, durabilidad y flexibilidad de uso.

Email: Marketing.spain@ledvance.com
Web: www.ledvance.es

MARCAS:
LEDVANCE

DIRECTOR GENERAL: CANOREA, ALFONSO / DIRECTOR COMERCIAL Y MARKETING: CASADO, ALBERTO.



LEGRAND GROUP ESPAÑA, S.L.

C/. HIERRO, 56
28850 TORREJÓN DE ARDOZ
MADRID
Tel. 916561812
Fax. 916566788

Actividad principal: Especialista global en infraestructuras eléctricas y digitales conectadas sencillas e innovadoras, enfocadas a lograr edificios más seguros, saludables y sostenibles.

Productos: Ofrece soluciones (300.000 referencias) para: la interfaz de usuario: mecanismos y productos conectados, porteros y videoporteros, gestión del cableado o material de instalación. infraestructuras eléctricas: cuadros de distribución, interruptores automáticos, estaciones de carga de vehículos eléctricos, instalaciones fotovoltaicas, SAI, bandejas portables... Infraestructuras digitales: dispositivos para el control y la gestión de la iluminación, el alumbrado de emergencia, sistemas para el sector hospitalario u hotelero y soluciones para VDI como armarios y cerramientos, conectividad Cu y Fo o PDU's inteligentes.

Email: es-legrandgroup@legrandgroup.es
Web: www.legrand.es

MARCAS:
LEGRAND
BTICINO
TEGUI
NETATMO

DIRECTOR GENERAL: ZEGMOUT, AMÉLIE / DIRECTOR COMERCIAL: MARTÍN, DIONISIO / DIRECTOR DE MARKETING: MUÑOZ, FRANCISCO.

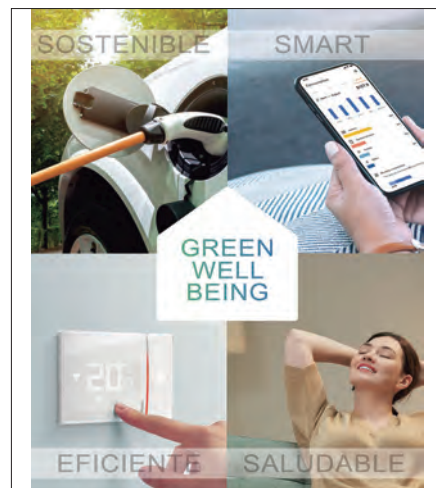

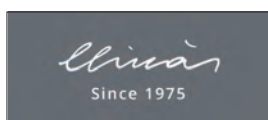

LLINAS BCN DESIGN S.L.

C/. CREHUET, Nº 26
08032 BARCELONA
BARCELONA
Tel. 934204181

MARCAS: IDEAL RECORD CITY FORJA LUNA
HABITAT METALBOX LONDON BARCELONA PARIS LLINÀS

Actividad principal: diseño, fabricación y distribución de pequeño material eléctrico, iluminación y accesorios de baño. Diseño y fabricación de Material Eléctrico, Iluminación y accesorios de baño. Realización de proyectos originales e innovadores. LLINÀS apuesta por productos duraderos y exclusivos, realizando cada pieza con la dedicación y profesionalidad que les ha caracterizado a lo largo del tiempo.

Productos: sus colecciones están fabricadas con las mejores materias naturales. Creando productos que armonizan con el entorno, que se integran y forman parte de cada proyecto interiorista. LLINÀS es pionera en la reinterpretación de nuestros clásicos. Aplicando nuevas tecnologías y funciones a modelos entrañables e históricos.

Email: llinas@llinasbcn.com
Web: www.llinasbcn.com

DIRECTOR GENERAL, MARKETING Y COMERCIAL: DELGADO, ORIOL / DIRECTOR TÉCNICO: DELGADO, EDUARDO.



LUXIONA IBERIA, S.A.

A58185588
08006 BARCELONA
BARCELONA
Tel. 938466909

MARCAS: LUXIONA SAGELUX

Actividad principal: grupo europeo de iluminación, especializado en diseñar y desarrollar soluciones lumínicas para el profesional. Sus más de 90 años de experiencia junto con sus valores basados en el diseño, el servicio y la customización les avalan como un partner competitivo, innovador y eficiente en la industria de la iluminación. Luxiona engloba el negocio de su Grupo en Europa, mientras que para el ámbito de iluminación de seguridad y emergencia operan con la marca Sagelux. Cuentan con una planta de producción y principal centro logístico en Polonia y con oficinas comerciales en España, Francia, Italia y Alemania. En España además y específicamente en Barcelona, se encuentra su equipo de desarrollo de producto e I+D que se encarga de diseñar todas sus soluciones lumínicas.

Productos: Luxiona: Iluminación técnica. Sagelux: Iluminación de emergencia y seguridad.

Email: info@luxiona.com
Web: www.luxiona.com

DIRECTOR GENERAL: CIAS, FILIP / DIRECTORA SAGELUX: FONT MÓNICA / COUNTRY MANAGER LUXIONA: TERMENS, RICARD / DIRECTOR DE MARKETING: DE LOS SANTOS, EDUARDO.



MALLOL ASETYC, S.A.

AVDA. DE LA INDUSTRIA,36
28100 ALCOBENDAS
MADRID
Tel. 916621362

MARCAS: RELÉS ASETYC EUROCLAMP GRÜNER GÜNTHER HIRSCHMANN BELDEN
LUMBERG CONNECT PARTEX PROSOFT SCADA RELIANCE TECHNO THERMOKON

Actividad principal: fundada en 1963, fabrica 100% en España relés y representa para España y Portugal componentes para Industria 4.0, Edificios Inteligentes de consumo energético Casi Nulo y electrónica PCB. Servicios de formación para proyectos de automatización incluyendo Profinet, EtherCAT, KNX, y DALI.

Productos: fabricación de relés para carril y PCB. Bornas y regleteros a medida para cuadros eléctricos, Cajas para instalación y electrónica hasta IP69K, sensores y pantallas para domótica, Infraestructura Ethernet Industrial (Switches, router...), sistema completo de marcaje de cables y cuadros, impresoras industriales para taller y campo...

Email: marketing@asetyc.com
Web: www.asetyc.com

DIRECTOR GENERAL: MALLOL, ÁLVARO / DIRECTOR COMERCIAL: VALERO, ANTONIO / DIRECTOR TÉCNICO: AMIGO, ALFONSO / DIRECTOR DE MARKETING: ORTEGA, GEMA.



MIGUÉLEZ, S.L.

AVDA. PÁRROCO
PABLO DíEZ, 157
24010 LEÓN
Tel. 987845101
Fax. 987845120

MARCAS: AFIRENAS AFIREFENIX SHIELD SOLFLEX BARRYFLUX
BARRYNAX TERRANAX TENDENAX PRECAB AFIREFACIL BARRY

Actividad principal: cuenta con 73 años de experiencia desarrollando y fabricando cables eléctricos de Baja Tensión para la industria de la construcción y grandes proyectos de obra pública. Ofrecen las más altas cotas de calidad, garantía y seguridad, y proporcionan soluciones ágiles, dando cobertura inmediata a las necesidades del cliente a través de la mayor red de almacenes de cable interconectados del mundo.

Productos: dispone de un amplia gama de cables eléctricos de baja tensión destinados tanto para uso general en construcción e industria como para usos específicos en instalaciones especiales (instalaciones domésticas, residenciales, industriales, locales de pública concurrencia, con riesgo de incendio o explosión, instalaciones fotovoltaicas...).

Email: migulez@migulez.com
Web: www.migulez.com

DIRECTOR GENERAL: MIGUÉLEZ PARIENTE, GALO / DIRECTOR COMERCIAL: TASCÓN GARCÍA, MIGUEL ÁNGEL / DIRECTOR TÉCNICO: SAIZ MATA, EMILIO / DIRECTOR DE MARKETING: CONCELLÓN MARTÍN, MIGUEL / DIRECTOR DE FÁBRICA: RUIZ MELO, ALFREDO.





MMCONECTA

CAMINO DE TORREJÓN, 14
28864 MADRID
Tel. 918874087
Fax. 918843580

MARCAS:
MMCONECTA
EASYBLOCK
MM CONTACT

Actividad principal: especialista en soluciones de conectividad eléctrica y de telecomunicaciones para entornos de trabajo referente en España. Su capacidad de adaptación y el servicio que les caracteriza desde siempre, unido a un equipo humano altamente motivado y competitivo, permiten llegar a la mayor parte de corporaciones que existen hoy en día en nuestro país, dotando a las grandes y medianas empresas de soluciones de conectividad fiables y seguras. Así mismo, cada día adquieren un mayor compromiso con la sostenibilidad presente y futura, donde las Personas, la Responsabilidad Social, el Medioambiente y la Ética Empresarial son más que nunca nuestro buque insignia. Cuentan con un Sistema de Gestión de Calidad y Ambiental basado en las normas UNE-EN-ISO 9001:2015 y UNE-EN-ISO 14001:2015.

Productos: soluciones de Conectividad para Puestos de Trabajo en los Entornos Techo, Mobiliario, Suelo y Pared. Producto especial a medida...

Email: info@mmconecta.com
Web: www.mmconecta.com / www.mmconfigura.com/

DIRECTOR GENERAL: LÓPEZ, PABLO / DIRECTOR TÉCNICO: MOZAS, RAÚL / DIRECTOR DE MARKETING: MELÚS, CRISTINA.



NORMAGRUP TECHNOLOGY S.A

PARQUE TECNOLÓGICO DE
ASTURIAS, C/ ABLANAL, 1
33428 LLANERA
ASTURIAS
Tel. 985267100

MARCAS:
NORMALUX
NORMALIT
NORMADET
NORCLINIC
SALUZ

Actividad principal: empresa con 50 años dedicada al diseño, la fabricación y la comercialización de alumbrado, con 40.000 m² de instalaciones de producción localizadas en Asturias y filiales comerciales en Holanda, Francia, Reino Unido y México, así como presencia en más de 50. Cuenta con 4 Divisiones: NORMALUX, alumbrado de emergencia, NORMALIT, sistemas de iluminación técnica y arquitectural, NORMADET, sistemas de detección de incendios, y NORCLINIC, sistemas técnicos hospitalarios. Cuenta con el certificado AENOR N Sostenible, ISO9001, ISO14001, y certificado IMQ.

Productos: líder en el mercado del alumbrado de emergencia, con productos fabricados 100% en España con la marca NORMALUX. NORMALIT ofrece productos de iluminación LED. SALUZ es la marca de iluminación orientada a las personas...

Email: comunicacion@normagrup.com
Web: www.normagrup.es

DIRECTOR GENERAL: JAUREGUIZAR, MIKEL / DIRECTOR COMERCIAL: GARCÍA, ROBERTO / DIRECTOR DE MARKETING: SANTOS, JUAN RAMÓN / DIRECTOR TÉCNICO: GARCÍA, MIGUEL / DIRECTOR DE EXPORTACIÓN: FERNÁNDEZ, ALFREDO.



NOVOLUX LIGHTING, S.L.

RAMÓN BERENGUER, 8 (POL.
INDUSTRIAL CAN VINYALS)
08130 SANTA PERPÈTUA DE
MOGODA
BARCELONA
Tel. 932745252

MARCAS:
INDELUZ
EXO
DOPO
CRISTHER
CANALED

Actividad principal: ofrece una amplia gama de luminarias de calidad desde 1981, ofreciendo actualmente soluciones globales de iluminación para aplicaciones lumínicas de interior y de exterior. Con sede central en Barcelona y una sólida red de partners y distribuidores locales establecida en Europa, Oriente Medio, Latinoamérica, África y Asia, tienen presencia internacional en más de 40 países.

Productos: Indeluz, luminarias técnicas de uso interior para espacios comerciales, hoteleros y oficinas. Exo, luminarias decorativas de uso interior con enfoque a hospitality y contract. Dopo, luminarias de carácter funcional para todo tipo de aplicaciones de exterior. Cristher, luminarias de alta gama para exteriores residenciales y arquitecturales. Canaled, iluminación lineal para grandes superficies, aparcamientos y centros logísticos.

Email: info@novoluxlighting.com
Web: www.novoluxlighting.com

DIRECTOR GENERAL: MORALES, ALEX / DIRECTOR COMERCIAL: PUIG, ALEX / DIRECTOR TÉCNICO: MARTÍNEZ, GABRIEL / DIRECTOR DE MARKETING: RIUS, MARTA / DIRECTOR FINANCIERO & RR.HH: GARRIDO, DAVID.



OBO BETTERMANN S.A.

PI ARGAME. C/MOSTAYAL D13
33163 ARGAME-MORCÍN
ASTURIAS
Tel. 985796968
Fax. 985796949

MARCAS:
ACKERMANN MADE BY OBO
REHAU MADE BY OBO

Actividad principal: empresa alemana fundada en 1911, con empresas propias en 35 países y representación en otros 40. Durante más de 100 años OBO ha sido sinónimo de productos de calidad y de facilidad de montaje en las instalaciones eléctricas de todo tipo de infraestructuras: desde parques solares fotovoltaicos hasta centrales de energía, pasando por edificios de oficinas o aeropuertos.

Productos: OBO optimiza las instalaciones eléctricas con más de 30.000 artículos, VBS, sistemas de conexión y fijación, TBS, sistemas de protección contra rayos y sobretensiones, KTS, sistemas de bandejas portacables, BSS, sistemas de protección contra el fuego, LFS, sistemas de canalización, EGS, sistemas de mecanismo, UFS, sistemas de canalización bajo suelo.

Email: info@obo.es
Web: www.obo.es

DIRECTOR GENERAL: ALBALAT, MIGUEL ÁNGEL / DIRECTOR DE MARKETING: ZARRACINA, ELIA.

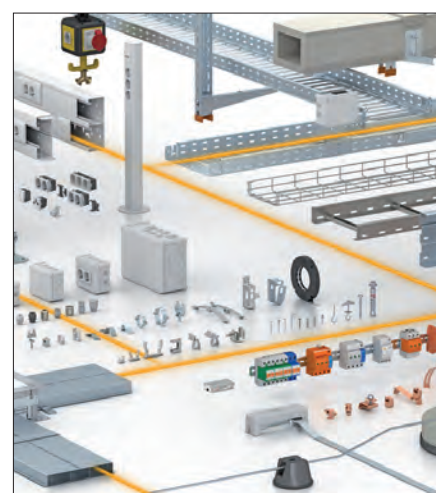

ONOK LIGHTING

P. I. B. PARCELA 3
46800 XÁTIVA
VALENCIA
Tel. 962259020

Actividad principal: empresa especializada en el diseño, desarrollo y manufactura de luminarias técnicas y decorativas de diversos usos y aplicaciones. Comercialización internacional y producción nacional.

Productos: iluminación técnica con integración de tecnologías domóticas para proyectos de distinta índole.

Email: onok@onok.es
Web: www.onoklighting.com

MARCAS:
ONOK LIGHTING

DIRECTOR GENERAL: SANCRISTOBAL LÓPEZ, ÁLVARO.

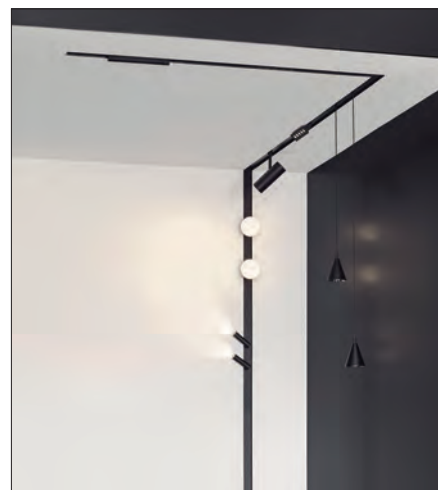
**PEMSA CABLE
MANAGEMENT S.A.U**

PARQ. EMPR. LA GARENA
C/. GALILEO GALILEI, 22-24
28806 ALCALÁ DE HENARES
MADRID
Tel. 918023488
Fax. 918023381

Actividad principal: La empresa se centra en el diseño y fabricación de bandejas, tubos y accesorios para canalización de cableado eléctrico. Con sede central en Alcalá de Henares, cuenta con filiales en Reino Unido, Portugal, Francia y Colombia. Además, tiene presencia comercial en los cinco continentes.

Productos: empresa especialista en Sistemas Portacables. Dispone de un amplio catálogo compuesto principalmente por bandejas y canales metálicos y sistemas de tubos para el soporte y distribución de cableado eléctrico y de telecomunicaciones. Cuenta además con un servicio de asistencia técnica especializada para la resolución de dudas y cuestiones de uso de los sistemas de bandejas y tubos en los proyectos de ingeniería.

Email: info@pemsa-rejiband.com
Web: www.pemsa-rejiband.com

MARCAS:
REJIBAND
PEMSABAND
MEGABAND
INDUCANAL
PEMSAFLEX

DIRECTOR GENERAL: MARTÍNEZ DOMENECH, JUAN JOSÉ / DIRECTOR COMERCIAL: FERNÁNDEZ ARNILLAS, ÁNGEL / DIRECTOR DE MARKETING: CONCHESO, JUAN LUIS / DIRECTOR COMERCIAL EXPORTACIÓN: LUCINI REVIRIEGO, JUAN CARLOS.

**PUJOL
ILUMINACIÓN, S.L.**

C/. INDUSTRIA, 13
08980 SANT FELIU DE
LLOBREGAT
BARCELONA
Tel. 936857880
Fax. 936851765

Actividad principal: Pujol Iluminación fabricante de luminarias. Pujol Iluminación es una empresa que cuenta con más de 40 años de experiencia en la fabricación de luminarias de diseño contemporáneo. Fundada en 1978 ha conseguido ser una de las empresas de referencia en el sector de iluminación por el diseño y la calidad de sus productos, la excelente relación con sus clientes y su clara vocación internacional. Pujol Iluminación posee una amplia área de distribución de sus luminarias. Pujol Iluminación exporta el 50% de su producción a más de 40 países en los 5 continentes.

Productos: ofrece luminarias decorativas para proyectos tanto de carácter residencial como para el sector contract.

Email: comercial@pujoliluminacion.com
Web: www.pujoliluminacion.com

MARCAS:
PUJOL ILUMINACIÓN

DIRECTOR GENERAL: PUJOL, ÓSCAR / DIRECTOR COMERCIAL: PUJOL, JOSÉ MARÍA / DIRECTOR TÉCNICO: LABORDA, POL / DIRECTOR DE MARKETING: PUJOL, ÓSCAR.

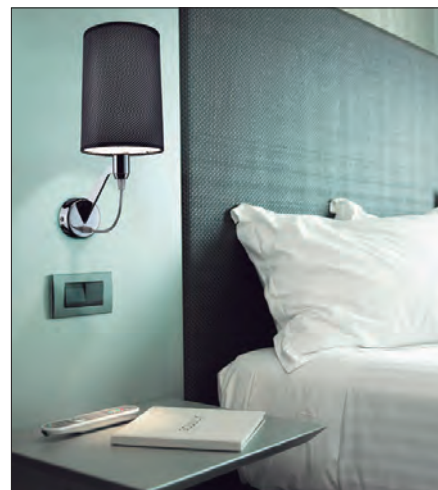
**RIELLO
ENERDATA, S.L.U.**

P.E. PRADO DEL ESPINO -
C/. LABRADORES, 11
28660 BOADILLA DEL
MONTE
MADRID
Tel. 916333000

Actividad principal: Filial española de Riello UPS. Diseño, fabricación, comercialización y asistencia técnica de Sistemas de Alimentación Ininterrumpida. Soluciones globales para cualquier aplicación crítica que requiera de una red limpia, segura y constante, sin descuidar el ahorro energético, el avance tecnológico y el bienestar medioambiental. Más de 2.000 m² de almacén, zonas independientes para el montaje y pruebas.

Productos: Completa gama de soluciones, con más de 60 modelos monofásicos y trifásicos desde 400 VA hasta 6.400 KVA, para todos los mercados y sectores, grandes infraestructuras, redes bancarias, transporte, industria, sistemas sanitarios, sistemas informáticos... Cubriendo cualquier necesidad que se pueda plantear. Proyectos llave en mano, asesoramiento y asistencia técnica permanente (24 horas, 365 días).

Email: riello@riello-enerdata.es
Web: www.riello-ups.es

MARCAS:
RIELLO UPS

DIRECTOR GENERAL: ALVAREDO DÍAZ, JOSÉ LUIS / DIRECTOR COMERCIAL: BANO, MAURO / DIRECTOR DE MARKETING: GARCÍA, ESTHER / DIRECTOR TÉCNICO: VIDAL MANZANILLA, JOSÉ.



› El configurador de productos online

más potente

del sector ‹

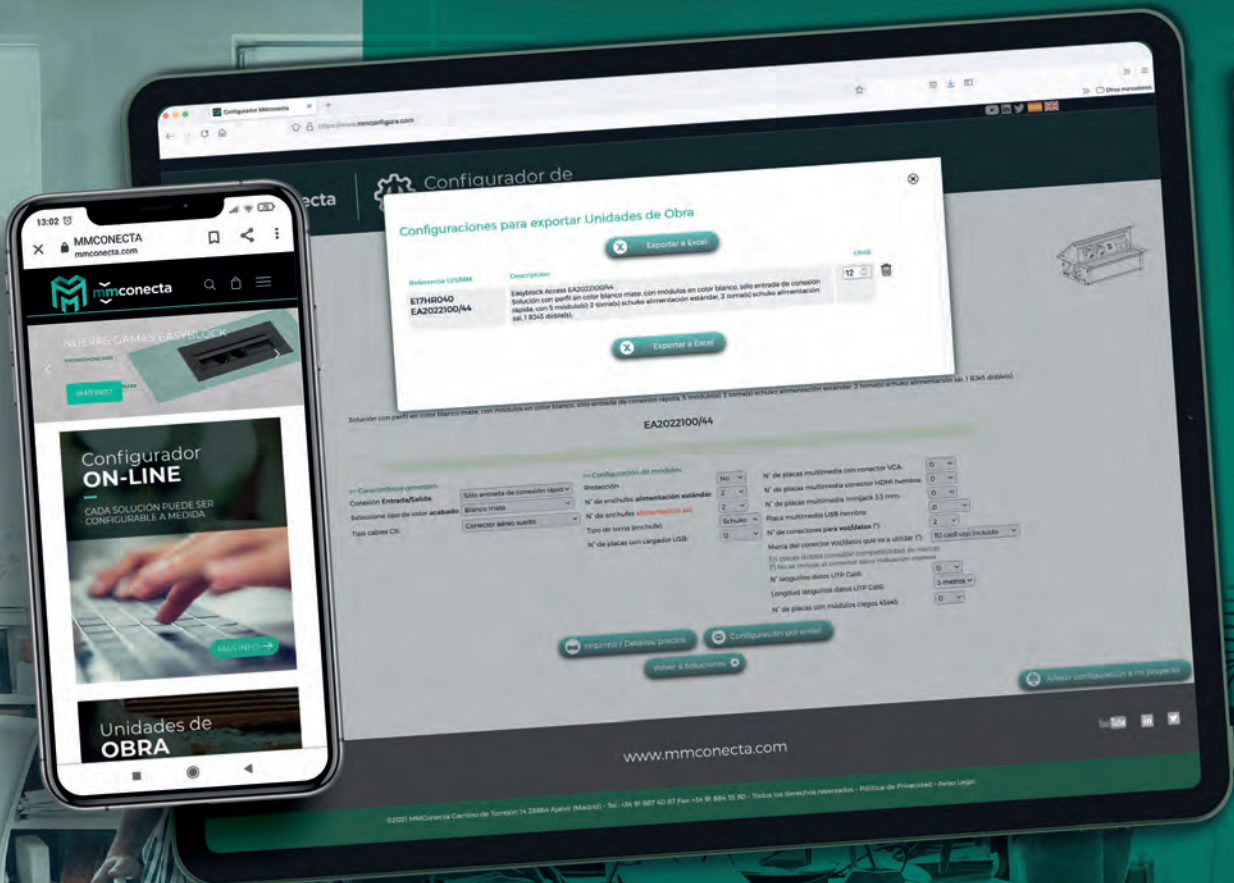

› Calcula ahora con

Unidades de obra ‹

Configura tu propio producto y, ahora, calcula también las unidades de obra de tu configuración en mmconfigura.com

más de

9.000

usuarios/año



mmconecta

Especialista en conectividad.

soluciones configurables en
mmconfigura.com

mmconecta.com



**RZB RUDOLF
ZIMMERMANN
BAMBERG, GMBH**

P.I. ALCALDE CABALLERO.
C/. MONASTERIO DE LAS
HUELGAS, 23 EDF. AREI OF. 9
50014 ZARAGOZA
ZARAGOZA
Tel. 976451130

MARCAS:
RZB

Actividad principal: comenzó hace más de 75 años fabricando artículos eléctricos de consumo, se ha convertido en una de las más influyentes compañías del sector internacional de luminarias. Más de 500 empleados se dedican diariamente a una gran tarea: desarrollar y fabricar luminarias de la más alta calidad.

Productos: en el desarrollo de sus productos, RZB sigue consecuentemente las dos líneas estratégicas denominadas 'Tecnología Inteligente' y 'Diseño Excelente'. Tecnología Inteligente (Smart Technology), abarca los temas de Eficiencia energética, Funcionalidad y Calidad de sus productos y soluciones de sistema. Por lo que se refiere a la calidad, no solamente entienden la calidad de producto, sino también la calidad de la luz en su aspecto físico y hasta fisiológico relacionado con un proyecto de iluminación.

Email: info.espana@rzb.eu

Web: www.rzb.eu

DIRECTOR COMERCIAL: JOVER ANDREU, PEDRO.



**SCHNEIDER ELECTRIC
ESPAÑA, S.A. U**

C/. BAC DE RODA, 52.
EDIFICIO A
09019 BARCELONA
BARCELONA
Tel. 934843100

Actividad principal: líderes en la transformación digital de la gestión de la energía y la automatización en hogares, edificios, data centers, infraestructuras e industrias con soluciones integrales eficientes que unen energía, control, automatización, operativa y software en tiempo real, ya sea en aplicaciones de media o de baja tensión.

Productos: en el residencial/terciario las soluciones de Schneider Electric van desde series de pequeño material eléctrico hasta sistemas eficientes e inteligentes para distribución energética y protección de personas, equipos y bienes. Estas soluciones se enriquecen con aplicaciones de automatización domóticas/inmóticas, y desde un punto de vista operativo con arquitecturas IoT que permiten el control y la gestión local y/o remota de todos los sistemas.

Web: www.se.com/es

COUNTRY PRESIDENT IBERIAN ZONE: UGARTE, JOSU / CUSTOMER SATISFACTION & QUALITY IBERIAN ZONE VP: LATORRE, CAROLINA / IBERIAN HOME & DISTRIBUCIÓN VP: PIMENTA, PATRICIA / IBERIAN POWER PRODUCTS & DIGITAL ENERGY VP: GARCÍA, JORDI / IBERIAN CHANNEL MANAGER: CATALAN, LUIS.



Schröder
Experts in lightability™

**SCHRÉDER
SOCELEC, S.A.**

AVDA. ROANNE, 66 -
P.I. EL HENARES
19180 MARCHAMALO
GUADALAJARA
Tel. 949790980

Actividad principal: líder mundial en soluciones inteligentes de alumbrado exterior. Fundada en 1907, está presente en más de 70 países, en los 5 continentes. Su tradición como ingenieros les ha permitido estar a la vanguardia de la innovación a lo largo de su historia. Con motivo de la última ola de urbanismo, los centros de las ciudades se están volviendo más vitales que nunca: la conectividad es crucial. Como expertos en Lightability™, proponen una infraestructura de iluminación que desempeñe un papel fundamental en la construcción de las ciudades inteligentes y las futuras redes de comunicación.

Productos: expertos en soluciones de iluminación inteligente que se adaptan a los deseos y necesidades de cada proyecto y cliente. Sus productos y soluciones, además, van más allá de la iluminación, seguridad, señalización, sensores, etc. Ofrecen su sistema de control inteligente Schröder EXEDRA.

Email: comercial@schreder.com

Web: www.schreder.es

DIRECTOR GENERAL: PARDEIRO, FRANCISCO / DIRECTOR MARKETING: GARCÍA-BAÑOS, ANA / DIRECTOR TÉCNICO: RAMOS, MIGUEL ÁNGEL.



**SECOM
ILUMINACIÓN, S.L.**

P.I. LA ESTRELLA -
C/. MARTE, S/N
30500 MOLINA DE SEGURA
MURCIA
Tel. 968801211
Fax. 968891048

Actividad principal: SECOM, empresa española que diseña, fabrica y comercializa sistemas de iluminación profesionales, comerciales y técnicos. Empresa con 33 años de experiencia en el sector de la iluminación con una red comercial propia que opera a nivel nacional e internacional. Desde el principio, el objetivo principal es la fabricación de iluminación de alta calidad con el fin de mejorar el nivel de vida del usuario.

Productos: la compañía fabrica productos en diferentes tecnologías, incluida LED Sistema SMD, y realiza desarrollos a medida del cliente. En iluminación interior, destacan las luminarias empotrables, en suspensión, individuales sobre raíl, de superficie, plafones, apliques, 'downlights', sistemas de carril, focos, fluorescencia, etc. Además, cuenta con una gran oferta en luminarias de exterior, lámparas industriales y diversos accesorios.

Email: info@secom.es

Web: www.secom.es

DIRECTOR GENERAL: SANDOVAL BARNUEVO, JOSÉ MARÍA / DIRECTOR COMERCIAL: LORENTE MARTÍNEZ, FRANCISCO JAVIER.



MARCAS:
SECOM



SIGNIFY IBERIA S.L.U.

C/. MARÍA DE PORTUGAL, 1
28050 MADRID
MADRID
Tel. 910133678

MARCAS:
PHILIPS
INTERACT
COLORKINETICS
MAZDA
PHILIPS DYNALITE
PHILIPS MYCREATION
TRULIFI BY SIGNIFY
NATURECONNECT BY SIGNIFY
BRIGHTSITES BY SIGNIFY

Actividad principal: Signify, anteriormente Philips Lighting, es el líder mundial en iluminación para profesionales, consumidores e Internet de las Cosas. Sus productos de Philips, los sistemas de iluminación conectados Interact y los servicios habilitados para datos, dan valor al negocio y transforma la vida en casas, edificios y espacios públicos. En 2023 tuvieron unas ventas de 6.700 millones de euros, 32.000 empleados aproximadamente y una presencia en más de 70 países. Ponen en valor el extraordinario potencial de la luz para unas vidas más iluminadas y un mundo mejor. Han estado en el Índice de Sostenibilidad Dow Jones por siete años consecutivos y han alcanzado la mención Platino en EcoVadis por cuatro años consecutivos, situando a Signify en el top 1% de empresas evaluadas. Invertimos anualmente cerca del 4% de nuestras ventas en I+D+i.

Productos: ofrece productos, sistemas y servicios para las instalaciones de iluminación eficiente e inteligente.

Web: www.signify.es

DIRECTOR GENERAL: MARTÍNEZ, JOSEP M. / DIRECTOR COMERCIAL: ALBERTÍN, DAVID / DIRECTOR TÉCNICO: ERICE, SANTIAGO / DIRECTOR DE MARKETING: MANRIQUE, JORDI.



SILBERSONNE LED SYSTEMS, S.L.

C/. PUERTO DE SOMOSIERRA,
19 NAVE 13
28935 MÓSTOLES
MADRID
Tel. 916366149

MARCAS:
SILVERSUN

Actividad principal: Fundada en 2007 tras más de cinco años distribuyendo productos de otras marcas que avalan su conocimiento del sector, Silversun es una firma exclusiva que ofrece sistemas de iluminación LED de gran calidad, tanto para el entorno profesional como para el doméstico. Siempre a la vanguardia del sector, trabaja de forma continua en el I+D de sus productos en origen, permitiendo así ofrecer productos de la más alta calidad, de acuerdo con las exigencias y necesidades de los clientes.

Productos: Especializados en iluminación industrial, deportiva y de oficinas, de alta calidad y con hasta 7 años de garantía. Campanas, proyectores, luminarias integrales, viales, paneles, downlights, luminarias lineales. Productos con protección IP65, IK10 y más de 50.000 horas de funcionamiento.

Email: info@silversunlighting.com

Web: www.silversunlighting.com

DIRECTOR GENERAL: ROETTGES, JENS / DIRECTOR COMERCIAL: AÑEZ, DANIEL / DIRECTOR TÉCNICO: LARA, GABRIEL

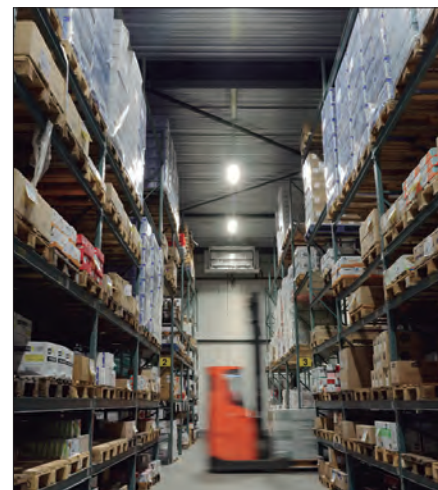

SIMON

SANCHO DE ÁVILA, 66
08018 BARCELONA
BARCELONA
Tel. 630927001

Actividad principal: Simon es la cabecera de un grupo industrial especializado en soluciones tecnológicas de iluminación, control de luz, conectividad y material eléctrico para proyectos contract (retail, hospitality, workplaces) y residenciales. Para todos estos espacios se mantiene una firme apuesta por el diseño y la innovación que ha conducido a Simon, precisamente en el año del cumplimiento de su primer centenario, al Premio Nacional de Diseño que concede el Ministerio de Economía, Industria y Competitividad.

Productos: tras posicionarse como empresa líder en el mercado español, la compañía ha consolidado su presencia en más de 90 países desde los que promueve áreas de negocio que van del pequeño material eléctrico, a los sistemas de control, la conectividad, la iluminación arquitectural, interior y urbana, y la recarga de vehículos eléctricos. El equipo del Grupo Simon está formado por 4.000 personas en todo el mundo, tiene implantación propia en 15 países, 9 de ellos con centros productivos.

Email: lacasadelalum@simonelectric.com

Web: www.simonelectric.com

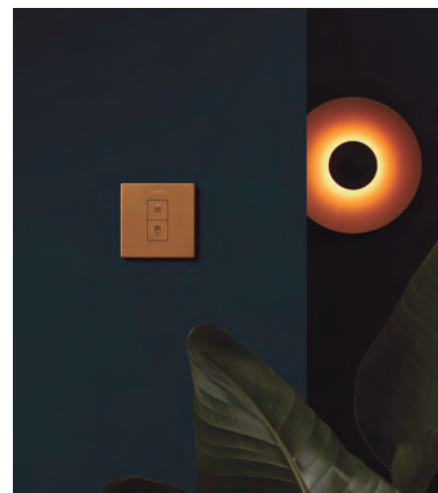

SYLVANIA / FEILO SYLVANIA S.A.U.

C/. JULIÁN CAMARILLO 42.4B
28037 MADRID
Tel. 916699010

MARCAS:
SYLVANIA
CONCORD BY SYLVANIA
LUMINATURE BY SYLVANIA
SYLSMART

Actividad principal: ofrece una gama completa de soluciones de iluminación tanto profesional como arquitectónica. Suministra productos con la última tecnología LED y sistemas de control eficientes a los sectores públicos, comerciales y particulares a nivel internacional.

Productos: cuenta desde una amplia gama de productos de alta rotación, hasta luminarias para aplicaciones arquitectónicas, de especificación y proyectos como son las luminarias Concord, así como lámparas y luminarias inteligentes para el ámbito doméstico. Este 2023 es la gran apuesta a lo que se refiere en iluminación arquitectónica con el lanzamiento de Equinox, una luminaria de diseño para con un diseño innovador y rendimiento único. Su tecnología HCL LumiNature, recrea fielmente la luz natural y beneficia la salud de los ocupantes gracias a su versatilidad en la intensidad y temperatura de color para crear un mejor rendimiento en nuestro ciclo circadiano.

Email: Info.es@sylvania-lighting.com

Web: www.sylvania-lighting.com

DIRECTOR GENERAL: FUENTES, EDUARDO / DIRECTOR COMERCIAL: MORA, ALBERT / DIRECTOR TÉCNICO: GÓMEZ, CARLOS.





**TRILUX
ILUMINACIÓN, S.L.**

AVDA. MANUEL
RODRÍGUEZ AYUSO 114
CENTRO EMPRESARIAL
MIRALBUENOPLANTA 1º
LOCAL P-2
50012 ZARAGOZA
ZARAGOZA
Tel. 976462200

MARCAS:
TRILUX
ZALUX
OKTALITE

Actividad principal: cuenta con 111 años de experiencia en el mercado de la iluminación y 6 centros de producción en Alemania, España y otros países europeos y atiende a clientes internacionales a través de 30 filiales y numerosos socios en todo el mundo. Emplazamientos físicos en Alemania, Austria, Países Bajos, Bélgica, Reino Unido, Francia, Emiratos Árabes, Suiza, España y Polonia. La sede de la empresa se ubica en Arnsberg (Alemania).

Productos: TRILUX – SIMPLIFY YOUR LIGHT representa el camino más sencillo y seguro hacia una solución de iluminación a medida, energéticamente eficiente y apta para el futuro. El cliente recibe el mejor asesoramiento, una orientación óptima y una luz perfecta. Para garantizar esta exigencia, se basa en un amplio portfolio de tecnologías, así como en los socios potentes del grupo TRILUX y combina los componentes individuales para crear unas soluciones completas a medida.

Email: info.es@trilux.com

Web: www.trilux.es

DIRECTOR GENERAL Y COMERCIAL: RIVIRIEGO, IGNACIO / MARKETING & COMMUNICATIONS
MANAGER TRILUX: DAIHA, CONCHITA / DIRECTOR TÉCNICO: BELLIDO, JAVIER.





IMPERMEABILIZACIÓN

Láminas
Materiales Bituminosos
Materiales Sintéticos

Foto: Protan



BMI ROOFING SYSTEMS S.L.U.

CTRA. VILLALUENGA A
COBEJA KM 3,5
45520 VILLALUENGA
DE LA SAGRA
TOLEDO
Tel. 925530708

MARCAS:
BMI
CHOVA

Actividad principal: BMI Group es el líder europeo en fabricación y venta de productos y soluciones para cubiertas planas e inclinadas. Además, opera a escala mundial y está presente en los 5 continentes. A través de sus distintas marcas, BMI ofrece soluciones para cualquier tipo de cubierta.

Productos: el catálogo de la compañía lo forman distintas marcas: BMI: Tejas de hormigón, tejas cerámicas, piezas especiales, sistemas de cubiertas, componentes, sistemas y productos para impermeabilización de cubiertas planas. BMI comercializa sistemas completos para cubiertas: sistema Técnico para Tejados Tectum® Pro con Certificado DIT plus por el Instituto Eduardo Torroja. Sistema Técnico para Tejado Tectum® First con Certificado Componente Passivhaus por el Passive House Institute. Sistema Técnico para Cubierta Plana EverGuard TPO con Certificaciones Breeam, Verde, Leed por el GBCe.

Email: Informacion.es@bmigroup.com
Web: www.bmigroup.com/es

DIRECTOR GENERAL: HERNÁNDEZ PUENTE, CARLOS / DIRECTOR COMERCIAL PITCH: ABRANTES, PEDRO / DIRECTOR DE MARKETING: DIEZ, MARIANA / DIRECTOR COMERCIAL FLAT: REMAUT, FABIEN.



DANOSA

P.I. SECTOR 9
19290 FONTANAR
GUADALAJARA
Tel. 949888210
Fax. 949888225

MARCAS:
GLASDAN
ESTERDAN
POLYDAN
DANOLOSA
DANOPOL
IMPACTODAN
DANODREN
DANOFELT
ASFALDAN
DANOSA SKILIGHT
DANOFON
FONODAN
DANOPREN
REVESTIDAN
DANOCRET
DANOCLEAN

Actividad principal: fabricante de materiales para impermeabilización, aislamiento acústico y térmico, drenajes, geotextiles, claraboyas y morteros. Presencia consolidada en los cinco continentes, avalan nuestro compromiso adquirido hace más de cincuenta años con la calidad y el servicio. Sus productos y soluciones responden a las exigencias de los más altos estándares de calidad. Soluciones innovadoras y sostenibles, para mejorar la envolvente del edificio, y la calidad de vida de las personas.

Productos: productos para la impermeabilización bituminosa, sintética y líquida. Aislamiento acústico a ruido aéreo y de impacto. Aislamiento Térmico. Productos para drenaje de estructuras enterradas y geotextiles para edificación y obra civil. Morteros técnicos de calidad.

Email: info@danosa.com
Web: www.danosa.com

DIRECTOR GENERAL: DEL RÍO, ALBERTO.



GRUPO IRACO, ADVANCED COATING SYSTEMS, S.L.U

C/. DE L'ACER, 30-32
08038 BARCELONA
BARCELONA
Tel. 932234466

MARCAS:
AQUAPRO® PY
AQUAPRO® PY - SKY GARDENS

Actividad principal: fundada en 1984, está especializada desde su inicio en: Asesoramiento y Aplicación de Sistemas de Impermeabilización. Investigando e innovando para el desarrollo de Sistemas Específicos. Ofreciendo las soluciones más avanzadas y mejor adaptadas a las necesidades de cada mercado y en especial, de cada proyecto (tanto de ámbito nacional como internacional). Tal autoexigencia, ha permitido a la compañía ejecutar con éxito, más de 24.000.000 m² de Sistemas de impermeabilización, resultando líder de su sector.

Productos: AQUAPRO® es una marca registrada de sistemas de impermeabilización, creada en exclusiva por GRUPO IRACO. Sistemas de Impermeabilización Continua, de última tecnología y generación, que mejor se adaptan a las necesidades y exigencias imperativas de nuestro mercado actual.

Email: info@grupoiraco.com
Web: www.grupoiraco.com

DIRECTOR GENERAL: DELGADO FRITZ, KAY.



IMPERMEABILIZANTES CIENTÍFICOS, S.A.

CALLE CERRILLO DEL
CONEJO, 21. NAVES C8 Y C9
28816 CAMARMA DE
ESTRUELAS
MADRID
Tel. 650619948

MARCAS:
POLIBREAL®

Actividad principal: empresa fabricante decana en España, desde 1.959. Fabricación para la puesta en obra a través de una red propia de aplicadores oficiales homologados de acuerdo al DITE/ETE 07/0131 d el Sistema de impermeabilización de cubiertas Polibreal® de IMCISA.

Productos: sistema de impermeabilización Polibreal® de IMCISA.

Email: info@imcisa.com
Web: www.imcisa.com

DIRECTOR GENERAL: MERINO SÁNCHEZ, JOSÉ ANTONIO.





ITM PROYECTOS, S.L.

C/. DEHESA VIEJA,8 - NAVE 9
28052 MADRID
Tel. 910136399
Fax. 918380026

MARCAS:
RHENOFOL
ITM

Actividad principal: solución integral de impermeabilización y acabado de cubiertas, cubiertas ecológicas y cubiertas solares y la comercialización de láminas impermeabilizantes y otros productos auxiliares. Cuenta con un equipo de más de 15 profesionales, que dan cobertura nacional e internacional.

Productos: ITM se encarga de la gestión integral de proyectos de impermeabilización y acabado de todo tipo de cubiertas. Llevan a cabo el estudio técnico de las mejores soluciones a aplicar, el suministro de los mejores materiales del mercado y la instalación a través de un equipo propio de oficiales homologados, lo que garantiza la perfecta ejecución y terminación de los trabajos. Ofrecen soluciones definitivas y duraderas, tanto en proyectos de nueva construcción como en proyectos de rehabilitación.

Email: central@itmproyectos.com
Web: www.itmproyectos.com

DIRECTOR GENERAL: ZURDO, HÉCTOR J. / DIRECTORES TÉCNICOS: VÁZQUEZ DE PRADA Y APRÁIZ, JESÚS.



KRYPTON CHEMICAL, S.L.

MARTÍ L FRANQUÈS, 12 P.I.
LES TAPIES
43890 HOSPITALET INFANT
TARRAGONA
Tel. 977822245

MARCAS:
RAYSTON
KRYPTON PROLINE

Actividad principal: Krypton Chemical desarrolla y fabrica resinas de poliurea, poliuretano y epoxi para proyectos de impermeabilización, pavimentos y recubrimientos especiales para la construcción y la industria. Cuentan con 25 años de experiencia en el sector, y desde sus instalaciones de más de 4.500 m², en la provincia de Tarragona, distribuyen sus productos a más de 70 países. Siguen unos estrictos procedimientos de investigación, producción y control, para la consecución de numerosos certificados de los principales laboratorios independientes. Forman parte asociaciones como la PDA (Polyurea Development Association Europe), AIFim (Asociación Ibérica de Fabricantes de Impermeabilización), AEPC (Asociación Española de Pavimentos Continuos), o CWP (Catalan Water Partnership).

Productos: Gama de productos para la construcción: RAYSTON, Gama de productos para la industria: Krypton PROLINE.

Email: rayston@kryptonchemical.com
Web: www.kryptonchemical.com

DIRECTOR GENERAL: HERAULT, HUGO (CEO) / DIRECTOR COMERCIAL: LLANEZA, JORGE / DIRECTOR TÉCNICO: FERNÁNDEZ, RAÚL / DIRECTORA DE MARKETING: DE DIEGO, HELENA.



ONDULINE MATERIALES DE CONSTRUCCIÓN, S.A.

P.I. EL CAMPILLO,
PARCELA 12 - APDO. 25
48500 GALLARTA
VIZCAYA
Tel. 946369444
Fax. 946369103

MARCAS:
ONDULINE BAJO
TEJA
ONDUTHERM
ONDUTHERM WALL
SIATE DE CUBIERTA
ONDUCOBER
ONDUVILLA
BARDOLINE
ONDUCLAIR
FONDALINE

Actividad principal: empresa fabricante líder mundial, y único fabricante nacional, de placa asfáltica ondulada para la impermeabilización de cubiertas inclinadas. La actividad principal de Onduline es la fabricación y comercialización de sistemas de impermeabilización y de aislamiento para cubiertas inclinadas. Onduline es una empresa multinacional con más de 80 años de experiencia en el mercado, una media de 150 millones de m² de cubiertas impermeabilizadas al año y más de 10 billones de m² instalados en el mundo hasta la actualidad.

Productos: el portafolio de sistemas constructivos de Onduline incluye sistemas de impermeabilización bajo teja y de cubierta, sistemas de aislamiento de cubierta mediante paneles sandwich de madera, sistemas integrales de cubierta (SIATE) para el aislamiento...

Email: tecnico-onduline@onduline.es
Web: www.onduline.es

DIRECTOR GENERAL: BUGALLO, ALFONSO / DIRECTOR TÉCNICO, MARKETING Y COMERCIAL: URIZAR, JUAN MANUEL / DIRECTOR INDUSTRIAL: SAIZ, FEDERICO / DIRECTOR FINANCIERO: LECEA, L. JAVIER.



QUILOSA-SELENA IBERIA, S.L.U.

C/. MARIE CURIE, 19, PTA. 6.1
28521 RIVAS VACIAMADRID
MADRID
Tel. 900923295

MARCAS:
QUILOSA
AQUA PROTECT
BUNITEX
ORBAFOAM
SINTEX
UNIFIX
SINTESEL
ORBASIL
BRICOFIX
LITEPLAST
COOL-R

Actividad principal: empresa química española con más de 80 años de experiencia especializada en ofrecer soluciones para la construcción, la industria y el bricolaje. Referente en la fabricación y comercialización de selladores, adhesivos, espumas de poliuretano e impermeabilizantes líquidos. Su fábrica, situada en la provincia de Guadalajara tiene una de las mayores capacidades productivas de la Península Ibérica.

Productos: Productos y soluciones químicas para la construcción y edificación, decoración interior, instalación de puertas y ventanas, fachadas y muros cortina, e impermeabilización de cubiertas, basadas en productos como siliconas, selladores, espuma de poliuretano, adhesivos de última generación, e impermeabilizantes líquidos.

Email: info@quilosa.es
Web: www.quilosa.com

DIRECTOR GENERAL: JACHIMCZYK, WOJCIECH / DIRECTOR COMERCIAL: ALEGRE, EDUARDO / DIRECTOR TÉCNICO: GARRIDO, LORENZO / DIRECTOR DE MARKETING: MARTÍN-LUNAS, CRISTINA.





RENOLIT HISPANIA

CTRA. DEL MONTNEGRO, S/N
08470 SANT CELONI
BARCELONA
Tel. 948566315

MARCAS:
RENOLIT EXOFOL MX
RENOLIT EXOFOL PX
RENOLIT EXOFOL PFX
RENOLIT EXOFOL FX

Actividad principal: con más de 30 centros de producción y filiales de ventas en más de veinte países, y con ventas anuales de más de 1.200 ME, la compañía con sede en Worms es uno de los principales fabricantes mundiales de productos plásticos. Cerca de 5.000 empleados contribuyen cada día al desarrollo y crecimiento de los conocimientos adquiridos en 75 años de actividad. En 2019, RENOLIT se adhirió a Circular Plastics Alliance (CPA), una iniciativa de la Comisión Europea con 266 asociaciones y empresas, cuyo objetivo es incorporar para 2025 al menos 10 M TNs de plástico reciclado en productos y envases en el mercado Europeo por acciones voluntarias.

Productos: los productos para cubiertas RENOLIT ALKORPLAN son uno de los puntos de referencia en la fabricación de membranas sintéticas duraderas, versátiles y de alta calidad certificadas para impermeabilizar cubiertas y revestimientos. Con sede en Sant Celoni la unidad de mercado cuenta con unos 300 empleados y una producción anual de 1 millón de rollos de membrana.

Email: renolit.iberica@renolit.com
Web: www.renolit.alkorplan.com

SALES MANAGER: PAU CLIMENT, VICENT / DIRECTOR DE MARKETING: BARBIERI, DARIA.



REVESTTECH SOLUTIONS S.L.

C/. LA RIOJA, 4
03006 ALICANTE
ALICANTE
Tel. 965106569

MARCAS:
REVESTTECH

Actividad principal: especialistas y fabricantes de unos revolucionarios sistemas constructivos para la impermeabilización de todo tipo de superficies. Quieren que los daños producidos por el agua no sean un problema para la vida de las personas y para el futuro del planeta. Han desarrollado un producto con unas prestaciones ideales a través del compounding y la extrusión reactiva. Sus nuevas laminas abren un nuevo camino hacia la sostenibilidad.

Productos: ECODRY Láminas impermeabilizantes procedentes de la transformación de materiales de economía circular. DYSO La lámina desolidarizante más potente del mercado. Evita roturas en el pavimento. LEVEL Línea de sistemas de evacuación oculta bajo pavimento. Eficaz y con diseño exclusivo. FLAT/PREMIER Kit de ducha de obra que incorporan lámina termosellada.

Email: info@revesttech.com
Web: www.revesttech.com

DIRECTOR GENERAL: MARTÍNEZ GOSALVEZ, MIGUEL / DIRECTOR COMERCIAL: ARENAS RODRÍGUEZ, JOSÉ MANUEL / DIRECTOR TÉCNICO: GRAU ATIENZA, AIDA / DIRECTOR DE MARKETING: LLOPIS, RAFA.



ROLLGUM CORP. S.L.

AV. DIAGONAL, 672
08034 BARCELONA
BARCELONA
Tel. 902112007
Fax. 900112007

MARCAS:
ROLLGUM G EPDM
ROLLGUM FIX EPDM
RUBBERGARD EPDM
RUBBERCOVER
EPDM
GEOGARD EPDM
PONDGARD EPDM
ULTRAPLY TPO
TYPAR SF
GEOTEXTILE
BOLD PANEL FV
SLIM PANEL FV

Actividad principal: empresa especializada en láminas impermeables sintéticas para la impermeabilización de cubiertas planas o inclinadas así como de geomembranas para la impermeabilización de lagos urbanos, canales y embalses de agua. Distribuidor exclusivo de los productos FIRESTONE BUILDING PRODUCTS, líder mundial en la fabricación láminas sintéticas EPDM y TPO para cubiertas tradicionales, invertidas, ajardinadas, fotovoltaicas o expuestas tipo Deck. Recientemente Rollgum a lanzado al mercado el EPDM autoadhesivo Rollgum Fix Distribuidor para España y Portugal de geotextiles Tyvar SF de DuPont y de los paneles fotovoltaicos ultra ligeros Midsummer.

Productos: sistemas de impermeabilización y sistemas constructivos certificados por DIT para cubiertas, fachada, muros, soleras, embalses, estanques y obra civil con láminas EPDM y TPO. Sistema fotovoltaico para cubiertas con poca capacidad de carga, formas especiales y máxima integración sobre EPDM y TPO.

Email: info@rollgum.com
Web: www.rollgum.com

DIRECTOR GENERAL, COMERCIAL Y MARKETING: PALOU MORENO, JOAN / DIRECTOR TÉCNICO: PUIG, JOSEP LLUÍS.



SIKA, S.A.U.

CTRA. DE FUENCARRAL, 72
28108 ALCOBENDAS
MADRID
Tel. 916572375
Fax. 916621938

MARCAS:
SIKA BOND
SIKAFLEX
SIKA MONOTOP
SARNAFIL
SIKAFLOOR
SIKA CARBODUR
SIKAPLAN
SIKADUR

Actividad principal: suministra productos químicos especializados. Desarrolla, fabrica y comercializa sistemas y soluciones específicas para la construcción, tanto para edificación como obra civil (reparación y protección del hormigón, sellado de juntas, impermeabilización estructural) y en la industria (transporte, automoción, marina). Pertenece al grupo multinacional suizo Sika, líder mundial en su sector presencia local en 103 países, con 400 fábricas y aproximadamente 33.500 empleados en todo el mundo. En 2024 la compañía ha reeditado su Libro Blanco que recoge todos los esfuerzos realizados por la compañía en materia de sostenibilidad económica, medioambiental y social.

Productos: ofrece aditivos para hormigón de alta calidad, morteros especiales, selladores y adhesivos, materiales hidrófugos, sistemas de refuerzo estructural, pavimentos industriales y membranas impermeabilizantes.

Email: info@es.sika.com
Web: esp.sika.com / Twitter: @SikaSpain / YouTube: SikaESP / Facebook: Sika España / Instagram @sikaspain / LinkedIn: Sika

DIRECTOR GENERAL: CAUSIN, GONZALO / DIRECTOR TECNICO: MARTÍNEZ, RAMÓN / DIRECTOR DE MARKETING: ÁLVAREZ, VANESSA / DIRECTOR VENTA DIRECTA: CASINO, RICARDO / DIRECTOR DISTRIBUCIÓN: GONZÁLEZ, JULIÁN.





SOCYR 99

P.I. ENCHILAGAR
DEL RULLO P.17
46191 VILAMARXANT
VALENCIA
Tel. 962712423
Fax. 962715135

MARCAS:
SURE SEAL EPDM
HERTALAN EPDM
RESITRIX EPDM
ISOCOR CORCHO
SOCYTEC TOP
ECOALGODON PASIVO 60

Actividad principal: empresa consolidada con más de 20 años de experiencia en el sector de los aislamientos y sistemas de impermeabilización con membranas de caucho epdm o butilo y tpo. En la actualidad, fabrican, comercializan membranas de EPDM a medida y tpo.

Productos: lámina de EPDM: membrana impermeabilizante de caucho, es un elastómero que tiene muy buena resistencia a la abrasión y soporta temperaturas entre -40 °C y 140 °C. SOCYTEC TOP: lámina de gránulos de caucho reciclado aglomerados con resinas de poliuretano para hacer transitable membranas epdm con la norma DIN 18195. Corcho: Aislamiento Sate en placas de corcho , proyectable , térmico, acústico y ecológico. En granulado se utiliza para relleno de cámaras, disponemos de sistema de insuflado en venta o alquiler. Aislamiento de algodón reciclado y celulosa.

Email: socyrc@socyrc.com
Web: www.socyrc.com

DIRECTOR GENERAL: EDO SALOM, JOAQUIN.



SOPREMA IBERIA S.L.U.

C/. FERRO, 7
POL. IND. CAN PELEGRÍ
08155 CASTELLBISBAL
BARCELONA
Tel. 936351400

MARCAS:
ELITE
MORTERPLAS APP
MORTERPLAS SBS
MOPLY N PLUS
FLAGON TPO
FLAGON PVC
SOPRA ACQUA
TECSOUND®
INSOFLEX
TEXSILEN

Actividad principal: empresa productora de materiales para la construcción. Especialistas en impermeabilización y aislamiento acústico y térmico. Filial española de Soprema, empresa con más de 100 años de existencia y entre los top 3 mundiales, enfocada en el desarrollo sostenible.

Productos: soluciones de impermeabilización bituminosa en APP y SBS. Soluciones de impermeabilización sintética en TPO y PVC. Soluciones de impermeabilización líquida: acrílico, poliuretano acrílico, poliuretano-bitumen, poliuretano, P.M.M.A. Soluciones de aislamiento térmico: XPS, EPS, Efigreen (PIR). Soluciones de aislamiento acústico: Texsilén, Textimpact, Insoplast, Insoflex, Texcork DB, Aislamiento acústico y térmico: Soprapren. roductos complementarios y accesorios.

Email: info@soprema.es
Web: www.soprema.es

DIRECTOR GENERAL: OLIVEIRA, PAULO / DIRECTOR COMERCIAL: PÉREZ, FABRICE / DIRECTOR TÉCNICO: ÁLVAREZ, RAUL / DIRECTORA DE MARKETING: BOIRA, MAITE.



TROCELLEN IBERICA, S.A.

C/. ÁVILA, S/N
28804 ALCALÁ DE HENARES
MADRID
Tel. 918855500
Fax. 918855502

MARCAS:
TROCELLEN HIS / IS
TROCELLEN IS PLUS PARQUET
TROCELLEN DUCT
APLOMB
ISOLMASS
TROCELLEN TUNEL CLASIFICADO
FUEGO

Actividad principal: fabricante y proveedor de soluciones finales basadas en espumas de polietileno reticulado con más de 40 años de experiencia, y con plantas de producción en Alemania, España, Italia, Hungría, Malasia, y Japón, país donde se encuentra la sede central. La planta española se encuentra en la localidad madrileña de Alcalá de Henares desde donde fabrican la espuma de polietileno reticulado, siendo el primer productor español de este material.

Productos: las referencias en construcción incluyen productos basados en espuma de polietileno reticulado, que se utilizan para el Aislamiento Acústico y Térmico en edificación, con espesores bajos, materiales impermeables que no absorben agua y fáciles de instalar.

Web: www.trocellen.com

DIRECTOR GENERAL: FERNÁNDEZ, LUIS / DIRECTOR COMERCIAL: GÁRATE, STELLA / DIRECTOR TÉCNICO Y MARKETING: FERNÁNDEZ, JOSÉ VICENTE.



ZINCO CUBIERTAS ECOLÓGICAS, S.L.

C/ VELÁZQUEZ 15, 1º
DERECHA
28001 MADRID
MADRID
Tel. 910059175

MARCAS:
FLORADRAIN
FLORASET
AQUAFLEECE
AQUATEC
STABILODRAIN
ELASTODRAIN
PROTECTODRAIN
GEORASTER
ZINCOLIT
ZINCOLIT PLUS
ZINCOTERRA
TURBOBAG
FALLNET

Actividad principal: empresa centrada en la fabricación y comercialización de productos propios para la instalación de cubiertas vegetales, planas o inclinadas, transitables, reguladoras de cargas pluviales, sistemas de seguridad individuales, colectivos, así como sistemas para la colocación de paneles solares fotovoltaicos y térmicos conjuntamente con cubiertas ecológicas vegetales. Aporta servicio de ingeniería para la planificación y la instalación de cubiertas ecológicas, ajardinadas, transitables y de otros servicios comunes.

Productos: ofrece elementos de drenaje para cubiertas ecológicas, ajardinadas, transitables y reguladoras de cargas pluviales, láminas separadoras, láminas antirraíz, mantas protectoras y retenedoras, filtros geotextiles, substratos, cubiertas inclinadas, base solar, soporte para base solar, etc.

Email: contacto@zinco-iberica.es
Web: www.zinco-cubiertas-ecologicas.es

DIRECTOR GENERAL: SCHAEFER, ULRICH / BUSINESS ADMINISTRATOR: KAISER, FABIÁN / DIRECTOR COMERCIAL: DEL PRÉSTAMO, JORGE / DEPARTAMENTO ADMINISTRACIÓN: CASTILLO, ISABEL / DEPARTAMENTO TÉCNICO: BOSCH, GEMMA Y CONTRERAS, ELISABETH.





vicaima

UNEXPECTED HARMONY

🔒 Soluciones Portaro® Seguridad

¿Busca Alto Rendimiento y Diseño Innovador?



MADERA

Foto: Reforma y Ampliación de la Facultad de Filosofía y Letras de la Universidad de Zaragoza. Magén Arquitectos. Rubén P. Bescós

Estructura de Madera Laminada
Revestimientos de Madera
Panales Sandwich de Madera
Ventanas de Madera



ANDALUZA DE LAMINADOS

CTRA OSUNA-LANTEJUELA,
KM.15.30
41630 LANTEJUELA
SEVILLA
Tel. 9548282843
Fax. 954828172

Actividad principal: carpintería industrial de madera, realizando la fabricación e instalación de carpintería de madera para grandes proyectos a medida, con diferentes líneas de negocio diferenciada. Dispone de 25.000 m² de fábrica, compaginando la más moderna maquinaria para grandes producciones con la producción artesanal para la carpintería más exigente. Actualmente comercializa a nivel Nacional, Marruecos, Mauritania, Qatar, Guinea Ecuatorial, Panamá, Chile.

Productos: Carpintería Fenólicas (Puertas fenólicas, Armarios fenólicos, Revestimiento fenólico, Mobiliario Fenólico), Carpintería Interior de Madera (Puertas de madera RF, Puertas de madera especiales, Puertas de madera estándar, Armarios, Revestimientos, Mobiliario de Diseño), Carpintería Exterior de Madera (Ventanas Exteriores de Madera...)

Email: andaluza@andaluzadelaminados.es
Web: www.andaluzadelaminados.es

DIRECTOR GENERAL: GONZÁLEZ RODRÍGUEZ, CEFERINO / DIRECTOR COMERCIAL: GONZÁLEZ JIMÉNEZ, JOSÉ FRANCISCO / DIRECTOR TÉCNICO: PARDILLO MARTÍN, MIGUEL ÁNGEL / DIRECTOR DE MARKETING: PARDILLO MARTÍN, MIGUEL ÁNGEL.

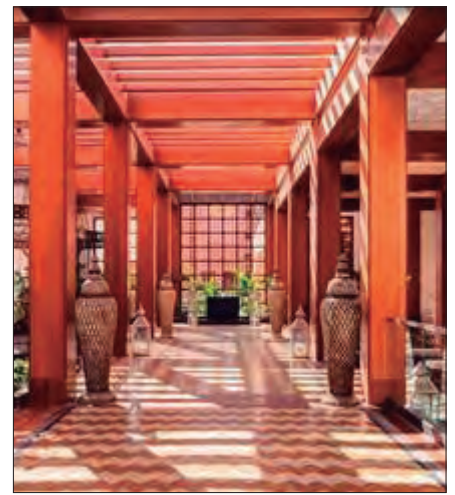

ARQUIMA (ARQUIMABALEAR SL - B70625769)

CALLE GREMI DE SUCRERS Y CANDELERS 36
7009 PALMA DE MALLORCA
ISLAS BALEARES
Tel. 936821006

Actividad principal: ARQUIMA es una empresa de origen familiar, con más de 16 años de acreditada experiencia en la construcción industrializada de envolventes con entramado ligero de madera. La empresa basa su actividad en la fabricación y montaje de envolventes con altos niveles de eficiencia energética y sostenibilidad. Su producto industrial está enfocado a constructoras, promotores y arquitectos a través del comercio B2B.

Productos: ARQUIMA proporciona envolventes eficientes, innovadoras y respetuosas con el medioambiente que promuevan el bienestar de las personas mediante el uso de materiales naturales de bajo impacto ambiental. El objetivo de la empresa es lograr los más altos estándares de integridad, creatividad y responsabilidad ambiental.

Email: info@arquima.net
Web: www.arquima.net

DIRECTOR GENERAL: GONZÁLEZ CASADO, JOSÉ ANTONIO / DIRECTOR TÉCNICO: MARTINEZ RODRÍGUEZ, ANA / DIRECTOR DE MARKETING: CARLO ASCIONE, STEFANO.

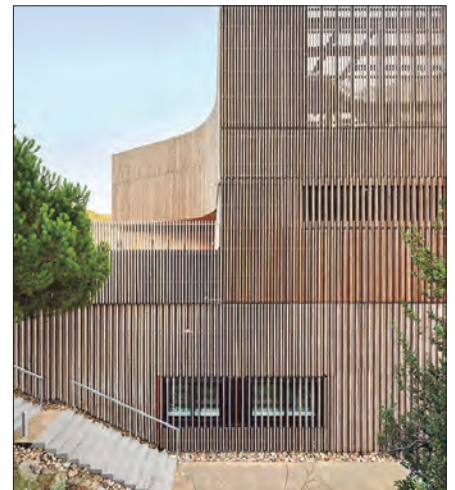

EGOIN WOOD GROUP

BARRIO OLAGORTA S/N
48311 NATXITUA
VIZCAYA
Tel. 946276000

Actividad principal: empresa de origen familiar con una acreditada experiencia de 30 años en el diseño de soluciones estructurales de madera para el sector de la construcción. Ofrecen un amplio expertise y solvencia profesional, así como un firme compromiso con el medio ambiente, la sostenibilidad, la madera local KMO y la economía circular.

Productos: Fabricación de CLT 40,000 m³, Fabricación madera laminada 20,000 m³, Fabricación de paneles Timber Frame. 30,000 m², Fabricación de perfiles especiales para revestimientos exteriores de fachadas y cubiertas. Mecanización de vigas y paneles en CNC. Mecanizados especiales de carpintería industrial y ebanistería. Mecanizados de muros cortina, Acabados en líneas y cabinas de pintado.

Email: info@egoin.com
Web: www.egoin.com

DIRECTOR GENERAL: AGIRRE, UNAI / DIRECTOR COMERCIAL Y MARKETING: GORROÑO, UNAI / DIRECTOR TÉCNICO: SERNA, BEÑAT.

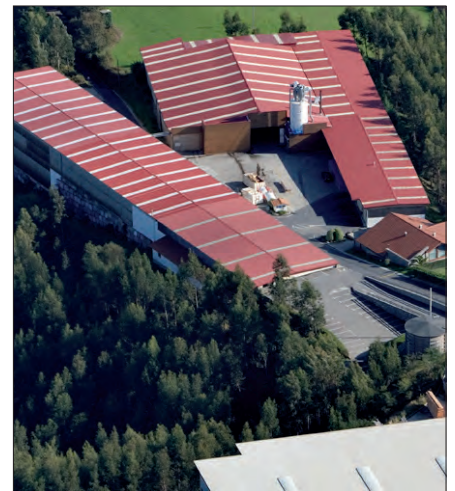

FAUS INTERNATIONAL FLOORING S.L.

C/. JOVADA Nº14
46727 REAL DE GANDÍA
VALENCIA
Tel. 962959300

Actividad principal: empresa valenciana, dedicada a la fabricación y diseño de suelos laminados, suelos impermeables, revestimientos de pared y molduras. Toda su actividad industrial la desarrolla en la ciudad de Gandía en unas instalaciones de más de 90.000 m² de extensión. Con multitud de patentes sobre su producto, los diseños FAUS destacan por su inigualable nivel de realismo, siendo la marca internacional con mejor registro y acabado del mercado.

Productos: en su gama destacan Suelos laminados, Revestimientos de pared, Molduras y Accesorios de suelo y pared.

Email: info@faus.international
Web: www.faus.international

DIRECTOR GENERAL: SAURÍ, MARÍA / DIRECTOR COMERCIAL: VALLS, EUGENIO.



Finsa

FINANCIERA MADERERA, S.A. (FINSA)

CTRA. N-550, KM 57 -
APDO. 127
15707 SANTIAGO DE
COMPOSTELA, A CORUÑA
Tel. 981050000
Fax. 981050700

MARCAS:
FINFLOOR
SAVIA
XILONOR
FORESA

Actividad principal: Empresa que desarrolla su actividad industrial en el ámbito de la transformación de la madera desde 1937 hasta hoy. 90 años de historia que les han permitido ser pioneros en la fabricación de tableros de madera aglomerada y MDF en la Península Ibérica y evolucionar en un mercado exigente y cambiante hasta posicionarnos en la actualidad como una de las marcas de referencia en el sector de la madera. Hoy en día, Finsa se conecta con toda la cadena de valor de la madera a través de 10 plantas productivas, 16 delegaciones comerciales repartidas en 11 países, 7 plataformas logísticas en diferentes puntos de Europa, y un departamento de exportaciones que trabaja con profesionales en más de 60 países.

Productos: Madera maciza, tableros de aglomerado, MDF, chapa, rechapado, contrachapado, suelos laminados y componentes para muebles. Destacan productos como el suelo laminado Finfloor; la madera maciza de Savia; el superPan, tablero exclusivo de Finsa; el Finlight, con propiedades de ligereza única; o el Compacmel Plus, el compacto de madera.

Email: consultoriatecnica@finsa.es
Web: www.finsa.es

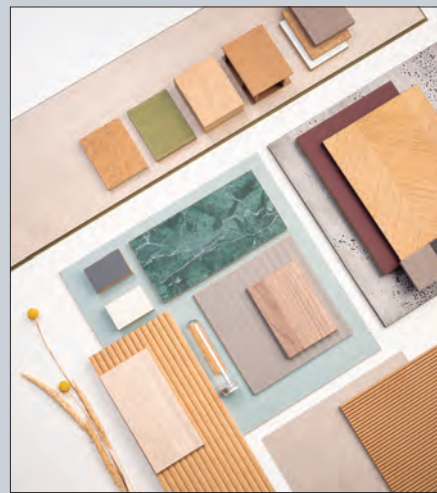

FRAMING / FUSTA FRAMING SL

CALLE INDUSTRIA Nº32
08755 CASTELLBISBAL
BARCELONA
Tel. 931280312

Actividad principal: empresa familiar con una amplia experiencia en la construcción de casas y edificaciones de madera. Proporcionan un servicio integral en la construcción de casas ecológicas, desde la planificación hasta la entrega de llaves, contando con el asesoramiento de especialistas en construcción y en energías renovables, arquitectos y aparejadores. Cuenta con unas instalaciones de más de 400m² con un showroom que muestra los beneficios de una passivhaus.

Productos: especializada en proyectos de viviendas unifamiliares de entramado ligero y CLT con una alta eficiencia energética.

Email: info@framing.es
Web: www.framing.es

DIRECTOR GENERAL: PÉREZ MERCADO, MARCELO / DIRECTOR COMERCIAL: PÉREZ MERCADO, MARTÍN / DIRECTOR TÉCNICO: PÉREZ MERCADO, MAURICIO / DIRECTOR MARKETING: RIERA PORTERO, LAIA.



FUSTES SEBASTIA, S.L.

CARRETERA C 13, KM 133
25594 RIALP
LÉRIDA
Tel. 973620373

Actividad principal: empresa familiar catalana especializada en soluciones estructurales de madera y edificación prefabricada de bajo consumo energético. Nacida en 1954 en Rialp (Lleida), actualmente la compañía se encarga de todas las fases del proceso productivo de la madera, desde la explotación forestal hasta el diseño y construcción de edificaciones y cubiertas de madera.

Productos: Fustes Sebastia es el primer fabricante en Cataluña de los paneles de madera contralaminada (CLT), un producto innovador y elaborado con madera que se destina fundamentalmente a construcciones prefabricadas eficientes, es decir, de bajo consumo energético. El CLT es un material de construcción realmente renovable, lo que genera menos impacto ambiental y el más ágil en cuanto al montaje.

Email: info@sebastia.eu
Web: www.sebastia.eu

DIRECTOR GENERAL: SEBASTIA COLOMÉ, MANEL Y SEBASTIA COLOMÉ, JOAN / DIRECTOR DE MARKETING: SEBASTIA SARROCA, SERGI.



GRUPO ALVIC FR MOBILIARIO, S.L.

C. ALCALDE JUAN
VALLEJO, 27
23660 ALCAUDETE
JAÉN
Tel. 953562002

Actividad principal: compañía española innovadora, con presencia global en más de 100 países, especializada en la fabricación y distribución de superficies y componentes para mobiliario y decoración de interior. Reconocida por sus tecnologías, Luxe, Zénit y Sincron, y por su amplia gama de diseños, con colecciones novedosas, altamente decorativas y únicas. Sus tableros están compuestos por fibra o partículas de madera que provienen de procesos certificados de custodia forestal, así como de material reciclado, y sus superficies son reciclables. Contando con los certificados PEFC, FSC, y el registro de la Huella de Carbono.

Productos: dispone de un amplio catálogo de productos: Paneles y componentes para mobiliario y diseño de interiores, sostenibles, innovadores y de alta calidad que se adaptan a cualquier proyecto...

Email: ventas@grupoalvic.com
Web: www.alvic.com

DIRECTOR MARKETING: CORRAL, MARTA.





IDEATEC ADVANCED ACOUSTIC SOLUTIONS, S.L.U.

POL. IND. SANTA FE -
C/ COMUNA DI CARRARA, 10
03660 NOVELDA
ALICANTE
Tel. 965609046

MARCAS:
IDEACUSTIC
IDEAPERFO
IDEAWOOD
IDEAFABRIC
IDEAFLOW
IDEAGARDEN

Actividad principal: Paneles decorativos tanto para techos y paredes que controlan la reverberación del sonido y contribuyen a reducir la contaminación acústica de cualquier espacio. Su objetivo es disminuir los efectos negativos del ruido ambiental en espacios interiores, aportando a los espacios diseño y confort.

Productos: Productos técnicos de alto nivel pensados para espacios que requieren de cuidada acústica, como teatros, auditorios, restaurantes... Su producto tiene un comportamiento acústico con un rango de frecuencia muy amplio. Ofrece grandes prestaciones fonoabsorbentes con una estética adecuada para cualquier espacio. Se pueden utilizar como revestimiento tanto en techo como pared. Productos respetuosos con el medioambiente. Muchos de sus productos son módulos completamente desmontables y accesibles. Diseñados para una instalación fácil y sencilla.

Email: compras@ideatec.es
Web: www.ideatec.es

DIRECTOR GENERAL: TÁRRAGA GARCÍA, JOSÉ / DIRECTOR COMERCIAL: MARTÍNEZ BARBERO, JORGE.

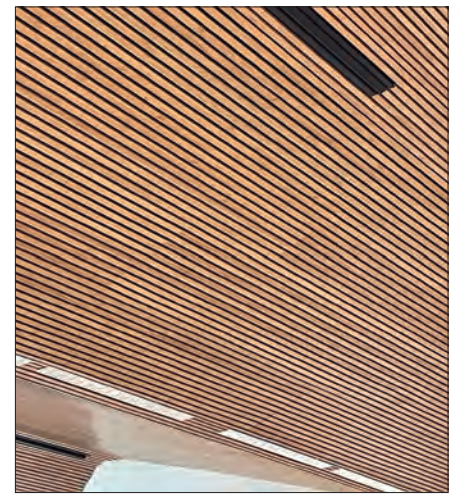

KRONOSPAN, S.L.

BARRIO CASTAÑARES, S/N
09199 BURGOS
BURGOS
Tel. 947484900
Fax. 947484713

MARCAS:
KRONODESIGN
KRONOBUILD
KRONO ORIGINAL
KRONOART

Actividad principal: mayor fabricante del mundo del tablero aglomerado, MDF, suelos laminados y del tablero OSB en Europa. Fabricación total anual del tablero: 25M m3. Teniendo la sede en Salzburgo, Kronospan tiene 41 plantas de fabricación en 23 países, 15.000 empleados y vende a más de 120 países.

Productos: tablero aglomerado y MDF hidrófugo e ignífugo estructural y no estructural, tablero OSB estándar y machihembrado, tablero HDF para lacar lijado y sin lijar, fibrocemento. Tablero MDF y PB melaminizado, tablero melaminizado sincronizado, tablero MDF con superficie de acrílico mate, brillo y de aluminio cepillado natural, gama HPL completa a juego con la gama de diseños en tablero melaminizado, compacto interior y tableros Fingerjoint de madera maciza. Krono Original: es nuestra marca de suelos laminados...

Email: sales@kronospan.es
Web: www.kronospan-express.com

DIRECTOR GENERAL: MACICIOR, JAVIER / DIRECTOR COMERCIAL: SÁNCHEZ, MARIO.



MOLDURAS DEL NOROESTE, S.L.

C/. LA BARCALA, 10
15660 CAMBRE
LA CORUÑA
Tel. 981661358
Fax. 981654553

MARCAS:
FRISONOBLE
FRISONOBLE IGNIFUGADO
NATURA COLOR
CHANFORA
FRISOLAR

Actividad principal: empresa especializada en la fabricación de revestimientos y soluciones, en madera maciza, para paredes, techos y suelos, tanto de interior como exterior. Las últimas novedades en el mercado son las soluciones en madera maciza ignífuga y/o acústica.

Productos: el catálogo de la empresa incluye diferentes tipos de soluciones, proyectos a medida y revestimientos en madera con sus marcas: "Frisonoble" (madera maciza de gama alta en diferentes acabados y especies: abeto, pino rojo, tea, sapelly, oregón,...), "Frisonoble Ignifugado" (madera maciza ignifugada), "Natura Color" (madera maciza con diferentes texturas y acabados), "Frisolar" (madera maciza de gama estándar), "Chanfora" (productos tratados con protección frente a Clase de Uso IV-en contacto con el suelo o agua dulce).

Email: info@grupomolduras.com
Web: www.grupomolduras.com

DIRECTOR GENERAL: PARADA RODRÍGUEZ, JOSE M. / DIRECTOR COMERCIAL: GARCÍA NOVO, BELÉN / DIRECTOR TÉCNICO: PICHEL SÁNCHEZ, TANIA.

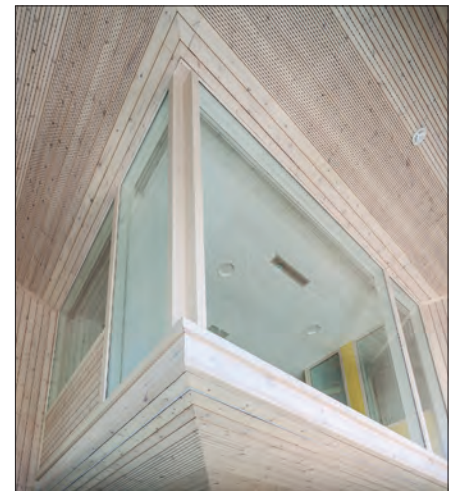

NORMA DOORS TECHNOLOGIES, S.A.

PG. PARAJE QUIÑONES, S/N
42140 SAN LEONARDO DE YAGUE
SORIA
Tel. 975376000
Fax. 975376208

MARCAS:
UNIARTE
NORMA
DOORPLUS
NORMA PLUS

Actividad principal: Compañía con más de 65 años y dedicada a la fabricación de puertas y armarios de madera con suministros diarios de más de 2.000 Uds. a cualquier parte del mundo. Desde 2018 NORMA pertenece al Holding UNIDOORS que cuenta entre otras empresas con UNIARTE, otro gran fabricante de puertas. El centro productivo se encuentra en San Leonardo de Yagüe (Soria) con 40.000m2 de superficie destinada a la fabricación. Capacidad productiva: 1 millón Uds. anuales. (2023: 500.000/Uds. vendidas).

Productos: Ambos centros fabrican puertas (de entrada, interior, técnicas, armarios e interiores de armarios empotrados), cercos y molduras. Amplia variedad de modelos y acabados. Especialistas en puertas de resistencia al fuego 30, 60 y 90 minutos (EI) y acusticidad (de 21 a 41dB). Certificaciones disponibles para mercado europeo, anglosajón y americano.

Email: info@norma-uniarte.com
Web: www.norma-doors.com

DIRECTOR GENERAL: MUNDET, EDUARD / DIRECTOR COMERCIAL: TARRAGO, JORGE / DIRECTOR TÉCNICO: OLONDRIZ, JAVIER / DIRECTOR MARKETING: SUALDES, SANDRA.



Finsa

¿Diseñamos el futuro?

Tenemos claro que la madera es el material del futuro. El potencial que ofrece esta materia prima sostenible y reciclable es inmenso y, gracias a todas sus posibilidades de transformación, podemos ofrecer todo tipo de soluciones. Te invitamos a conocerlas: desde los tableros técnicos y decorativos a la madera de exterior o el suelo laminado.

¿Lo imaginamos?



Finsa
Tech

Finsa
Design

Finsa
Process

Finsa
Flooring

Savia[®]
Una marca de Finsa

#connectingwood

Instagram icon | in | Pinterest icon | Facebook icon | YouTube icon | Twitter icon

finsa.com



PERFILES Y SISTEMAS PARA VENTANA S.L.

OFICINA 112A PARQUE TECNOLÓGICO - RONDA NARCISO MONTURIOL 4 46980 PATERNA VALENCIA
Tel. 961213161

MARCAS: MAGIS40 UNI_ONE UNITHERM TERMOSCUDDO UNI_SHADE

Actividad principal: filial española de la casa sistemista italiana UNIFORM. Creada hace más de 25 años con el fin de satisfacer las necesidades técnicas, comerciales y logísticas de todo el mercado Peninsular Ibérico. Somos distribuidores en exclusiva de toda la gama de productos UNIFORM, empresa líder en el desarrollo de sistemas de carpintería mixta en madera-aluminio y madera-bronce.

Productos: sistemas de alta eficiencia energética aptos para proyectos de consumo energético casi nulo y bio-pasivos. Uw entre 1,2 y 0,71 W/ (m²K). Sistemas de carpinterías en madera-aluminio y madera-Bronce. Sistemas para muros-cortinas en madera-madera, madera-aluminio y madera-bronce. Sistemas para el control solar exterior en aluminio y aluminio-xps.

Email: uniform@uniform.it
Web: www.uniform.it

DIRECTOR GENERAL: RUZZA, MARCO.



PUERTAS CASTALLA S.L.

COSTERA LA MARJAL - POLÍGONO 3, PARCELA 67 03420 CASTALLA, ALICANTE
Tel. 966560641 Fax. 966560735

MARCAS: PUERTAS CASTALLA CASTALLA DOORS

Actividad principal: empresa dedicada al servicio de puertas e interiorismo. Más de 30 años ofreciendo resultados innovadores, con una amplia gama de productos e infinidad de soluciones técnicas para los proyectos más exigentes. Dispone de una factoría de 24.000 metros cuadrados, destinando su producción a nivel nacional e internacional.

Productos: Puertas Castalla, con una visión renovada de interiorismo integral, engloba más de 170 diseños de puerta, distintas soluciones técnicas, armarios y vestidores con opciones de apertura innovadoras y panelados. Completa su oferta con tarimas laminadas y suelos de parquet, además de elementos decorativos como vigas de madera, papeles de pared e impresionantes mesas creadas a partir de troncos de árbol.

Email: info@puertascastalla.com
Web: www.puertascastalla.com

DIRECTOR GENERAL: BERNABEU MIRA, FRANCISCO / DIRECTOR COMERCIAL: MUÑOZ GONZÁLEZ, TOMÁS.



PUERTAS PERCIBER S.L.

POLÍGONO INDUSTRIAL EL MIRADOR, S/N 30140 SANTOMERA MURCIA
Tel. 968861535 Fax. 968861913

MARCAS: PORTSTYLO ACORAZADA IRON

Actividad principal: fabricantes especialistas en puertas de hogar con una experiencia de más de 35 años en el sector. Su gama de puertas de interior se llama PortStylo, y disponen de un amplio catálogo de diseños y acabados creados para integrarse perfectamente en cualquier ambiente, siendo mucho más que un elemento constructivo, pasando a formar parte de la decoración del hogar dotándolo de personalidad y carácter.

Productos: Puertas PortStylo son puertas de interior adaptadas a los nuevos tiempos, de vanguardia, técnicamente innovadoras, funcionales y de alta calidad. Las puertas acorazadas de alta seguridad IRON son puertas desarrolladas para hacer de nuestros hogares unos entornos habitables seguros, protegiéndolos de cualquier intento de robo o intrusión.

Email: perciber@perciber.com
Web: www.perciber.com

DIRECTOR GENERAL: PÉREZ PLAZA, ALEJANDRO / DIRECTOR COMERCIAL: PÉREZ PLAZA, JUAN JOSÉ / DIRECTOR TÉCNICO: MOLINERO GONZÁLEZ, PABLO / DIRECTOR MARKETING: NAVARRO GARCÍA, CARLOS / PRESIDENTE: PÉREZ CUENCA, JUAN ANTONIO.

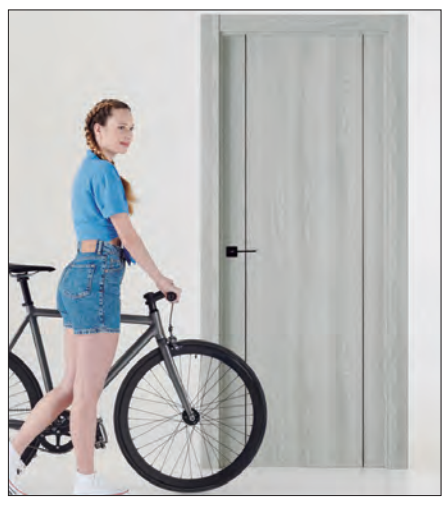

ROTHO BLAAS, S.L.

PASSEIG PERE III, 57B, ENTRESUELO 1A 08242 MANRESA BARCELONA
Tel. 938354232 Fax. 938358132

MARCAS: ROTHOBLAAS

Actividad Principal: multinacional italiana, originaria de la región alpina, líder en el desarrollo y la provisión de soluciones de alto contenido tecnológico para la construcción en madera. Hoy Rothoblaas representa una de las principales realidades a nivel mundial en el desarrollo de productos y servicios dedicados a la carpintería de madera.

Productos: ofrece productos y servicios dedicados a los profesionales de la construcción: sistemas para la fijación, impermeabilización, estanqueidad al aire, reducción del ruido, anticáida, máquinas y herramientas para trabajar la madera y asistencia en el diseño de proyectos.

Email: iberica@rothoblaas.com
Web: www.rothoblaas.com

DIRECTOR GENERAL: BLAAS, ROBERT.



ALVIC

NUEVAS COLECCIONES

*Superficies producidas sin PET, PP, PVC, PE y PS.

Superficies Decorativas Sostenibles

Descubre las nuevas colecciones de ALVIC, diseños inspirados en la naturaleza con acabados únicos que hacen posible cualquier proyecto de mobiliario y decoración.

Disponibles en nuestras superficies **Syncron** -texturizado-, **Luxe** -lacado alto brillo- y **Zenit** -lacado supermate- fabricadas con materias primas certificadas y material reciclado, plastic-free* y son 100% reciclables.



Nuevas
Colecciones



alvic.com



SONAE ARAUCO

C/ ULISES, 18 4.ª PLANTA
28043 MADRID
MADRID
Tel. 918070700
Fax. 918070701

MARCAS:
INNOVUS DECORATIVE PRODUCTS
INNOVUS COLOURED MDF
CORE & TECHNICAL
AGEPAN® SYSTEM
3DF - THREE DIMENSIONAL
FIBERBOARD

Actividad principal: Sonae Arauco es una de las principales empresas productoras del mundo de paneles derivados de la madera. Su misión es crear productos derivados de la madera que mejoren la vida de las personas. El compromiso de Sonae Arauco con el desarrollo sostenible se confirma en sus certificaciones de gestión de bosques, en la implementación de un modelo de bioeconomía circular y en la integración sostenible de madera reciclada en los procesos industriales.

Productos: Su catálogo incluye una amplia gama de productos innovadores y de valor añadido para mobiliario, diseño de interiores y construcción, desde el más estándar al más exigente técnicamente. Innovus es una reconocida marca de productos decorativos de Sonae Arauco, en paneles decorativos y laminados. La nueva Colección Innovus incluye maderas suaves y de aspecto natural, fantasías repletas de detalles vivos y unicolors distintivos que transforman las ideas en proyectos exclusivos.

Email: info.espana@sonaearauco.com
Web: www.sonaearauco.com

DIRECTOR GENERAL: CORREIA, RUI / DIRECTOR COMERCIAL: MONIZ, FREDERICO / DIRECTOR DE MARKETING: QUINTAO, MICHELLE.



SPIGO GROUP, S.L.

P.I. CANTABRIA II -
C/. LAS CAÑAS, 19
26009 LOGROÑO
LA RIOJA
Tel. 941244777
Fax. 941261580

MARCAS:
SPIGOGROUP
SPIGOTEC
SPIGOACUSTIC
SPIGOLINE
SPIGODOOR
SPIGOCOMPAC

Actividad principal: fabricante de productos arquitectónicos con la última tecnología en desarrollo y fabricación. Presente actualmente en diferentes países de Europa, Oriente y América, se encuentra inmersa en un proceso de internacionalización global. Su flexibilidad en la producción, unido a la profesionalidad de su oficina técnica y unos plazos de fabricación JIT se convierten en una de las mayores ventajas competitivas para la empresa.

Productos: Spigotec, Spigoacustic, Spigoline: destinadas a cubrir las necesidades tanto estéticas como acústicas, con la fabricación de paneles acústicos y decorativos de madera. Spigodoor: enfocada a la fabricación de puerta técnica de madera con diversidad de acabados. Spigocompac: enfocada a la fabricación de equipamiento deportivo.

Email: comercial@spigogroup.com
Web: www.spigogroup.com

DIRECTOR GENERAL: OLIVÁN GONZÁLEZ, FRANCISCO / DIRECTOR COMERCIAL: OLIVÁN PRIMO, SERGIO / DIRECTOR TÉCNICO: ALBARRÁN, JOSÉ ANTONIO / DIRECTOR DE MARKETING: OLIVÁN PRIMO, LARA / DIRECTOR DE EXPORTACIÓN: CARBONERO BAJO, RUBÉN.

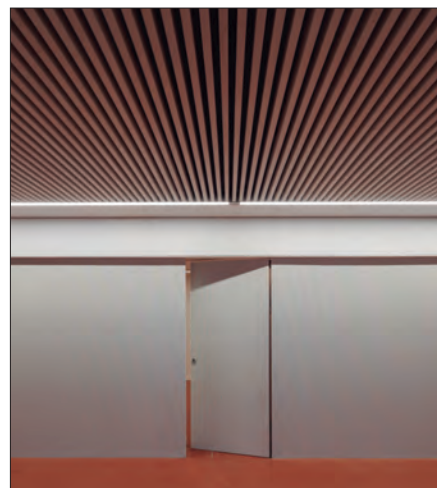

VISENDUM®

PLATAFORMA LOGÍSTICA
PLAZA-C/ CARAVIS 40
50004 ZARAGOZA
ZARAGOZA
Tel. 976695129

MARCAS:
VISENDUM®
ABAQUIA®
ABAQUIA LANDSCAPING®
TANQUAM®
TARIMA TECNOLÓGICA®
MADERA TECNOLÓGICA®

Actividad principal: diseño y fabricación europea de Madera Tecnológica® y Tarima Tecnológica® para exterior. VISENDUM® apuesta por un modelo de negocio circular basado en el respeto medioambiental, permitiendo así extender la vida útil de nuestros productos y combatir el cambio climático, sin necesidad de cortar ningún árbol en el proceso de producción. Stock permanente: stock de 16.000 m². Servicio rápido: de 24 a 48h en península. Soporte técnico: de arquitectura e ingeniería. CAD/BIM. Desarrollos a medida. Longitudes hasta 7 metros.

Productos: madera Tecnológica® europea para exterior. Sin tratamiento. 70% pino recuperado PEFC. Fabricado en Europa. Sin PVC ni silicatos. 100% reciclable. 100% macizo, 250 años reutilizable. Hasta 25 años de garantía. Piscinas, fachadas, jardín, pasarelas, vallas, pérgolas, mobiliario urbano. Aportación LEED, BREEAM, VERDE. Anti-resbalamiento, según CTE: 41901: 2017 EX.

Email: info@visendum.com
Web: www.visendum.com

DIRECTOR GENERAL: CARVAJAL, JOSÉ.

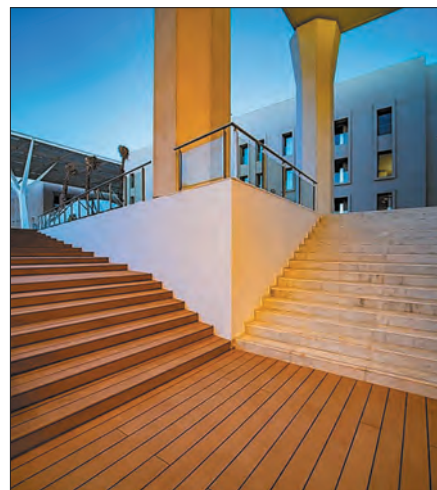

WIEHAG

EDIFICIO SEMINARIO -
C/. LARRAURI, 1-A, 3.º. DPTO 8
48160 DERIO
VIZCAYA
Tel. 649324038

MARCAS:
WIEHAG

Actividad principal: la empresa ofrece soluciones globales de estructura de madera laminada incluyendo ingeniería, fabricación, logística y montaje hasta conseguir la plena satisfacción del cliente.

Productos: la compañía está especializada en proyectos singulares y técnicamente complejos, tales como centros comerciales, polideportivos y grandes superficies.

Email: p.cearra@wiehag.com
Web: www.wiehag.com

RESPONSABLE DE PROYECTOS: CEARRA, POL.

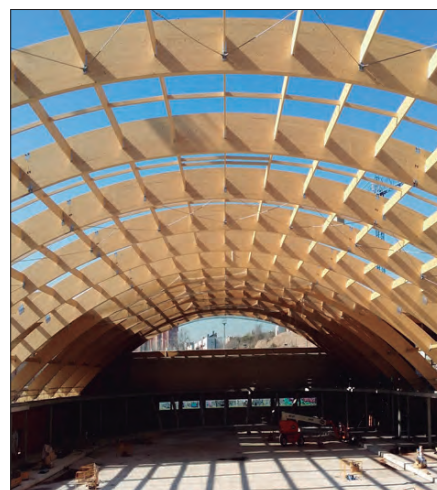



MATERIAL CERÁMICO

Ladrillos
Tejas
Pavimentos
y Revestimientos Cerámicos
Gres Porcelánico

Reforma y Ampliación de la Facultad de Filosofía y Letras de la Universidad de Zaragoza. Magén Arquitectos. Rubén P. Bescós

APE CERÁMICA S.L.U.

C/. LUXEMBURGO, 46
12006 CASTELLÓN
Tel. 964340434

MARCAS:
APE BEST FOR YOU
CARMEN
XLINING
ILBAGNO

Actividad principal: APE Grupo es líder en la creación de espacios diferenciados al ofrecer una amplia gama de cerámica de diseño, productos técnicos avanzados y servicios que ayudan a sus clientes a alcanzar su máximo potencial. Gracias al esfuerzo y trabajo realizado en cada una de sus marcas, fruto de una estrategia expansiva y la gran diversidad de producto, la firma está presente en 120 países. Su showroom, con sede en Castellón y más de 3.000 m².

Productos: APE es su marca insignia, con una cartera de producto que va desde los clásicos cerámicos hasta las últimas tendencias del sector con una amplia variedad de formatos e inspiraciones. Carmen surge de la experiencia y tradición asociadas a las raíces mediterráneas. XLINING es la marca para porcelánico de gran formato, un producto más técnico...

Email: [apegrupo@apegrupo.com](mailto:apeggrupo@apegrupo.com)
Web: www.apegrupo.com

DIRECTOR GENERAL: PELLICER, JOSÉ MIGUEL / DIRECTOR COMERCIAL: PELLICER, DAVID / DIRECTOR TÉCNICO: LÓPEZ, DAVID / DIRECTOR DE DESARROLLO Y PROMOCIÓN: RIVERA, NACHO / DIRECTOR DE COMUNICACIÓN: CIURANA, BRUNO.

ARGENTA CERÁMICA, S.L.

P.I. VALL D'ALBA - VIAL 5,
PARCELA 2
12194 VALL D'ALBA
CASTELLÓN
Tel. 964324003
Fax. 964324006

MARCAS:
ARGENTA CERÁMICA

Actividad principal: Argenta está formada por un equipo joven y dinámico, en continua formación, que investiga el mercado actual y satisface con soluciones técnicas y estéticas sus necesidades. Su apuesta por una nueva generación de producto de alto valor añadido, fruto de la investigación y el uso de las más avanzadas tecnologías ha sido implementada por la labor de un equipo técnico cualificado que cuenta además con un área propia de diseño y desarrollo, evidenciando la apuesta por el valor humano como base de éxito.

Productos: gracias al estudio de las diferentes tendencias de diseño, a las nuevas tecnologías de producción cerámica y la implementación de los últimos avances en materiales cerámicos hemos logrado enriquecer y brindar nuevas interpretaciones a los tradicionales productos cerámicos.

Email: marketing@argentaceramica.com
Web: www.argentaceramica.com

DIRECTOR GENERAL: NAVARRO, ALEJANDRO / DIRECTOR COMERCIAL NACIONAL: SEMPERE, ANTONIO / DIRECTOR TÉCNICO: CASÁN, EDUARDO / DIRECTOR DE MARKETING: GUEROLA, JUAN.

ARTTROS S.L.

POL.IND LA ALBERGUERIA.
C/ JAIME VELASCO,25.
31230 VIANA, NAVARRA
Tel. 948446941

MARCAS:
MUSTANG PRO
MUSTANG LITE
MUSTANG TETRA
MUSTANG PLUS
TWIST
BABEL

Actividad principal: empresa dedicada a la fabricación y comercialización de sistemas de nivelación tanto para revestimiento y pavimento cerámico. La empresa está formada por personal joven y conocedor del mercado en el que estamos ubicados. Las instalaciones de fabricación y logística se sitúan en un espacio geográfico envidiable próximo a uno de los núcleos industriales más importantes de Navarra.

Productos: en el catálogo se encuentran las mejores ayudas para la correcta colocación de revestimiento y pavimento cerámico. Los productos estrella son los sistemas de nivelación de cuña Mustang Pro, Mustang Lite y Mustang Tetra, conocidos en todo el mundo.

Email: info@arttros.com
Web: www.arttros.com

DIRECTOR GENERAL: RODRÍGUEZ, MICHEL.

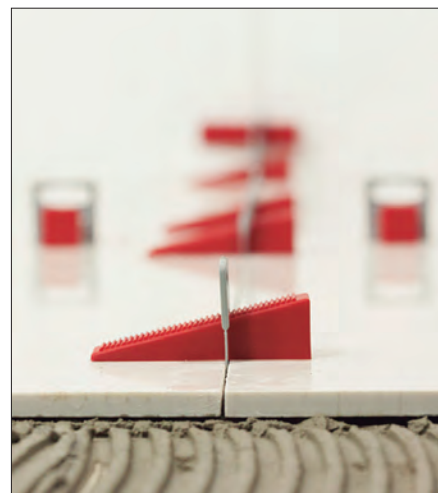
AZUVI CERÁMICA, S.L.

CTRA. VILLARREAL-ONDA
(CV20), KM 3
12540 VILLARREAL
CASTELLÓN
Tel. 964256922

MARCAS:
AZUVI
LAMIKER
ARTECH

Actividad principal: empresa especializada en el diseño y fabricación de revestimientos y pavimentos cerámicos para el hogar y otros espacios, aportando soluciones para el mundo de la arquitectura. Su proyecto comenzó en 1956 en Vila-real (Castellón, España), fruto de la iniciativa de unos jóvenes emprendedores que apostaron por crear una marca de cerámica que fuese admirada por el diseño y calidad. AZUVI es hoy lo que es gracias al esfuerzo y compromiso de las personas que han compartido una visión particular de la vida.

Productos: cerámica de alto valor añadido, porcelánicos y pasta blanca en los que se cuida cada detalle con mimo y reflejando la pasión por el diseño en cada una de las colecciones. Los productos se comercializan en todo el mundo, siendo un claro ejemplo de empresa que ha sabido aunar tradición y sabiduría, avance, progreso, equilibrio y valor añadido.

Email: comercial@azuvi.com
Web: www.azuvi.com

DIRECTOR GENERAL: DAMIÁ, JESÚS / DIRECTORA DE PRODUCTO: CASALTA, MAYTE / DIRECTOR DE OPERACIONES: SORRIBES, SERGIO / DIRECTOR DE MARKETING: GUEROLA, JUAN.

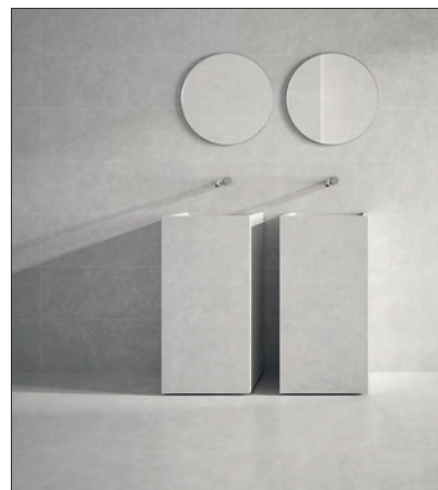



BMI ROOFING SYSTEMS S.L.U.

CTRA. VILLALUENGA A
COBEJA KM 3,5
45520 VILLALUENGA DE LA
SAGRA
TOLEDO

MARCAS:
CHOVA

Actividad principal: BMI Group es el líder europeo en fabricación y venta de productos y soluciones para cubiertas planas e inclinadas. Además, opera a escala mundial y está presente en los 5 continentes. A través de sus distintas marcas, BMI ofrece soluciones para cualquier tipo de cubierta. Cuenta con 6 fábricas distribuidas entre España y Portugal, que están dotadas de los sistemas tecnológicos más avanzados y producen tejas que son referentes de calidad en todo el mundo.

Productos: el catálogo de la compañía lo forman productos de cubierta plana e inclinada. BMI comercializa sistemas completos para cubiertas: Sistema Técnico para Tejados Tectum® Pro con Certificado DIT plus por el Instituto Eduardo Torroja. Sistema Técnico para Tejado Tectum® First con Certificado Passivhaus por el Passive House Institute. Sistema Técnico para Cubierta Plana EverGuard TPO con Certificaciones Breeam, Verde, Leed por el GBCe.

DIRECTOR GENERAL: HERNÁNDEZ PUENTE, CARLOS / DIRECTOR COMERCIAL PITCH: ABRANTES, PEDRO / JEFE DE MARKETING: DIEZ, MARIANA / DIRECTOR COMERCIAL FLAT: REMAUT, FABIEN.



CERAMICA A MANO ALZADA S.L.

CARRER BARRANC
DE RÀTILS NAVE 6
12200 ONDA
CASTELLÓN
Tel. 960076128

MARCAS:

Actividad principal: Transforman tus ideas cerámicas en realidad. Trabajan con arquitectos e interioristas para desarrollar y producir productos cerámicos personalizados o ayudarles a buscar el producto industrial más adecuado para su proyecto. Su fuerte son las celosías y cerámica a medida. Todos los productos que ofrecen se pueden desarrollar a medida en cantidades desde 1 m² hasta lo que el proyecto demande. Se pueden servir en distintos materiales y acabados: gres porcelánico, terracota, barro artesanal, acabados naturales, etc.

Productos: Aquí vas a encontrar asesoramiento técnico en productos cerámicos y su colocación, productos cerámicos y soluciones a medida para tu proyecto con cerámica: como una estructura de colocación prefabricada para celosías, un vidrio artesanal personalizado que cierra algunas celosías de una fachada...

Email: info@ceramicaamanoalzada.com
Web: www.ceramicaamanoalzada.com

DIRECTOR GENERAL: BARTOLOMÉ ÁLVARO, MIGUEL / DIRECTOR DE MARKETING: SERRANO GARCÍA, CRISTINA.

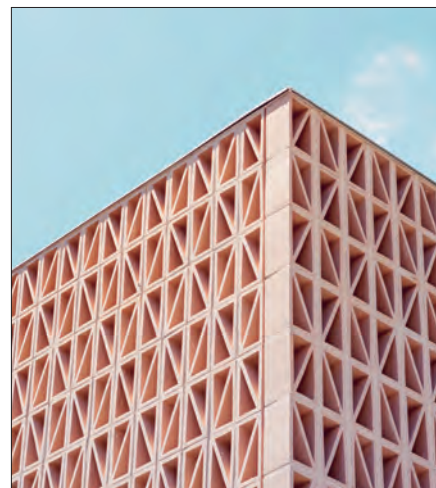

CERAMICA BELIANES S.L.

CTRA. BELLPUIG -
BELIANES, KM. 6,7
25266 BELIANES
LLEIDA
Tel. 973330739

MARCAS:
CERÁMICA BELIANES
SUPERENVÀ®
SUPERBRICK

Actividad principal: Fabricación de piezas cerámicas de gran formato para tabiquería, marca SUPERENVÀ®. Fabricación de tableros cerámicos para cubiertas y otros tipos de ladrillos de formatos tradicionales. Sistema constructivo SUPERBRICK. Comercialización de otros productos para la construcción. Cerámica Belianes tiene implantado un sistema de calidad de producto N, certificado por AENOR.

Productos: SUPERENVÀ®: Soluciones MURALIT-SILENSIS para paredes separadoras con tabique cerámico de gran formato SUPERENVÀ®. Construcción industrializada para cumplir con el DB-HR. Rapidez de montaje para un acabado perfecto con revoco de yeso/mortero o PYL. SUPERBRICK: para fábricas autoportantes no estructurales y compuesto por piezas cerámicas machiembradas horizontalmente. Indicado en distribuciones interiores y cerramientos de fachadas (obra nueva y rehabilitación) y preparado para motero cola. Idoneo para fachades SATE y/o ventilada.
Email: info@ceramicabelianes.com

Web: www.ceramicabelianes.com

DIRECTOR GENERAL: CULLERE GUASCH, XAVIER.

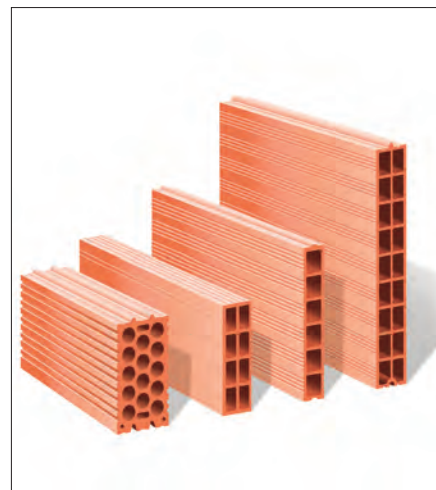

CERÁMICA LA ESCANDELLA, S.A.

C/. BÉLGICA 1.
03698 AGOST
ALICANTE
Tel. 965691788

MARCAS:
LA ESCANDELLA

Actividad principal: empresa alicantina cuya actividad se centra en el diseño, producción y comercialización de todo tipo de soluciones cerámicas para la construcción de la envolvente del edificio. Su capacidad de producción, superior a 100 mll. de tejas al año, hace que se reconozca como la mayor planta del mundo. Exporta más del 60% de su producción a los 5 continentes, sirviendo en el último año a más de 80 países. La Escandella es líder nacional en exportación. Su experiencia en el sector nos mueve diariamente a desarrollar nuevas soluciones, como son los Sistemas Solares Fotovoltaicas completamente integrados a la cubierta.

Productos: sigue apostando por la mejora continua del confort y la calidad de vida de las personas, y completa una extensa gama de tejas cerámicas con múltiples formatos, acabados, texturas y colores, cuyo objetivo es ofrecer a sus Clientes soluciones integrales en cerámica.

Email: info@laescandella.com
Web: www.laescandella.com

DIRECTOR GENERAL: VICENT, ALFRED / DIRECTOR TÉCNICO: GÓMEZ, CARLOS / DIRECTOR COMERCIAL: MARTÍNEZ, DAVID / DIRECTOR DE MARKETING: LLOPIS, NEUS.





**CERÁMICA
MALPESA, S.A.**

CTRA. N-IV, KM. 303
23710 BAILÉN
JAÉN
Tel. 953670711

MARCAS:
MALPESA
CABLEBRICK
MUROBRICK
FLEXBRICK

Actividad principal: fabricación de ladrillo cara vista y adoquín cerámico. Integrado por 3 plantas de producción en el complejo industrial Malpesa de Bailén-Jaén, que suman una capacidad productiva conjunta anual de más de 300.000 Tn/año. Tiene un Sistema de Gestión de la Calidad Certificado según Norma ISO 9001:2015 y un Sistema de Gestión Medioambiental según Norma ISO 14001:2015. Tiene delegaciones comerciales por toda España, y presencia en Australia, Corea del Sur, Inglaterra, Francia, Bélgica...

Productos: ofrece una amplia variedad de ladrillo cara vista extrusionado y prensado, así como adoquín cerámico. Aporta soluciones constructivas para fachada ventilada y pasante con el sistema GHAS (Geohidrol Advanced System). También dispone de sistemas constructivos innovadores como la celosía IRIS, de montaje en seco.

Email: malpesa@malpesa.es
Web: www.malpesa.es

DIRECTOR GENERAL: FERNÁNDEZ, EDESIO / DIRECTOR DE MARKETING: ESCRIBANO BAEYENS, ANTONIO / DIRECTOR TÉCNICO: LÓPEZ PERALES, JOSÉ.

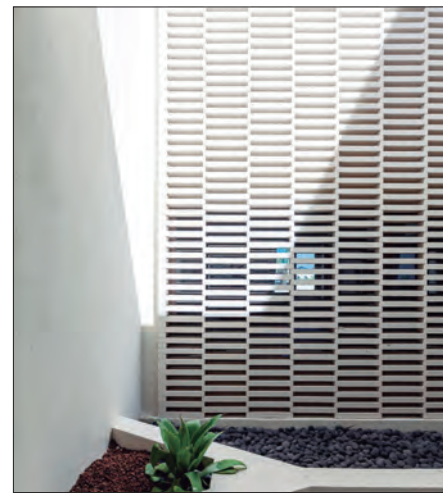

**CERÁMICAS
MAZARRÓN / GRUPO
EMPRESARIAL
MAZARRÓN, S.L.**

CMNO. PALOMEQUEJO, S/N
45230 NUMANCIA DE LA
SAGRA, TOLEDO
Tel. 925537473
Whatsapp 637786492
Fax. 925553178

MARCAS:
TEJA CERÁMICA MAZARRÓN
KLINKER OPTIMA
KLINKER NOV

Actividad principal: grupo español de empresas dedicado a la fabricación de tejas y otros productos cerámicos para la construcción desde 1976. Goza de reconocido prestigio mundial estando presente en más de 65 países de todo el mundo gracias a su compromiso con la calidad, a su esmerada atención al Cliente y a su elevada capacidad de producción y distribución. La adopción de tecnología de vanguardia como el prensado con moldes de yeso y la cocción con soportes H-Cassette en hornos de última generación le sitúa a la cabeza de la producción nacional e internacional de soluciones para cubiertas.

Productos: tejas, piezas especiales y complementos para tejados que se adaptan a cada uno de los proyectos y necesidades del Cliente.

Email: informacion@ceramicamazarron.com
Web: www.ceramicamazarron.com

DIRECTOR GENERAL: HERNÁNDEZ SÁNCHEZ, FRANCISCO MANUEL / DIRECTOR DE ADMINISTRACIÓN: RUIZ ORDOÑO, JOAQUÍN / DIRECTOR COMERCIAL: AGUDO REY, PEDRO.



CERANOR, S.A.

P.I. EL TESORO - CTRA.
MAYORGA, S/N
24200 VALENCIA DE DON
JUAN
LEON
Tel. 987750800
Fax. 987752600

MARCAS:
MEGABRICK
TERMOBRICK
CERABLOCK

Actividad principal: empresa dedicada a la fabricación de ladrillos estructurales y bloques de cerámicos. Cuenta con dos plantas productivas, una dedicada a la elaboración de bloques cerámicos y ladrillos huecos, y la otra centrada en la fabricación de ladrillos de gran formato. La compañía está integrada en el grupo Resnova, que también cuenta con tres factorías de ladrillo cara vista y tabiquería en Tlaxcala (México) y una comercializadora en Estados Unidos. Además, dispone de sendas plantas de cogeneración en Valencia de Don Juan (León) y Tlaxcala (México).

Productos: en su catálogo ofrece ladrillos de gran formato (tradicionales y 'Megabrick'), bloques cerámicos ('Termobrick'), tableros machihembrados, ladrillos fonorresistentes y bovedillas.

Email: ceranor@ceranor.es
Web: www.ceranor.es

PRESIDENTE: MARTÍNEZ CUERVO, ALFREDO / DIRECTOR DE VENTAS: LORENTE GONZÁLEZ, FRANCISCO.



COLORKER, S.A

CTRA. ALCORA, KM 21,3
12110 ALCORA
CASTELLÓN
Tel. 964361616

MARCAS:
ZYX SPACE

Actividad principal: apuestan por la innovación en sistemas, procesos y áreas de trabajo para alcanzar los mayores estándares de calidad. Una empresa en constante evolución que, sin renunciar a su pasado ni perder de vista toda la experiencia acumulada, se reinventa constantemente para contribuir a la evolución de los proyectos de arquitectura e interiorismo.

Productos: líder en innovación dentro del sector de revestimientos cerámicos, ofrece soluciones vanguardistas que transforman espacios con elegancia y funcionalidad. Con una amplia gama de productos, se distingue por sus avanzadas tecnologías y diseños únicos. Sus cerámicas incorporan innovadores sistemas antideslizantes, resistencia al desgaste y fácil mantenimiento, garantizando durabilidad y seguridad. Además, la diversidad estilística de Colorker permite personalizar cualquier ambiente.

Email: comunicacion@colorker.com
Web: www.colorker.com

DIRECTOR GENERAL: MURILLO, MANUEL ÁNGEL / DIRECTOR COMERCIAL: JARQUE, LUIS / DIRECTORA DE MARKETING: SORLI, VICENTE.





COVERLAM

CV-16 CTRA. CASTELLÓN-
ALCORA, KM 2,2
12006 CASTELLÓN
CASTELLÓN
Tel. 964344411
Fax. 964344401

MARCAS:
COVERLAM
COVERLAM TOP

Actividad principal: empresa internacional dedicada a la fabricación y comercialización de productos cerámicos innovadores en cuanto a propiedades y diseño. Grespania dispone en la actualidad de tres fábricas que incorporan las últimas tecnologías y los procesos más avanzados para la producción de gres porcelánico (Castellón), de revestimientos de pasta blanca (Nules) y de laminado de gran formato y fino espesor (Moncofar). Cuenta con filiales en Francia, Italia, Holanda, Polonia y Reino Unido y cuatro centros de servicio en Santiago de Compostela, Granada, Barcelona y Madrid. Además de sus centros logísticos en España ubicados en Granada, Santiago de Compostela, Barcelona y Madrid, la empresa cuenta con filiales en Francia, Italia, Holanda, Polonia, Reino Unido, E.E.U.U y Asia.

Productos: ofrece pavimentos, revestimientos, fachadas, rehabilitación, mobiliario y encimeras de cocina.
Email: info@coverlambygrespania.com
Web: www.coverlambygrespania.com

DIRECTOR COMERCIAL: PORCAR, OSCAR / DIRECTOR MARKETING: FERRER, FERNANDO.



DUNE CERÁMICA, S.L.

C/. PARTIDA RACHINA, S/N
12130 SAN JUAN DE MORÓ
CASTELLÓN
Tel. 964657400
Fax. 964657401

MARCAS:
DUNE

Actividad principal: nace en el corazón de la mayor zona productora de cerámica española, dentro de un grupo empresarial dedicado al diseño y fabricación de cerámica de pequeño formato y a la decoración en tercer fuego. Desde sus orígenes, DUNE ha explorado las posibilidades técnicas y estéticas de la cerámica, para ofrecer al mercado productos diferentes e innovadores, capaces de mejorar la vida de las personas, haciendo más bello su entorno.

Productos: nuevos materiales y productos, transformando la piedra, el cristal, el metal o la madera en revestimientos, pavimentos, mosaicos y lavabos de gran belleza y singularidad. Así, con más de 25 años de experiencia y con la ilusión y energía del primer día, DUNE se ha convertido en una marca internacional de referencia.

Email: dune@duneceramics.com
Web: www.duneceramics.com

DIRECTOR GENERAL: CARNE, ISMAEL / DIRECTOR COMERCIAL EXPORTACIÓN: PARREÑO, DAVID / DIRECTOR COMERCIAL NACIONAL: BACHERO, RODRIGO / DIRECTOR DE MARKETING: SEGURA, BEGONYA / DIRECTOR COMERCIAL FILIALES: QUEROL, CLEMENTE.



EXAGRÉS, S.A.

AVDA. REINA DE LOS
APÓSTOLES, S/N
12549 BETXÍ
CASTELLÓN
Tel. 964623250

MARCAS:
EXAGRÉS
GRESAN
EXATECH
EXADECK

Actividad principal: fabricante de gres extruido con más de 40 años de experiencia, comprende las exigencias de la arquitectura actual proponiendo soluciones que garantizan unas prestaciones técnicas y estéticas idóneas para las nuevas necesidades del mercado.

Productos: Exagres se suma al sistema de trabajo en BIM, reforzando su apuesta por la colaboración con estudios de arquitectura y empresas del sector de la construcción. Residencial, recubrimientos para exteriores e interiores de viviendas, incluyendo piscinas con varios sistemas de coronación. Gresan, el mejor producto para exteriores, resistente a heladas y de gran durabilidad. Exadeck, único e innovador deck cerámico. Exatech, fachada ventilada de cerámica extrusionada porcelánica de altas prestaciones.

Email: info@exagres.es
Web: www.exagres.es

DIRECTOR GENERAL: TEN, JAVIER / DIRECTOR COMERCIAL: VALLS, SERGIO / DIRECTOR DE MARKETING: CORTÉS, ISABEL / DIRECTOR TÉCNICO: PERIS, JORGE.



GRES ARAGÓN / GRES DE ARAGÓN, S.A.

CTRA. ESCATRÓN, KM 9
44600 ALCAÑIZ
TERUEL
Tel. 978830511
Fax. 978833003

MARCAS:
GRES ARAGON
FAVEKER
ACEPOOL
BIOKLINKER

Actividad principal: Fabricación de gres extruido y gres porcelánico de altas prestaciones. Líneas de negocio: pavimentos y piezas especiales, piezas cerámicas para piscinas, instalaciones deportivas, wellness y spas (ACEPOOL), pavimento técnico industrial antibacteriano (BIOKLINKER) y fachadas ventiladas cerámicas (FAVEKER). Pertenecientes al grupo SAMCA. Dos centros de fabricación en Alcañiz y Alcorisa (Teruel) y un centro logístico y comercial en Onda (Castellón).

Productos: pavimentos, naturales esmaltados y porcelánicos y piezas especiales (GRES ARAGÓN), piezas cerámicas para piscinas, instalaciones deportivas, wellness y spas (ACEPOOL), pavimento técnico industrial antibacteriano (BIOKLINKER) y fachadas ventiladas cerámicas (FAVEKER).

Email: gresaragon@gresaragon.com
Web: www.gresaragon.com

DIRECTOR GENERAL Y COMERCIAL: LAHOZ, MARCO ANTONIO / DIRECTOR DE MARKETING: VALENZUELA, ELENA / DIRECTOR TÉCNICO: MIR, JUAN ANTONIO / DIRECTOR COMERCIAL EXPORTACIÓN: GARCÍA, JULIÁN.





GRESMANC INTERNACIONAL, S.L.

CTRA. CONSUEGRA, KM 1,200
45470 LOS YÉBENES
TOLEDO
Tel. 925322522
Fax. 925348410

MARCAS:
GRESMANC
FAVEMANC
KLINKERTECH

Actividad principal: fabricante de gres extrusionado, referente a nivel internacional gracias a sus piezas especiales y diferentes soluciones constructivas en cerámica de máxima calidad. El valor añadido del gres extrusionado nos ha permitido crear diferentes soluciones constructivas para pavimento y revestimiento de alta resistencia para entornos de alto tránsito, piscinas públicas y privadas y para fachadas ventiladas.

Productos: la extrusión permite la creación de piezas especiales que responden a las más altas exigencias constructivas y estéticas, incluso haciendo piezas ad-hoc para proyectos. Active Plus nace con la conciencia de crear entornos más saludables, aportando la propiedad antibacteriana y antivirica a cualquiera de nuestros productos cerámicos. La tecnología inkjet permite la reproducción de cualquier diseño (madera, piedras...) sobre sus piezas cerámicas con resultados de alta calidad.

Email: info@gresmanc.com
Web: www.gresmanc.com

DIRECTOR GENERAL: PASTRANA, ÁNGEL / DIRECTOR COMERCIAL: JIMÉNEZ, JOSÉ LUIS / DIRECTOR DE EXPORTACIÓN: ESTEBAN, YAGO.



GRESPANIA, S.A.

CV-16 CTRA. CASTELLÓN-
ALCORA, KM 2,2
12006 CASTELLÓN
CASTELLÓN
Tel. 964344411
Fax. 964344401

MARCAS:
GRESPLANIA
COVERLAM
COVERLAM TOP
BELLACASA

Actividad principal: empresa internacional dedicada a la fabricación y comercialización de productos cerámicos innovadores en cuanto a propiedades y diseño. Dispone en la actualidad de tres fábricas que incorporan las últimas tecnologías y los procesos más avanzados para la producción de gres porcelánico (Castellón), de revestimientos de pasta blanca (Nules) y de laminado de gran formato y fino espesor (Moncofar). Cuenta con filiales en Francia, Italia, Holanda, Polonia y Reino Unido y cuatro centros de servicio en Santiago de Compostela, Granada, Barcelona y Madrid.

Productos: ofrece pavimentos y revestimientos cerámicos para interiores y exteriores, placas cerámicas de hasta 1,2x3,6 m para pavimento, revestimiento, fachadas...

Email: info@grespania.com
Web: www.grespania.com

DIRECTOR GENERAL: HERNÁNDEZ SANCHIS, LUIS / DIRECTOR COMERCIAL: PORCAR, OSCAR / DIRECTOR DE MARKETING: FERRER, FERNANDO / DIRECTOR TÉCNICO: DOLZ, MÁXIMO.



GRUPO GRECO GRES INTERNACIONAL SL.

AVDA. CASTILLA
LA MANCHA, Nº1
45240 ALAMEDA
DE LA SAGRA
TOLEDO
Tel. 925500054

MARCAS:
FRONTEK
ARGOS
VENATTO
KLINKER

Actividad principal: compañía posicionada internacionalmente como uno de los mayores referentes en la fabricación de productos cerámicos por extrusión. Frontek es la marca principal, especializada en fachada ventilada con piezas alveolares, una solución constructiva óptima tanto para la rehabilitación de edificios como para obra nueva en todo tipo de proyectos.

Productos: Las piezas Frontek aportan al edificio mayor eficiencia energética, así como una reducción de hasta un 35% en las facturas de aire acondicionado y calefacción. La fachada requiere cero mantenimiento y cuenta con más de 17 años de garantía para la pieza y el sistema. Argos es la marca enfocada en la fabricación de piezas porcelánicas por extrusión de gran formato, ideales tanto para espacios de interior como de exterior. Venatto, especializada en la fabricación de gres porcelánico de gran calidad y Klinker, la línea más clásica del gres rústico con las ventajas de la última tecnología.

Email: contacto@grecogres.com
Web: www.grecogres.com

DIRECTOR TÉCNICO: JUÁREZ, MARINA.



GRUPO HALCÓN

PTDA. FOYER FERRAES, S/N
12110 ALCORA
CASTELLÓN
Tel. 964367367
Fax. 964367328

MARCAS:
HALCON CERAMICAS
EMOTION CERAMICS

Actividad principal: empresa internacional dedicada a la fabricación y comercialización de pavimentos y revestimientos cerámicos. Están presentes en más de 180 países, tienen 4 centros de producción que producen más de 35mill de m² al año y 2 centros logísticos de más de 14mill. de m² de capacidad. La tecnología más avanzada, la investigación, la mejora de procesos y controles de calidad garantizan un producto y un servicio de altas prestaciones. Con esas premisas y con un determinante espíritu emprendedor la compañía se dirige hacia un futuro cargado de ambiciosos nuevos proyectos.

Productos: proveedor elegido por nuestros clientes porque encuentran en Grupo Halcón una amplia variedad de formatos, un diseño vanguardista y la garantía de un producto elaborado con las mejores materias primas, pero sobre todo con la pasión de las personas que aman su trabajo.

Email: contacto@gruohalcon.com
Web: www.gruohalcon.com

DIRECTOR GENERAL Y COMERCIAL: BRENDL, FRANCOIS / DIRECTOR TÉCNICO: CERVERA, FRANCISCO / DIRECTOR DE MARKETING: FINI, ANDREA.



SUPERFICIES SOSTENIBLES



VIVIENDA UNIFAMILIAR, ESTADOS UNIDOS / FACHADA: COVERLAM IRATI + TEMPO 1000x3000 mm

COVERLAM TECHNICAL STONE

GRES PANIA



Piedra sinterizada de gran formato y reducido espesor.
Elevada resistencia mecánica e inalterable al calor, al hielo y a los agentes químicos.

Ideal para recubrimientos interiores, exteriores, fachadas, pavimentos, mobiliario y encimeras.

Coverlam, es 100% reciclable y más del 90% de su composición es de origen natural. Sensibilizada con la arquitectura sostenible, contribuye a mejorar la eficiencia energética de los edificios.



HIJOS DE CIPRIANO CASTELLÓ ALFONSO, S.L.

AVDA. MANUEL ESCOBEDO, 15
12200 ONDA
CASTELLÓN
Tel. 964776020
Fax. 964600148

MARCAS:
EL MOLINO

Actividad principal: empresa dedicada a la fabricación de azulejos, gres y porcelánico. Dispone de terrenos de 230.000 metros cuadrados, de los que 48.000 metros cuadrados están construidos. Cuenta con capacidad para producir 30.000 metros cuadrados diarios de pavimentos y revestimientos cerámicos. En torno a una tercera parte del volumen comercializado corresponde a gres porcelánico.

Productos: su catálogo incluye más de 100 modelos de pavimentos y revestimientos cerámicos (tanto gres como porcelánico esmaltado) con distintos acabados (rústico, marmoleados, pétreos, acerados, etc.). Además, ofrece piezas especiales (cenefas, listelos, molduras...).

Email: elmolino@elmolino.es
Web: www.elmolino.es

DIRECTOR GENERAL: CASTELLÓ AGUILELLA, CIPRIANO / DIRECTOR COMERCIAL: CASTELLÓ OLUCHA, JAVIER / DIRECTOR TÉCNICO: CASTELLÓ HERNÁNDEZ, LIDÓN / DIRECTOR DE MARKETING: CASTAÑ CASTELLÓ, PILAR.



L'ANTIC COLONIAL, S.A.U

CTRA. N-340, KM 56
12540 VILA-REAL
CASTELLÓN
Tel. 964534545
Fax. 964527130

MARCAS:
L'ANTIC COLONIAL
SKINS WALLPAPER
LINKFLOOR
AIRSLATE
S-TILE

Actividad principal: ha sido y sigue siendo algo especial dentro del Grupo Porcelanosa por sus productos naturales exclusivos: pizarras, mármoles, madera natural y mosaicos que junto con sus complementos como los lavabos, las encimeras y el mobiliario de baño permiten realizar proyectos integrales con la calidez de los productos naturales.

Productos: ofrece un amplio abanico de revestimientos y pavimentos naturales en los que destacan tanto piedras, como pueden ser mármoles, pizarras y travertinos; como parquetes naturales. Además de una gran variedad de revestimientos de mosaicos, papel pintado, laminados y Linkfloor. En sus colecciones para baños presenta una variada gama de lavabos, encimeras, platos de ducha y muebles fabricados con madera y piedra natural.

Email: marketing_antico@anticcolonial.com
Web: www.anticcolonial.com

DIRECTOR GENERAL: CALVO, JAVIER / DIRECTOR COMERCIAL EXPORTACIÓN: LOZANO, MANUEL / DIRECTOR COMERCIAL NACIONAL: DUALDE, ALEJANDRO / DIRECTOR MARKETING: FANDOS, CRISTIAN.



LEVANTINA Y ASOCIADOS DE MINERALES, S.A.U

AUTOVÍA MADRID-ALICANTE,
KM 382
3660 NOVELDA
ALICANTE
Tel. 965609184

MARCAS:
TECHLAM®
NATURAMIA®
PAVEX®

Actividad principal: Levantina Group se fundó en 1959 con la finalidad de cubrir la demanda del mercado de materiales de piedra destinados a la construcción, controlando desde el principio toda la cadena de suministros, con canteras propias, fábricas y centros de distribución. Desde entonces, la compañía ha crecido y se ha expandido ampliamente, convirtiéndose en un referente mundial en el sector de la Piedra.

Productos: Techlam® es una marca referente de piedra sinterizada dentro de Levantina Group. Naturamia® es la colección de encimeras de piedra natural de Levantina, una línea de productos que ofrece una amplia selección de granitos y mármoles. PAVEX®, marca de pavimentos de exterior y elementos adicionales realizados con Piedra Natural que permiten ennoblecer y valorizar las actuaciones urbanas.

Email: info@levantina.com
Web: www.levantina.com

DIRECTOR GENERAL: DIONIS TRENOR, JUAN / DIRECTORA DE MARKETING: BLANCO LÓPEZ, EVA.



MARAZZI IBERIA S.L.U

AVDA. ENRIQUE GIMENO, 317
12006 CASTELLÓN
DE LA PLANA
CASTELLÓN
Tel. 964349000
Fax. 964349011

MARCAS:
MARAZZI

Actividad principal: dedicada a la fabricación y comercialización de revestimientos y pavimentos cerámicos de excelentes características técnicas son la solución ideal para zonas públicas y grandes obras de arquitectura, así como para viviendas de uso residencial privado. Marazzi Iberia SLU, forma parte de Marazzi Group con sede en Italia desde 1935. Patentó, entre otros avances técnicos para el sector cerámico, el sistema de monococción (hoy en día más utilizado en todo el mundo) o el primer pavimento técnico.

Productos: más de 5.500 productos de gres porcelánico en diferentes formatos y espesores, placa cerámica de 6 mm desde 120x120 hasta 160x320 capaz de proporcionar multitud de soluciones constructivas para la arquitectura y el diseño, tecnología en 20mm, revestimientos en diferentes formatos desde 40x120 hasta 60x180.

Email: info@marazzi.es
Web: www.marazzi.es

DIRECTOR GENERAL: LÓPEZ MUÑOZ, JOSÉ MANUEL / DIRECTOR COMERCIAL: IBÁÑEZ CAMACHO, VICENTE.





PAMESA CERÁMICA, S.L.

CALLE PINA DE MONTALGRAO
2, CARRETERA VILA-REAL
ONDA KM 2,7
12540 VILA-REAL
CASTELLÓN
Tel. 964507500
Fax. 964522716

MARCAS:
PAMESA
COTTAGER
COMPAGLASS

Actividad principal: empresa dedicada a la producción de pavimentos y revestimientos cerámicos. Dispone de plantas productivas en Almazora y Onda. El Grupo Pamesa cuenta con una superficie construida de más de 800.000m² y un volumen de negocio anual aproximado de 1.220.000.000 euros. La capacidad productiva supera los 127.000.000m² al año, contando con almacenes inteligentes de más de 80.000 ubicaciones.

Productos: ofrece revestimiento y pavimento realizado en pasta roja y blanca, además de gres porcelánico esmaltado y todo masa.

Email: comercial@pamesa.com / marketing@pamesa.com
Web: www.pamesa.com

PRESIDENTE: ROIG ALFONSO, FERNANDO / DIRECTOR GENERAL: LLANEZA CARCELLER, JOSÉ MANUEL / DIRECTORES TÉCNICOS: LÓPEZ, JUAN L. Y SAFONT, JOSÉ E. / DIRECTOR DE COMPRAS: PORTALES, JAVIER / DIRECTOR FINANCIERO: SUÁREZ, JUAN ANTONIO.



PORCELANOSA, S.A.U

CTRA. N-340, KM 56,2
12540 VILA-REAL
CASTELLÓN
Tel. 964507100
Fax. 964507106

MARCAS:
PORCELANOSA
STON-KER
PAR-KER
SOLIDKER
XLIGHT

Actividad principal: Fabricante de pavimentos y revestimientos cerámicos. Pertenece al grupo empresarial que lleva su mismo nombre, integrado por: Porcelanosa, Gamadecor, Krion, L'Antic Colonial, Noken, Butech y XTONE. Una empresa líder en diseño, fabricación y exportación de pavimentos y revestimientos cerámicos, posicionada en el mercado nacional y mundial gracias a sus colecciones exclusivas y atemporales.

Productos: Pavimentos y revestimientos cerámicos en pasta blanca. Sus productos más destacados son XLIGHT, gres porcelánico de gran formato con una excelente calidad y continuidad gráfica que eleva la estética visual de las estancias; PAR-KER®, parqué cerámico con aspecto de madera natural; y sus revestimientos cerámicos inspirados en el cemento, la piedra, el mármol o el metal.

Email: porcelanosa@porcelanosa.com
Web: www.porcelanosa.com

DIRECTOR COMERCIAL: BALLESTER, ANTONIO / DIRECTOR DE MARKETING: COLONQUES, CRISTINA



ROSA GRES S.L.U.

CTRA. SANT CUGAT, KM 3
08290 CERDANYOLA DEL
VALLÈS
BARCELONA
Tel. 935863060
Fax. 935863061

MARCAS:
ROSA GRES

Actividad principal: fabricación de baldosas de gres porcelánico tanto por el método de extrusión como por el método de prensa, así como de piezas especiales para diversos usos. Destaca por la calidad, diseño e innovaciones tan destacadas como las rejillas porcelánicas o sistemas constructivos propios. El departamento técnico orientado al profesional ofrece un servicio BIM que acompaña al cliente durante el desarrollo de todo el proyecto. Piezas especiales únicas para crear diseños personalizados, con armonía, gran resistencia y adaptables a cualquier espacio. La oferta conjunta de Rosa Gres y Fixcer es una solución constructiva integral, facilitando los procesos constructivos, aportando la máxima resistencia y sostenibilidad.

Productos: soluciones para piscinas de uso público y privado, exteriores, terrazas e interiores con su diseño IN&OUT: un mismo color y dos acabados; liso rectificado para interiores y anti-slip para exteriores.

Email: info@rosagres.com
Web: www.rosagres.com

DIRECTOR GENERAL: SUGRAÑES, MARCELINO / DIRECTOR DE MARKETING: SUGRAÑES ARIMANY, MARTA / DIRECTOR COMERCIAL: CANTACORPS, JORDI / DIRECTOR TÉCNICO: DIVINS, ORIOL.



TAU CERÁMICA SOLUTIONS, S.L.U.

CARRER DEL TOLL, 18
12200 ONDA
CASTELLÓN
Tel. 964565484
Fax. 964256080

MARCAS:
TAU CERÁMICA
ASCALE BY TAU

Actividad principal: empresa cerámica, con más de 50 años en el Sector y consolidada internacionalmente en 127 países, que se dedica a la producción y comercialización de superficies cerámicas para todos los ámbitos de la Arquitectura y el Interiorismo.

Productos: revestimiento cerámico, Pavimento cerámico y un amplio portfolio de Porcelánico, integrado por una línea de espesor estándar, una de espesorado de 20 mm para exterior y una tercera de slim de 3 y 6 mm. Todo ello en multitud de texturas, acabados, colores y formatos. ASCALE es la marca que integra las grandes placas porcelánicas de TAU, de 320x160 cm en 6 y 12 mm de espesor, que permiten la construcción de cualquier superficie de trabajo, y que ofrece en exclusiva en nuestro país una colección de encimeras en las que se puede cocinar directamente sobre la superficie porcelánica.

Email: tau@tauceramica.com
Web: www.tauceramica.com

GERENTE: SEBASTIÀ, MARIANO / DIRECTORA DE PRODUCTO Y MARKETING: LOZANO, LUZ



TEJAS BORJA, S.A.U.

CTRA. LLIRIA - PEDRALBA, KM 3
46160 LLIRIA
VALENCIA
Tel. 962798014

MARCAS:
TEJAS BORJA
BORJATHERM
BORJASAT
BORJASYSTEM

Actividad principal: Tejas Borja, fiel a sus valores, es la empresa referente en el sector de la teja cerámica desde hace más de un siglo. Dirigido al canal prescriptor del sector de la construcción. Responde a las necesidades técnicas de instalación de cubiertas inclinadas realizadas con tejas cerámicas. Así mismo, desde 2022, forma parte de el mayor grupo fabricante de tejas cerámicas a nivel mundial, el grupo francés Edilians. Pioneros en el desarrollo de nuevos formatos de teja cerámica y soluciones de cubierta, estando a la vanguardia del sector. Exportador a más de 70 países por todo el mundo.

Productos: para cubierta inclinada, Tejas Solares, Sistemas de cubierta inclinada Borjatherm y Borjasat...

Email: info@tejasborja.com
Web: www.tejasborja.com

DIRECTOR GENERAL: CASANOVA, ANDRÉS / DIRECTOR COMERCIAL: VICENT, ALFRED / DIRECTOR TÉCNICO Y DE OPERACIONES: COBO, FERNANDO / DIRECTOR MARKETING: PASCUAL SENTIERI, JAIME / RESPONSABLE DEPARTAMENTO COMPONENTES, SISTEMAS Y SOLAR: OLMOS, FERNANDO.

TEJAS VEREA, S.A.U.

LANZÁ S/N
15685 MESÍA
LA CORUÑA
Tel. 981687053

MARCAS:
VEREA
TEJAS VEREA
VEREA SYSTEM

Actividad principal: Más de 50 años de experiencia en la fabricación de teja cerámica. Dispone de tres plantas productivas en su sede en Lanzá (Mesía, A Coruña) con una extensión de 300.000 m² y una capacidad productiva de 50M de tejas al año. Asimismo, cuenta con una planta de tratamiento de arcilla que abastece a todas las factorías. En sus instalaciones fabrican su amplio catálogo de tejas cerámicas y piezas especiales.

Productos: comercializa teja curva, teja mixta, teja plana y sus correspondientes accesorios y piezas especiales. Dispone también de todos los elementos necesarios para la correcta instalación de una cubierta microventilada. Además, cuenta con un sistemas propio de instalación: el Vereá System (DIT plus 622p/22).

Email: info@tejasverea.com
Web: www.tejasverea.com

DIRECTOR GENERAL: VEREA VÁZQUEZ, LUIS / DIRECTOR COMERCIAL: VEREA GAREA, MANUEL / DIRECTOR TÉCNICO: VEREA VÁZQUEZ, MANUEL / DIRECTOR MARKETING: VEREA GARCÍA, LUCÍA.

THE SIZE SURFACES, S.L.

POL. IND. CAMÍ FONDO,
SUPOI 8. CL/ DELS IBERS, 31
12550 ALMASSORA
CASTELLÓN
Tel. 964652233
Fax. 964652209

MARCAS:

Actividad principal: Bajo la premisa de que "Lo mejor de crear algo es vivirlo", Neolith se sitúa como la marca líder global en piedra sinterizada. Una superficie arquitectónica pionera en ofrecer soluciones para interior y exterior, con características técnicas superiores, hecha de materias primas 100% naturales. En todo el mundo, se ha convertido en un elemento imprescindible de estilo en cualquier cocina, baño, fachada, suelo e incluso muebles de diseño exclusivo.

Productos: Las virtudes de la piedra sinterizada Neolith combinan la tecnología de nueva generación con una alta funcionalidad que, junto al ADN sostenible de Neolith, le han llevado a convertirse en uno de los materiales más respetuosos con el medio ambiente, abogando así por una belleza sostenible en todas sus colecciones e inspirando las nuevas tendencias de la arquitectura.

Email: info@neolith.com
Web: www.neolith.com

DIRECTOR GENERAL: AYARZA, JESÚS / DIRECTOR COMERCIAL: SÁNCHEZ, DANIEL / DIRECTOR TÉCNICO: GONZALEZ, MARCELINO / DIRECTOR MARKETING: MANERO, ANDREAS.

VENIS PROJECTS

CTRA. N-340, KM 56,5
12540 VILA-REAL
CASTELLÓN
Tel. 964507700
Fax. 964507719

MARCAS:
VENIS PROJECTS
SOLIDKER
FOREST ECOLOGIC
STON-KER

Actividad principal: Venis Projects da un salto en innovación y calidad para atender la creciente demanda del sector profesional por disponer de un material resistente al alto tránsito, con garantías específicas y basado en la última tecnología. El objetivo de la firma de Porcelanosa Grupo es impulsar el uso de la cerámica en grandes proyectos como hoteles, centros comerciales, estaciones de transporte o espacios públicos.

Productos: ofrece soluciones cerámicas constructivas con altas prestaciones técnicas, funcionales y versátiles. Destaca la amplia variedad cerámica tanto para pavimento como revestimiento en formatos rectificados y no rectificados junto con las múltiples piezas especiales (huella técnica, peldaño, perfiles de piscina, etc.). Para aquellos proyectos más exigentes, dispone de porcelánico técnico todo masa.

Email: www.venisprojects.com
Web: www.venisprojects.com

DIRECTOR GENERAL: RUBERT, MANOLO / DIRECTOR COMERCIAL: COLONQUES, HÉCTOR.





VICTORIA CERAMICS SPAIN

CTRA. VALENCIA-
BARCELONA, KM 44,3
12520 NULES
CASTELLÓN
Tel. 964659500

MARCAS:
KERABEN
METROPOL
IBERO
SALONI

Actividad principal: Victoria Ceramics Spain, representada por sus cuatro marcas , Keraben, Metropol, Ibero y Saloni tiene como misión asumir un papel activo en la lucha por los grandes retos del siglo en materia ESG (acción por el clima, reducción de las desigualdades sociales o la gestión ética de la empresa) para garantizar el desarrollo sostenible de su actividad, ofreciendo a sus clientes el mejor servicio en soluciones cerámicas de calidad, innovadoras y sostenibles.

Productos: diseñan soluciones cerámicas.

Email: marketing@keraben.com
Web: www.kerabengrupo.com

DIRECTOR GENERAL: LLACUNA, JOSÉ LUIS / DIRECTOR COMERCIAL: OLIVER, SANTIAGO /
DIRECTOR TÉCNICO: PORRAS, DOLORS / DIRECTORA DE MARKETING: REVIRIEGO, MARIA JOSÉ.

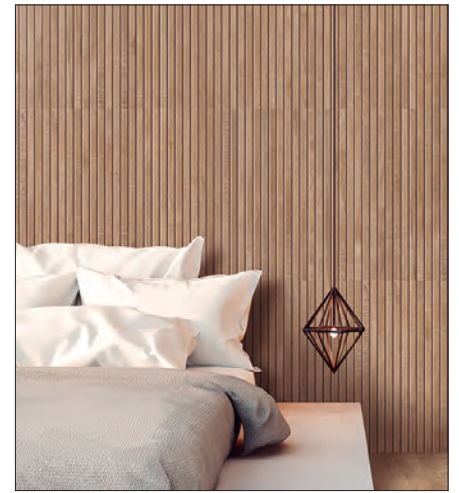



REVESTIMIENTOS
EXCLUSIVOS DE
ALTAS PRESTACIONES

Esta página son
sólo 623,7 cm² de
alta decoración.

Imagina
una casa
entera.

Las posibilidades estéticas de nuestros microcementos son infinitas. Como sus colores y sus texturas que se adaptan a infinidad de superficies y espacios. Descubre nuestra gama y no le pongas límites a tu imaginación.



ES MÁS QUE MICROCEMENTO,
ES TOPCIMENT



Foto: Hotel Boutique Akquaaa, Calafell. Vicugo Studio

PAVIMIENTOS

Parquet
Suelo laminado
Tarima
Vinílico
Textiles



ALTRO SPAIN FLOORS AND WALLS

AVENIDA DE BRASIL, 17
28020 MADRID
Tel. 915495230

MARCAS:
ALTRO

Actividad principal: empresa multinacional con más de 100 años de experiencia en la fabricación y distribución de pavimentos y revestimientos de PVC. Especialistas en pavimentos antideslizantes de seguridad también cuentan con una gama adaptada a las tendencias de decoración y arquitectura, en especial para la humanización de espacios. Con presencia en sectores como la Sanidad, Geriatría, Horeca, Educación, Retail, Deporte, Oficinas y Farma.

Productos: pavimentos de seguridad, acústicos y decorativos, así como revestimientos vinílicos para paredes. Altro Stronghold™ 30 / K30, es un pavimento de seguridad específico para cocinas industriales. Ofrece una resistencia al deslizamiento constante y garantizada Clase 3 y R12 durante 25 años. Tienen 3mm de espesor y de capa de uso, con 10dB de absorción acústica. Altro Cantata™, es un pavimento autoportante en rollo...

Email: suelos@altro.com
Web: www.altro.com.es

DIRECTOR GENERAL: AMUTIO, GORKA.



DIPSO PAVIMENTOS

C/ ÁLAMO, 39
28970 HUMANES DE MADRID
MADRID
Tel. 914982075

MARCAS:
DIPSO

Actividad principal: Fabricación e instalación de suelos técnicos elevados de interior para oficinas. Contamos con cuatro líneas de producción que abarcan todo tipo de suelos técnicos de interior. Con una capacidad de fabricación de 500.000 m² al año somos el referente a nivel nacional en lo que a suelo técnico se refiere. Contamos con más de 2.000 m² de almacenes y abordamos los proyectos más representativos tanto en volumen como en importancia en toda España.

Productos: suelo técnico elevado para oficinas, tanto para alquiler de las mismas con suelos preparados para revestir por parte del inquilino, aportando un valor añadido a las oficinas disponibles en alquiler. También disponemos de diseños exclusivos para customizar cualquier espacio de trabajo a gusto del cliente más exigente.

Email: info@dipso.es
Web: www.dipsopavimentos.com

DIRECTOR GENERAL: MÁRQUEZ, JAVIER / DIRECTOR COMERCIAL: C. DE ANDRÉS, JOSÉ / DIRECTOR TÉCNICO: PEÑALTA, GEMA.

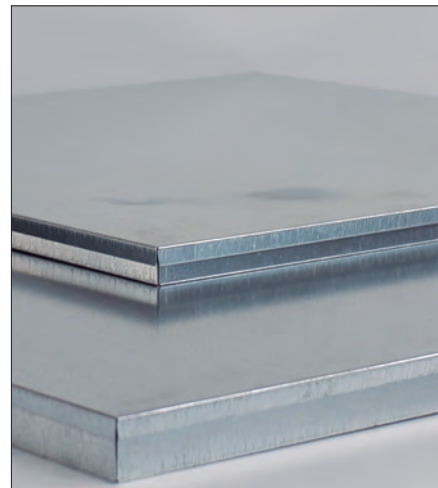

DISTIPLAS FLOORS, S.L.

CAMINO PAJARES Y DEL
PORCAL, 11
28500 ARGANDA DEL REY
MADRID
Tel. 918701810
Fax. 918701489

MARCAS:
QUICK STEP
DISFLOOR TOP
DISWOOD TOP
ESSENZ
LIBERTY
MADERAS DE
AUTOR
DASSO
DGREEN
DILUX

Actividad principal: especializada en la venta y distribución a profesionales de pavimentos ligeros con más de 75 años de experiencia en el sector. Actualmente cuenta con 10 almacenes logísticos con un amplio estocaje y 19 delegaciones comerciales que dan servicio a toda España y Portugal. Su amplia red comercial ofrece soluciones a promotoras, arquitectos, estudios de diseño, grandes superficies y puntos de venta para profesionales del sector. Además de contar con un equipo de prescripción especializado en grandes proyectos.

Productos: Comercializa parquet, suelos laminados, pavimentos técnicos (vinilo y PVC), moqueta, tarima exterior, bambú, revestimientos de fachada, césped artificial y accesorios. Marcas de primera calidad con exclusividad única de venta y marcas propias.

Email: info@distiplas.com
Web: www.distiplas.com

DIRECTOR GENERAL: GARCÍA-MILLA PÉREZ, IVÁN / DIRECTOR COMERCIAL: BURILLO HERRERO, XAVIER / DIRECTOR DE MARKETING: LÓPEZ GUERREÑO RODRIGO, GONZALO / COMUNICACIÓN: POLEY TORRES, CAROLINA.



FAUS INTERNATIONAL FLOORING S.L.

C/. JOVADA Nº14
46727 REAL DE GANDÍA
VALENCIA
Tel. 962959300

Actividad principal: empresa valenciana, dedicada a la fabricación y diseño de suelos laminados, suelos impermeables, revestimientos de pared y molduras. Toda su actividad industrial la desarrolla en la ciudad de Gandía en unas instalaciones de más de 90.000 m² de extensión. Con multitud de patentes sobre su producto, los diseños FAUS destacan por su inigualable nivel de realismo, siendo la marca internacional con mejor registro y acabado del mercado.

Productos: en su gama destacan Suelos laminados, Revestimientos de pared, Molduras y Accesorios de suelo y pared.

Email: info@faus.international
Web: www.faus.international

DIRECTOR GENERAL: SAURÍ, MARÍA / DIRECTOR COMERCIAL: VALLS, EUGENIO.



Finfloor

FINFLOOR

CTRA. N-550, KM 57 -
APDO. 127
15707 SANTIAGO DE
COMPOSTELA
A CORUÑA
Tel. 981050000
Fax. 981050700

MARCAS:
FINFLOOR
ETUDE22
PUREFLOOR

Actividad principal: Finfloor, una marca de Finsa, fabrica suelos laminados desde hace más de 20 años. En su fábrica de Lugo trabajan día a día para ser un referente de material de calidad en todos sus proyectos, para convertirse en una de las marcas más reconocidas y fiables del sector.

Productos: dentro de la amplia variedad de suelos encontramos su último lanzamiento con tecnología Durable que permite presentar al mercado un suelo con las máximas garantías de durabilidad y buena conservación frente al paso del tiempo, siempre manteniendo todas las ventajas que nos ofrece la madera. La tecnología Durable aúna las ventajas de un tablero con un bajo hinchamiento (< 8%) y una gran estabilidad dimensional, lo que unido a un sistema clic totalmente hermético y al sellado de cantos convierten estos suelos en una solución de total confianza. Los suelos Durable son hasta 48 horas resistentes al agua de acuerdo al reconocido test NALFA.

Email: consultoriatecnica@finsa.es
Web: www.finfloor.com



FLINT

FLINT FLOOR, S.L.

C/. RONDA, 38
08105 SANT FOST DE
CAMPSSELLES
BARCELONA
Tel. 935707009

MARCAS:
FLINT HI-FLOOR
HPL (HIGH PRESSURE LAMINATE)
ACOUSTIC (MICRO ACOUSTIC)
COMPACT (COMPACT PANEL)
CLB (COMPACT LIGHT BOARD)
ROCK WOOD
FANTASIT

Actividad principal: en la década de los 90 los técnicos de AISMALIBAR desarrollaron un producto, único, patentado, de características excepcionales en cuanto a resistencia al agua, al impacto y al paso del tiempo. Flint renace de la mano de sus creadores con una fórmula original, personalizada y adaptada para decorar cualquier estancia ofreciendo soluciones para paredes, suelos, techos y mobiliario. Ofrece asesoramiento, formación y soporte. Debido a sus características excepcionales los materiales Flint son mucho más resistentes que los laminados convencionales u otros materiales como los pavimentos cerámicos o las maderas naturales.

Productos: Flint ofrece una amplia gama completa de laminados ultra resistentes con tecnología HPB que te permiten cubrir todas las necesidades de cualquier estancia, ajustándose a las necesidades reales de cada proyecto.

Web: www.flintfloor.com

DIRECTOR GENERAL: BENMAYOR, EDUARDO / DIRECTOR COMERCIAL: SERRANO, OSCAR / DIRECTOR MARKETING: ARROYO, JONATHAN.



Gabarró

GABARRÓ HERMANOS, S.L.

AVINGUDA DE
SENTMENAT, Nº 2
08213 POLINYÀ
BARCELONA
Tel. 937484830

MARCAS:
LUNAWOOD
ADORE
CLEAF
FRANKE
HONEXT
DASSO
GAMELA
MEDFLOOR
MEDFLOOR
LINE
URBAN DECK
WOOD-DECK
MADEMA
TIMBERTECH
EGGER
FINSA
POLYREY
UPM
SONAE
ARAUCO
PFLIEDERER

Actividad principal: la amplia gama de productos de madera y el ágil servicio son la garantía de excelencia de Gabarró, lo que le ha convertido en el distribuidor más importante a nivel nacional. Dispone de un ágil servicio en toda la Península gracias a los 75.000 m² de stock distribuido estratégicamente en siete almacenes. Además, también dispone de un amplio servicio de corte y mecanización y un servicio online las 24 horas para sus clientes.

Productos: cuenta con la más amplia gama de maderas tropicales, coníferas y frondosas, madera aserrada y mecanizada, así como suelos de madera, vinílicos, laminados, de bambú y tecnológicos/WPC. Recientemente ha incorporado a su portfolio de tableros, la fibra de celulosa HONEXT, completando así una extensa gama de aglomerados, MDF, contrachapados, melamina, alistonados, rechapados, etc) además de la piedra acrílica Franke Solid Surface.

Email: ventas@gabarro.com
Web: www.gabarro.com

DIRECTOR GENERAL: GABARRÓ TAULÉ, RAMÓN / DIRECTOR COMERCIAL: TORRES MACHUCA, ALFONSO.



Gerflor

GERFLOR IBERIA, S.A.

C/. GABRIEL GARCÍA
MARQUÉS, 4, PLANTA 4
28232 LAS ROZAS
MADRID
Tel. 916535011
Fax. 916532585

MARCAS:
GERFLOR
MIPOLAM
TARAFLEX
SPM WALL PROTECTION ROMUS
GRADUS
DLW LINOLEUM

Actividad principal: desde hace más de 80 años Gerflor es experto y líder mundial en soluciones globales para pavimentos y revestimientos murales resilientes altamente resistentes y sostenibles. Crea, fabrica y comercializa soluciones innovadoras de diseño y eco-responsables en más de cien países y se adapta a las necesidades específicas de diferentes mercados y sectores como hospitales, oficinas, colegios, hoteles.

Productos: cuenta con más de 25 categorías diferentes de productos para diferentes aplicaciones que tienen características excepcionales como sus propiedades viricidas y bacteriostáticas, garantizando así la máxima seguridad y protección de todos los usuarios. Las marcas más reconocidas son Mipolam, pavimentos homogéneos ideales para uso hospitalario o Taraflex, pavimentos deportivos presentes en los juegos Olímpicos desde 1976.

Email: gerfloriberia@gerflor.com
Web: www.gerflor.es

DIRECTOR GENERAL: SUÁREZ, JOSÉ MANUEL / DIRECTOR COMERCIAL: FLOREZ, EVA / DIRECTOR TÉCNICO: FORNIES, JUAN / DIRECTOR DE MARKETING: SEGURA, JUAN.

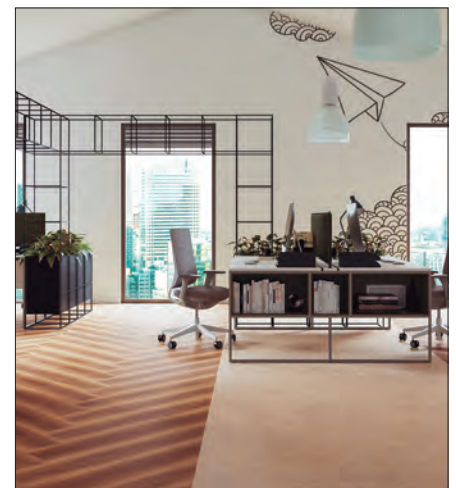



GROSFILLEX

HOSPITALET 147-149 CITY
PARK. EDIFICIO BERLIN
08940 CORNELLA DE
LLOBREGAT
BARCELONA
Tel. 934740119
Fax. 934745410

Actividad principal: con más de 90 años de experiencia, Grosfillex fabricante de mobiliario Contract de interior/ exterior y revestimiento decorativo, actualmente es una empresa puntera en el desarrollo sostenible de todos los productos que fabrican. La empresa está presente en 80 países con 3 centros de producción internacional, es sinónimo de innovación en diseño y técnica aplicada en el desarrollo de nuevos productos de alta calidad. La gama de productos Grosfillex abarca mobiliario de jardín, maceteros, casetas, estanterías de almacenaje, revestimientos tanto de pared como de techo y puertas.

Productos: mobiliario de exterior, revestimiento pvc, puertas extensibles, pvc para techos, y paredes, estanterías de almacenaje, puertas correderas, casetas y macetas para plantas.

Email: espana@grosfillex.com
Web: www.grosfillex-expert.com

MARCAS:
GROSFILLEX

DIRECTOR COMERCIAL: GREGORI, JORDI.



INTERFACE HISPANIA S L U

CARRER DE MOLELL, 29, A.
08021 BARCELONA
Tel. 932418750

Actividad principal: Interface es el mayor fabricante de pavimento textil del mundo y compañía líder en sostenibilidad. Ofrece un servicio completo a través de un amplio porfolio de pavimento textil, pavimentos vinílicos LVT y caucho nora. Su estrategia está basada en un fuerte compromiso con la sostenibilidad y en minimizar el impacto ambiental.

Productos: Moqueta en losetas, tienen diversos tamaños, patrones y materiales, pero todas las losetas de Interface son modulares y se pueden combinar entre ellas. Lamas de LVT o luxury vinyl tile, es un tipo de pavimento modular vinílico. Se trata del mejor pavimento de alto rendimiento en entornos de tráfico intenso. Caucho, el caucho nora by Interface aborda los obstáculos inherentes a entornos de sanidad, educación y trabajo.

Email: interfacehispania@interface.com
Web: www.interface.com/UE/es-ES

MARCAS:
NORA BY INTERFACE

DIRECTOR GENERAL: GARCÍA DE TORO, VÍCTOR / DIRECTOR COMERCIAL: ROMERO, ALFREDO /
DIRECTOR DE MARKETING: LEPORI, ROBERTO.



J. I. REIGADA, S.L. / PRET A PARQUET

C/. CONDE DE ARANDA
21-BAJO IZQ.
28001 MADRID
Tel. 915751440

Actividad principal: suministro e instalación de tarima multicapas, macizas, PVC, composite deck. Distribuidor de fabricantes como Adler, Unikolegno, etc. Distribuyen e instalan sus productos a nivel nacional.

Productos: Adler: tarimas de gran formato con piezas de hasta 5 metros de largo y 35 cm de ancho, en acabado al aceite. Tarimas de anchos desde 90 hasta 290 mm para instalar en flotante o pegado. Aunque recomendamos siempre el pegado y sobre todo sobre suelo radiante o refrigerante. Composite de exterior recomendado por que evitamos el mantenimiento como pasa con la tarima de exterior. Vinilos recomendados para viviendas de alquiler, cocinas, baños, etc.

Email: info@pretaparquet.com
Web: www.pretaparquet.com

MARCAS:
ADLER
UNIKOLEGNO
PRET A PARQUET
DECK EXTERIOR
VINILO

DIRECTOR GENERAL: REIGADA MARTÍNEZ, JUAN IGNACIO / DIRECTOR COMERCIAL: ÁLVAREZ ACOSTA, CECILIA ANA / DIRECTOR TÉCNICO Y MARKETING: REIGADA MARTÍNEZ, JUAN IGNACIO.

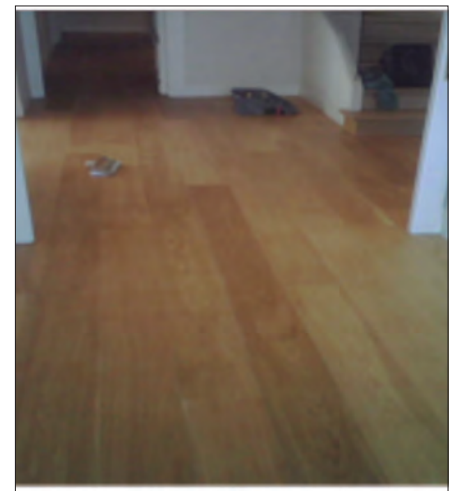

JAMES HARDIE SPAIN S.L.U.

BARRIO LA ESTACIÓN, S/N
39719 OREJO
CANTABRIA
Tel. 942522968

Actividad principal: fabricante de paneles de fibra-yeso fermacell®, perteneciente al grupo James Hardie, multinacional australiana líder en la fabricación de paneles de fibrocemento. La planta más grande de fibra-yeso del grupo está ubicada en Cantabria, España.

Productos: tableros estructurales para entramados de madera y para el revestimiento de paredes CLT para la protección contra incendios, disponibles en diferentes espesores. Paneles de fibra-yeso fermacell para uso interior y exterior, en fachadas que se terminan con SATE o fachada ventilada. Se trata de paneles de alta densidad, libres de adhesivos, ecológicos (contienen papel reciclado) e ignífugos (clase A2). Paneles cementosos Powerpanel HD para el panelado arriostrante exterior en entramados de madera con acabados de revoco. Accesorios para garantizar la estanqueidad de la fachada (cinta adhesiva AWT Tape) así como pegamento de juntas fermacellTM.

Email: fermacell-es@jameshardie.com
Web: www.fermacell.es

MARCAS:
FERMACELL

DIRECTOR COMERCIAL: MEDIAVILLA, ANTONIO / DIRECTOR TÉCNICO: DÜTEMAYER, JÜRGEN.





LISARDO GONZÁLEZ, S.L.

C/. SAN MARTIN, 3
32101 VILAMARÍN
ORENSE
Tel. 988286038
Fax. 988286077

MARCAS:
SMARTPARKETT
SMARTDECK

Actividad principal: el origen del aserradero de maderas frondosas que ha sido el germen del actual grupo empresarial data de principios del s. XX. MSM Comienza con la actividad de importación y exportación a principios de los años 80 y la planta de pavimentos comienza su actividad a finales de la misma década. La actividad de las ocho empresas que componen el grupo, dos de las mismas en el extranjero, tienen como objeto social desde el comercio internacional de productos de madera, sus derivados y diversos tipos de pavimentos así como la transformación de la madera hasta la fabricación de pavimentos...

Productos: ofrece tarimas macizas de interior y exterior (diferentes especies incluido bambú), suelos multicapa, tarimas laminadas sintéticas, suelos vinílicos, WPC composite (para suelos, pared y fachadas), vigas y maderas estructurales, madera aserrada.

Email: mism@maderassanmartin.com
Web: www.maderassanmartin.com

DIRECTOR GENERAL, COMERCIAL Y TÉCNICO: GONZÁLEZ PÉREZ, LISARDO..



MAIA-OTTO FLOORING SOLUTIONS, S.L

CAMINO DE PAJARES
Y DEL PORCAL 11
28500 ARGANDA DEL REY
MADRID
Tel. 918701810

MARCAS:
QUICK STEP
DISFLOOR TOP
DISWOOD TOP
ESSENZ
LIBERTY

MADERAS DE
AUTOR
DASSO
DGREEN
DILUX

Actividad principal: empresa especializada en la venta y distribución a profesionales de pavimentos ligeros con más de 75 años de experiencia en el sector. Actualmente cuenta con 10 almacenes logísticos con un amplio estocaje y 19 delegaciones comerciales que dan servicio a toda España y Portugal. Su amplia red comercial ofrece soluciones a promotoras, arquitectos, estudios de diseño, grandes superficies y puntos de venta para profesionales del sector. Además de contar con un equipo de prescripción especializado en grandes proyectos.

Productos: Comercializa parquet, suelos laminados, pavimentos técnicos (vinilo y PVC), moqueta, tarima exterior, bambú, revestimientos de fachada, césped artificial y accesorios. Marcas de primera calidad con exclusividad única de venta y marcas propias.

Email: info@maia-otto.com
Web: www.distiplas.com

DIRECTOR GENERAL: GARCÍA-MILLA PÉREZ, IVÁN / DIRECTOR COMERCIAL: BURILLO HERRERO, XAVIER / DIRECTOR DE MARKETING: LÓPEZ GUEREÑU RODRIGO, GONZALO / COMUNICACIÓN: POLEY TORRES, CAROLINA..



reviglass

mosaic

FABRICANTES DE MOSAICO DESDE 1985

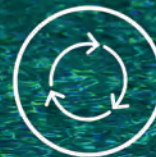

VIDRIO 100%
RECICLADO



MOSAICO
ECOLÓGICO

Accede a nuestra biblioteca
BIM y a nuestro Portfolio.



BIBLIOTECA BIM



PORTFOLIO REVIGLASS



MILLIKEN BEECH HILL PLANT

GIDLOW LANE,
WN6 8RN WIGAN
INGLATERRA
Tel. +34 609007870

Actividad principal: compañía con una extensa trayectoria en la creación de colecciones dinámicas, en sus galardonados estudios de diseño y en las fábricas que posee en el Reino Unido. Combina sus conocimientos del negocio a nivel global con su experiencia en el mercado internacional. Se encuentra a la cabeza en innovación y diseño, ofreciendo productos con un diseño óptimo y un alto rendimiento.

Productos: productos de revestimiento almohadado de alto rendimiento, diseñados para cubrir las necesidades de los bolsillos más estrictos, hasta sus galardonadas colecciones de moqueta de estilo sin igual, Milliken ofrece soluciones de moqueta que se adaptan a la gran mayoría de espacios interiores.

Web: www.millikenfloors.com

DIRECTOR GENERAL: BOOTH, NEIL / GERENTE REGIONAL DE VENTAS: BEN HAMMOU, CAROLINE / DIRECTOR DE MARKETING: KITCHINGMAN, ALISON.

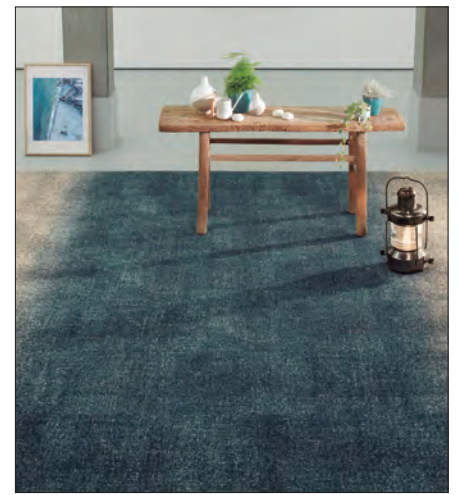

PAVIMENTOS DEL GENIL, S.A.

C/. BOLICHE, S/N
14500 PUENTE GENIL
CÓRDOBA
Tel. 957601246

Actividad principal: empresa líder desde 1984 en la fabricación de prefabricados de hormigón para obra civil y edificación. Diseño, fabricación y distribución propia del producto. A día de hoy contamos en nuestro catálogo con más de 2000 referencias, que dan respuesta a las nuevas líneas que plantea la ciudad contemporánea, donde el tratamiento y el cuidado del entorno urbano se han convertido en un aspecto elemental para la ciudadanía.

Productos: adoquines, baldosas y bordillos de hormigón, con especialización en pavimentos fotocatalíticos y drenantes, así como en mobiliario urbano a medida. Entre sus productos se encuentran los pavimentos de terrazo exterior e interior. En su gama de edificación se especializa en casetones, bovedillas, bloques y ladrillos de hormigón. Pavigesa es también líder en fabricación de piezas para muro de contención.

Email: comerciales@pavigesa.com
Web: www.pavigesa.com

DIRECTOR GENERAL: GONZÁLEZ ESCOBAR, ALFONSO / DIRECTOR COMERCIAL: GONZÁLEZ REYES, ALFREDO / DIRECTOR TÉCNICO: GONZÁLEZ REYES, ÁLVARO / DIRECTOR DE MARKETING: GONZÁLEZ REYES, ALFONSO JAVIER.



POLYGROUP EUROPE

POL. INDUSTRIAL NAVISUR,
C/ NARCISO, 5
41907 VALENCINA DE LA
CONCEPCIÓN
SEVILLA
Tel. 955997731
Fax. 955997659

Actividad principal: Compañía internacional fundada en 1975 con gran experiencia en la fabricación de suelos técnicos elevados. Polygroup se erige como un referente mundial gracias a su compromiso medioambiental y elevados estándares de calidad. Con sus modernas instalaciones, que abarcan más de 7.000 m², y una destacada capacidad de producción anual de 500.000 m², la empresa se sitúa a la vanguardia de la innovación en soluciones para suelos a nivel global. Presentes en espacios corporativos, industriales y tecnológicos en más de 70 países, gracias a una red comercial eficiente y sólidas alianzas estratégicas.

Productos: El exclusivo sistema Gamaflor destaca por su versatilidad y calidad técnica, posicionándose como opción líder en el mercado, abarcando desde espacios corporativos y edificios gubernamentales hasta bibliotecas, universidades, call centers, casinos, aeropuertos, edificios tecnificados...

Email: info@afpolygroup.com
Web: <https://accessfloorpolygroup.com/es/>

DIRECTOR GENERAL: SANCHO, JOSE LUIS / DIRECTOR COMERCIAL: SANCHO, JOSÉ ALBERTO.

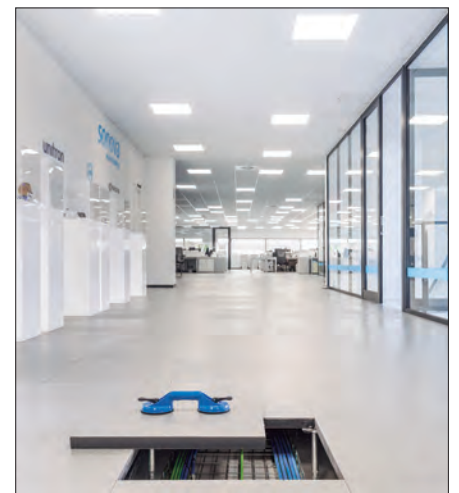

REVIGLASS S.A.

CARRETERA TOLOSA-
AZPEITIA KM.8
20496 BIDANIA-GOITATZ
GUIPÚZCOA
Tel. 943681118

Actividad principal: desde 1985 Reviglass es fabricante de mosaico de vidrio (gresite) en sus instalaciones de Bidania, un pequeño pueblo en el corazón de Guipúzcoa. También cuenta con un centro logístico en Onda (Castellón). Con una capacidad productiva de más de 6.000m² al día, exporta a más de 60 países en todo el mundo. El mosaico de vidrio (gresite) que se fabrica procede al 100% de vidrio reciclado, convirtiendo a Reviglass en una empresa ecológica.

Productos: Este gresite no tiene porosidad, tiene los bordes redondeados y proporciona una superficie libre en la parte posterior ideal para un buen agarre. Todas estas características lo convierten en un revestimiento ideal para piscinas, spas y baños. Gracias a su soporte en papel, puntos de PVC y cordón de poliuretano, este material maximiza la superficie de agarre. Su sistema de antideslizamiento sedoso patentado lo convierten en un material ideal para escaleras y rampas de acceso a piscinas.

Email: reviglass@reviglass.es
Web: www.reviglass.es

DIRECTOR DE MARKETING: OTAMENDI, GORKA.

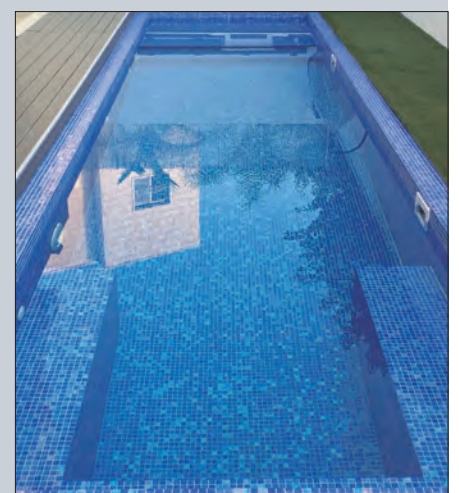

MARCAS:
REVIGLASS



TARKETT FLOORS, S.L.

AVDA. LLANO
CASTELLANO, 13 - 4º
28034 MADRID
MADRID
Tel. 914951400
Fax. 913580619

Actividad principal: empresa perteneciente al grupo Tarkett Floors, dedicado a la fabricación y distribución de pavimentos ligeros. El conglomerado tiene su sede central en París y tiene representación comercial en 100 países de todo el mundo. En España, Tarkett Floors posee delegaciones comerciales en Valencia, Barcelona y Madrid.

Productos: la compañía ofrece suelos vinílicos homogéneos, heterogéneos, de linóleo, suelos deportivos, pavimentos para habitaciones húmedas, suelos conductores, parquet flotante, pavimento laminado o incluso revestimientos de pared, entre otras referencias.

Email: info.es@tarkett.com
Web: www.tarkett.es

MARCAS:
TARKETT

DIRECTOR GENERAL: BRETOS ROVIRA, ENRIQUE / DIRECTOR COMERCIAL: GARCÍA, LORENZO /
DIRECTOR DE MARKETING: LECEA, ILDEFONSO / DIRECTOR TÉCNICO: MARTÍN, MANUEL.



“Por un proceso constructivo, más colaborativo... siempre conectados”

InMat es un **Punto de Encuentro**, permanente, formado tanto por los **prescriptores** (Directores Técnicos y de Compras de las Promotoras Inmobiliarias, de las Gestoras de Cooperativas, de los Servicers, de las Socimis, por los Jefes de Proyecto de los Estudios de Arquitectura, etc), como por los responsables de las marcas de **fabricantes** de materiales de construcción.

Generación de relaciones

Lo haremos a través de multitud de encuentros, buscando en todo momento **la cercanía entre todos nosotros**, el trato afable y la generación de la máxima confianza posible.

Algunos de nuestros prescriptores...



Algunos de nuestros fabricantes...





Foto: Pabellón de Gobierno y Paraninfo. Universidad de Málaga. alcolea+tárrago y Roberto Ercilla. Javier Callejas

PIEDRA

Piedras Naturales
Mármol
Pizarra
Granito



COSENTINO, S.A.

CTRA. BAZA-HUERCAL
OVERA, KM 59
04850 CANTORIA
ALMERÍA
Tel. 950444175
Fax. 950444226

MARCAS:
SILESTONE® BY COSENTINO
DEKTON® BY COSENTINO
SENSA BY COSENTINO®

Actividad principal: produce y distribuye superficies innovadoras y sostenibles para el mundo de la arquitectura y el diseño. El grupo basa su desarrollo en la expansión internacional, un innovador programa de investigación y desarrollo, el respeto por el medio ambiente y la sostenibilidad, y su compromiso corporativo permanente con la sociedad y las comunidades locales donde está presente, la formación, la igualdad y la seguridad laboral.

Productos: ofrece soluciones que proporcionan diseño, valor e inspiran la vida de las personas. Este objetivo es posible gracias a marcas pioneras y líderes en sus respectivos segmentos tales como Silestone®, Dekton® o Sena by Cosentino®. Superficies tecnológicamente avanzadas que permiten crear ambientes y diseños únicos para el hogar y los espacios públicos.

Email: info@cosentino.com
Web: www.cosentino.com

DIRECTOR GENERAL: MARTÍNEZ-COSENTINO JUSTO, FRANCISCO / DIRECTOR COMERCIAL: MARTÍNEZ-COSENTINO ALFONSO, EDUARDO / DIRECTOR DE MARKETING: GRANADOS LORCA, DAMIÁN / DIRECTOR DE COMUNICACIÓN: ALFONSO RODRÍGUEZ, SANTIAGO / ADJUNTO A DIRECCIÓN: MARTÍNEZ-COSENTINO ALFONSO, PILAR.

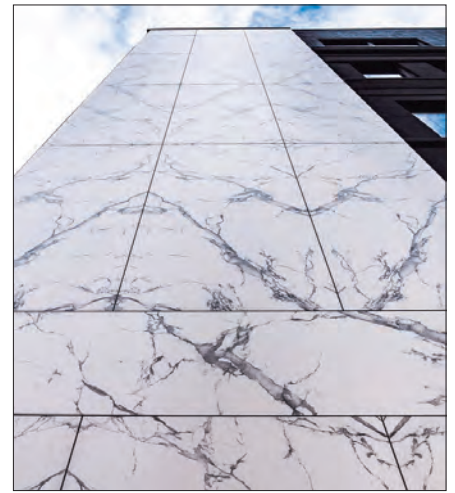

CUPA STONE IBERIA, S.L.

LA PRADELA, S/N
24549 CARRACEDELO
LEÓN
Tel. 986298300
Fax. 986202511

MARCAS:
STONEPANEL®
TERRA® BY CUPA STONE
CERATOP®
INFERCOA
STONETACK®

Actividad principal: Empresa de Cupa Group experta en producción, transformación y comercialización de piedra natural. Exporta sus productos a más de 70 países de los cinco continentes. En España cuenta con 13 almacenes de venta al público distribuidos por la península y Baleares, un centro logístico en León y una fábrica de transformación de granito en Vigo.

Productos: Distribuye más de 500 referencias de piedra natural, como Cuarcitas, granitos, areniscas, pizarras y calizas. Comercializan Stonepanel®, uno de los productos exclusivos de la marca, para el revestimiento de fachadas y paredes; la gama Terra®, colección premium de cuarcitas y granitos para encimeras de cocina y superficies interiores; y Ceratop®, nueva colección de porcelánicos para cocinas que ofrece diseño sin complicaciones. También es distribuidor en España de los innovadores porcelánicos de SapienStone y de los cuarzos de Topzstone by Guidoni.

Email: contacto@cupastone.es
Web: www.cupastone.es

DIRECTOR GENERAL: BANDRÉS, FERNANDO / DIRECTOR COMERCIAL: OVIEDO, GUILLERMO / DIRECTOR TÉCNICO: ÁLVAREZ, CARLOS / DIRECTOR MARKETING: COUTO, SERGIO.

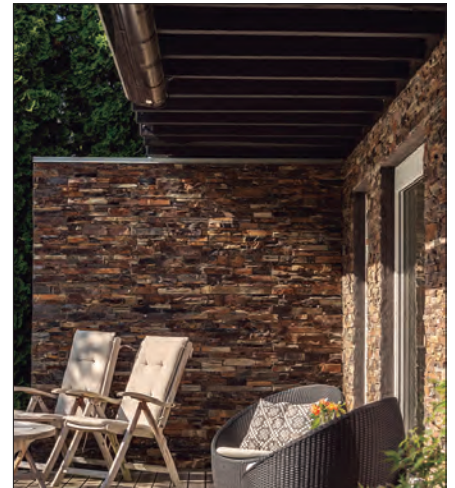

INGEPIEDRA, S.L.

AV. CAMINO DE LO CORTAO,
10. NAVE 9
28703 SAN SEBASTIAN
DE LOS REYES
MADRID
Tel. 916546102

Actividad principal: Empresa dedicada a la realización de proyectos y obras en piedra natural.

Productos: Realización de proyectos, consultoría y estudio de patologías en piedra natural.

Email: info@ingepiedra.com
Web: www.ingepiedra.com

DIRECTOR GENERAL Y COMERCIAL: TELLO ENCINAS, ANTONIO JOSÉ / DIRECTOR TÉCNICO: NIETO JARA, JUAN / DIRECTOR DE MARKETING Y FINANCIERO: MARTÍN BERNARDO, NURIA.

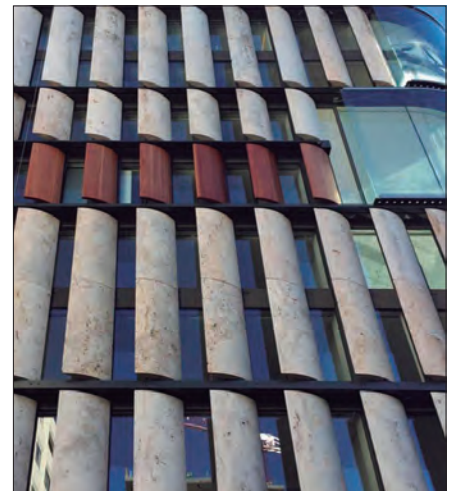

LEVANTINA Y ASOCIADOS DE MINERALES, S.A.U.

AUTOVÍA
MADRID-ALICANTE, S/N
03660 NOVELDA, ALICANTE
Tel. 965609184

MARCAS:
NATURAMIA®
TECHLAM®
PAVEX®

Actividad principal: referente mundial en el sector de la piedra natural y pionera en la apuesta por los porcelánicos de gran formato y fino espesor Techlam® en el año 2007. Desde sus orígenes en 1959, la compañía ha crecido progresivamente y se ha expandido con mucha fuerza en el mercado internacional, convirtiéndose en un claro referente en el sector de los materiales de construcción, y revestimientos para cualquier tipo de superficie para arquitectura y decoración e interiorismo. Innovación orientada al diseño.

Productos: gama de materiales para la decoración del hogar, desde elegantes y resistentes Piedras Naturales como la gama Naturamia® y el mármol, hasta los materiales más avanzados tecnológicamente, como el porcelánico Techlam®, para la creación estancias funcionales de gran diseño.

Email: info@levantina.com
Web: www.levantina.com

DIRECTOR GENERAL: DIONES TRENOR, JUAN / DIRECTOR COMERCIAL: FULLANA, SEBASTIÁN / DIRECTOR DE MARKETING: IZQUIERDO, NURIA.





NATURPIEDRA JBERNARDOS

P.E. AULENCIA - C/. SATURNO 1
28229 VILLANUEVA DEL
PARDILLO, MADRID
Tel. 918135172

MARCAS:
NATURPIEDRA

Actividad principal: Extrae y transforma Filita, Pizarra y Cuarcita de las canteras de pizarra más antiguas de España en Bernardos (Segovia), declaradas piedra del patrimonio mundial en 2022. Desde Bernardos o desde nuestra sede y showroom principal en Villanueva del Pardillo (Madrid), comercializamos unas 500 referencias de piedra natural. Son de las pocas canteras en España en ofrecer una Declaración Ambiental de Producto. NATURPIEDRA está especializada además en la colocación y rehabilitación de todo tipo de proyectos en piedra natural con personal propio.

Productos: Pizarras, filitas, cuarcitas, calizas, areniscas, travertinos, basaltos, mármoles y granitos son nuestros principales tipos de piedras procesadas como baldosas, adoquines, piedra irregular, bloques, lajas, paneles premontados, escaleras, encimeras, platos de ducha y despieces en general.

Email: naturpiedra@naturpiedra.com
Web: www.naturpiedra.com

DIRECTOR GENERAL: BERNARDOS, DAVID / DIRECTOR TÉCNICO: ORMEÑO, DIEGO / DIRECTOR COMERCIAL: ORGE, MANUEL / DIRECTOR INSTALACIÓN EN OBRA: BERNARDOS, ISMAEL.



PIEDRAS SEGOVIA, S.L.

PLAZA ESTACIÓN, 1
40422 OTERO DE HERREROS
SEGOVIA
Tel. 921483122
Fax. 921434304

MARCAS:
FILITA ROJA
CUARCITA
ALTAMIRA BRILLO

Actividad principal: empresa centrada en la extracción de piedra natural para todos los usos, principalmente pizarras, cuarcitas, calizas, granitos y mármoles. Su radio de acción abarca todo el territorio nacional y realiza exportaciones a la Unión Europea, Estados Unidos y el mercado asiático. También instala todos los materiales en obra con personal cualificado.

Productos: se ocupa de todo el proceso de tratamiento de la piedra natural, desde la extracción de la misma hasta la transformación, el embalaje, almacenamiento, distribución e instalación en obra con personal altamente cualificado. Ejecuta cubiertas de pizarra, cobre, plomo, zinc y teja árabe.

Email: info@piedrassegovia.com
Web: www.piedrassegovia.com

DIRECTOR GENERAL: SEGOVIA HERRERO, RAÚL.



TINO NATURAL STONE

CTRA. NAC. 340 KM 175, RIO
VERDE, MARBELLA
29660 MARBELLA, MÁLAGA
Tel. 952906149

MARCAS:
TINO NATURAL STONE
STONESIZE®

Actividad principal: proyectos llave en mano de piedra natural. Más de 40 años de experiencia. Más de 600 proyectos. Presente en más de 50 países. Innovación en I+D. Showroom en Marbella y fábrica en Macael (Almería). Grupo líder en proveedores de servicios de piedra natural, ocupando una posición competitiva a nivel internacional, siendo una empresa de referencia.

Productos: Stonesize®: paneles de piedra natural ultraligeros consistentes en una capa muy delgada de piedra natural, reforzada por materiales compactos compuestos y ultraligeros, como el honeycomb. Muebles de piedra natural BEONIT Design: con rendimientos nunca vistos en productos naturales en diseño de interiores. Ejemplos: los frentes mecanizados de piedra natural o los muebles con continuación de veta vistos a cinco caras sin la desventaja del sobrepeso.

Email: sales@tinostone.com
Web: <https://www.tinostone.com> | <https://www.stonesizepanels.com> | <https://beonitdesign.com/>

DIRECTOR GENERAL: GONZÁLEZ, SALVADOR / DIRECTOR CREATIVO: BÉJAR, ANTONIO / DIRECTOR GENERAL DE OPERACIONES: JIMÉNEZ, JOSÉ MIGUEL / DIRECTOR MARKETING: VALDÉS CARRILLO, ANTONIO / DIRECTORA DE COMUNICACIÓN: LARROTCHA, SONIA.

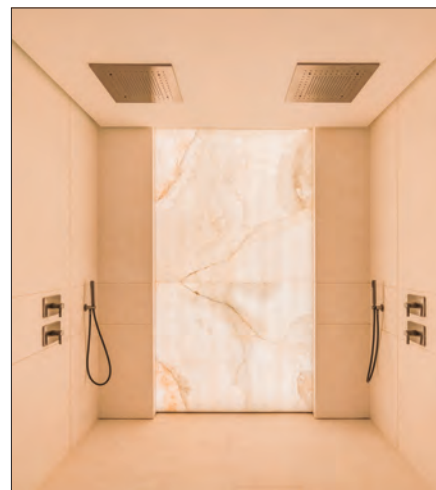

SOLUCIÓN COMPLETA Y EFICIENTE PARA EDIFICACIÓN



Consolas de soporte HK5

- Mínimo puente térmico.
- Mayor capacidad de carga - menor precio.
- Fácil instalación en obra.

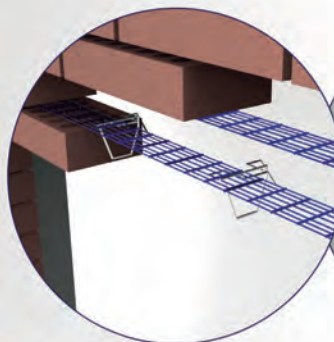

Armadura Murfor[®] Compact y llaves de retención

- Controla y limita las grietas en muros de fábrica.
- Absorción permanente de las tensiones de tracción.
- Resistencia a cargas de viento.
- Válido para muros de fábrica con juntas de expansión mínimas o nulas.

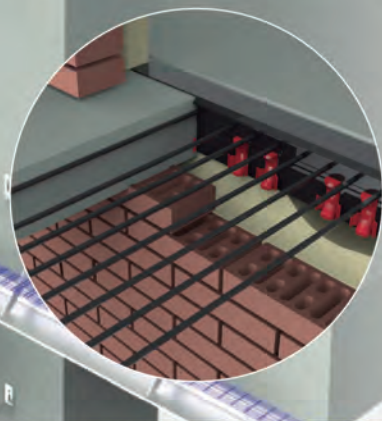

HIT aislamiento térmico

- Eficaz aislamiento térmico a nivel estructural de la losa de balcón. Garantiza confort térmico en el interior.
- Máxima protección al fuego.
- Instalación sencilla y eficaz.

España
Leviat

Polígono Industrial Santa Ana , c/ Ignacio Zuloaga 20
28522 Rivas-Vaciamadrid
Tel: +34 - 91 632 18 40
Email: info.es@leviat.com

Para obtener información Certificados, estándares y sistemas de Gestión ver Leviat.com

Imagine. Model. Make.

Leviat.com

PREFABRICADOS DE HORMIGÓN

Elementos Prefabricados
de Hormigón
Hormigón Arquitectónico

Foto: Residencial Prado Pozuelo, Madrid. Morph Estudio. Peter Field Peck





BREINCO

CTRA. CARDEDEU-DOSRIUS,
KM 6,5
08450 LLINARS DEL VALLÉS
BARCELONA
Tel. 938460951
Fax. 938712533

MARCAS:
VENT SCREEN®
ACQUA®
TERANA®
TEGULA®
KODOLÉ®
VS5®
LLOSA

VULCANO®
INFINITY®
LLOSA ILLA®
LLOSA TRAMA®
LISTOMAT®
AIR CLEAN®
NET CLEAN®
WETCAST®

Actividad principal: Breinco es un referente en soluciones de paisaje urbano. Desde hace más de cincuenta años defiende los paisajes que promueven el bienestar, ofreciendo productos con un alto contenido de respeto medioambiental.

Productos: su catálogo incluye pavimentos técnicos (losas y adoquines con propiedades fotocatalíticas) y pavimentos drenantes/permeables (SUDS), muros de contención sostenibles, hormigón arquitectónico Wetcast®, mobiliario urbano, bordillos, ladrillos para fachadas y otros productos. Todas sus soluciones son integrales porque van desde el diseño, asesoramiento técnico y desarrollo de producto, hasta la fabricación, entrega e instalación, aportando un beneficio general y donde el diseño se apoya en el uso innovador de materiales y una mejor aplicación de los mismos.

Email: comunicacion@breinco.com
Web: www.breinco.com

DIRECTOR GENERAL: SITJÁ, ÁNGEL / DIRECTOR COMERCIAL: YUDICI, OSCAR / DIRECTOR TÉCNICO: CAZORLA, CHRISTIAN / DIRECTOR DE MARKETING: PAGÈS, GEMMA.



CÁNDIDO ZAMORA, S.A.

CTRA. LOS NAVALMORALES, 2
45600 TALAVERA DE LA REINA
TOLEDO
Tel. 925805712
Fax. 925803645

MARCAS:
CÁNDIDO ZAMORA

Actividad principal: empresa especializada en la elaboración de prefabricados de hormigón. En su sede de Talavera de la Reina (Toledo) dispone de 120.000 metros de instalaciones, en las que incluye planta de extracción y clasificación de áridos, talleres y oficinas. Tiene una capacidad productiva en torno a 200.000 metros cuadrados anuales de productos prefabricados de hormigón.

Productos: ofrece estructuras para obra civil, vigas para puentes, dovelas de túneles, viguetas, jácenas, pilares, zapatas, placas alveolares, bovedillas y paneles de cerramiento armado, así como piezas especiales.

Email: info@candidozamora.com
Web: www.candidozamora.com

GERENTE: ZAMORA GONZÁLEZ, JESÚS / DIRECTOR COMERCIAL: JIMÉNEZ, ÁNGEL.

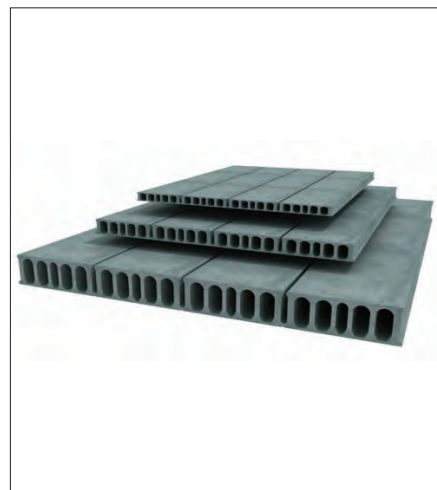

DRAGADOS, S.A. - CARACOLA

C/ SOBRADO, C/V PASEO
TIERRA DE MELIDE, LAS
TABLAS.
28050 MADRID
MADRID
Tel. 917036816
Fax. 915534359

MARCAS:
CARACOLA

Actividad principal: Caracola, es una marca registrada por Dragados, S.A, que desarrolla tres áreas de prefabricación e industrialización: Edificación Modular, Aseos Prefabricados y Paneles de GRC. Dispone de fábrica de prefabricados en Las Cabezas de San Juan (Sevilla). Los productos MODULAR y GRC tienen sello DIT.

Productos: trabajando desde 1972, Caracola cuenta con D.I.T del sistema MODULAR. Trabajan con todo tipo de fachadas, destacando el GRC. Así mismo, desarrolla proyectos industrializados y comercializa sus productos tanto en venta como en alquiler. CARACOLA cuenta con implantación por toda España. Baños prefabricados: El Baño Prefabricado "Llave en mano" de Caracola es un módulo completamente equipado y listo para su conexionado en obra.

Email: infocaracola@dragados.com
Web: www.caracolaconstruccion.com

DIRECTOR GENERAL: LÓPEZ GASCÓ, DAVID SERGIO / RESPONSABLE GRC: GARCÍA FERNÁNDEZ, JOSÉ / RESPONSABLE MODULAR: MARÍN DE LA BÀRCENA, ANTONIO.



ORMAZABAL MEDIA TENSIÓN S.L.U

P. I. SAN MARCOS, MORSE
ESQ. FRANKLIN
28906 GETAFE
MADRID
Tel. 916959200
Fax. 916816415

MARCAS:
ORMAZABAL

Actividad principal: es el proveedor líder de soluciones personalizadas para compañías eléctricas, usuarios finales de electricidad y aplicaciones de sistemas de energías renovables basadas en su propia tecnología. Fomentan el desarrollo del sector eléctrico con vistas a satisfacer los desafíos de las necesidades energéticas del mañana. Colaboran con las principales compañías locales, regionales y globales del sector eléctrico.

Productos: es el mayor fabricante mundial de Centros de Transformación Prefabricados de Hormigón, cuenta con más de 10.000 Centros de Transformación subterráneos instalados en todo el mundo. Principal fabricante mundial de celdas GIS de 36 kV para Media Tensión.

Email: omt@ormazabal.com
Web: www.ormazabal.com

DIRECTOR GENERAL: RAMIS, JAIME.





SAS PREFABRICADOS DE HORMIGÓN, S.A.

PASEO TORRAS I BAGÉS, 106
08030 BARCELONA
BARCELONA
Tel. 933458850
Fax. 933461713

MARCAS:
SAS
SASTEAK
TESSERA BY SAS
OPTI SAS

Actividad principal: fabricación y venta de productos en hormigón de altas prestaciones de tipo ornamental. Durante más de 120 años, ha conseguido ofrecer innovación y durabilidad con productos fabricados con los más altos estándares y que les permite ofrecer calidad, satisfacción y valor añadido.

Productos: Ofrece la más amplia gama de Cubremuros de todo el mercado con más de 277 entre los que se encuentra la gama acabado liso "Wet-Cast" que compiten directamente con los polímeros, pero con prestaciones inmejorables, y la gama OPTI SAS que con su machihembrado ahorras tiempo en mano de obra. Fabrican más de 8 modelos distintos de Remates de Piscina de Clase 3. Disponen de una gran variedad de Pavimentos con grosores que van desde los 2,5 hasta los 6 cm. ¡En 2024 han desarrollado una gama de Cubremuros único que gracias a su machihembrado ahorrará tiempo en mano de obra!

Email: sas@sas1900.com
Web: www.sas1900.com

DIRECTOR GENERAL: SAS, ADRIÀ / DIRECTOR COMERCIAL: RAVENET, FRÉDERIC / DIRECTOR TÉCNICO: SALVADOR, MUSTÉ / DIRECTORA DE MARKETING: SAS, AINA.



ULMA ARCHITECTURAL SOLUTIONS

Bº ZUBILLAGA, 89 – APDO. 20
20560 OÑATI
GUIPÚZCOA
Tel. 943780600

MARCAS:
ULMA

Actividad principal: una empresa que desde 1990 diseña, fabrica e instala prefabricados de altas prestaciones en hormigón polímero. Cuenta con una planta productiva de 12.000 m², y con 6 filiales en Portugal, Francia, Italia, Alemania, Reino Unido y Brasil. Forma parte del Grupo ULMA, referente en el mundo del trabajo cooperativo y una de las principales agrupaciones industriales del País Vasco.

Productos: su especialización y experiencia en sistemas prefabricados para la construcción les ha llevado a desarrollar una amplia gama de productos dirigidos a dos segmentos de mercado: DRENAJE y ARQUITECTURA, en esta última proporcionando soluciones de fachadas ventiladas, cerramiento industrializado, prefabricados arquitectónicos y mobiliario urbano.

Web: www.ulmaarchitectural.com

DIRECTOR GENERAL: UGALDE, ENEKO.



VERNI PRENS, S.A

AUTOVÍA OLIVA-L'OLLERIA,
CV-60. SALIDAS 25 E-26
46726 LLOCNOU DE SANT
JERONI
VALENCIA
Tel. 962896038
Fax. 962896047

MARCAS:
VERNIPRENS
VERNIART
VERNISTONE

Actividad principal: Empresa valenciana dedicada a la fabricación y comercialización de prefabricados de hormigón, tanto ornamentales como estructurales, desde 1981. Dispone de unas instalaciones de 200.000 m² donde fabrica la totalidad de sus productos y cuenta con almacenes logísticos en Nules (Castellón) y Arganda del Rey (Madrid). Cuenta con laboratorio propio y está certificada por AENOR (UNE-EN ISO 9001:2008) desde el 2003, siguiendo los más altos estándares de calidad. Sus productos se comercializan a través de almacenes de construcción de toda España y se exportan a países de Europa, América, Asia y África.

Productos: Ofrece una de las gamas más amplias de prefabricados de hormigón del mercado: bloques y complementos de obra, celosías, balaustres y cerramientos, revestimientos, pavimentos, remates de piscina, mobiliario urbano y elementos de jardín, entre otros.

Email: verniprens@verniprens.com
Web: www.verniprens.com

DIRECTOR COMERCIAL: ESTEVAN PAVÍA, ALFREDO / DIRECTOR DE MARKETING: MUÑOZ GARCÍA, LARA.



WESER IBÉRICA PREFABRICADOS DE HORMIGÓN, S.A.

CTRA. POBES-HEREÑA, S/N
01420 HEREÑA
ALAVA
Tel. 945362102
Fax. 945362107

MARCAS:
WESER

Actividad principal: empresa fundada en 1990, dedicada a la producción de elementos prefabricados de hormigón y de piedra artificial, esencialmente de carácter decorativo y ornamental. Pertenece al grupo germano Weser, con factorías en Alemania y Francia. La sociedad española, además de en nuestro país, comercializa sus productos en varios países del continente europeo, como Francia, Holanda, Bélgica o Italia.

Productos: el catálogo de la compañía incluye referencias como pilares y muretes de cerramiento, celosías, plaquetas, balastradas, elementos para decoración de fachadas (cornisas, columnas, marcos, ojos de buey, etc.) y baldosas y remates para piscinas.

Email: informaciones@weser.es
Web: www.weser.es

DIRECTOR GENERAL: VOLLBRECHT, LOTHAR.



PRO ARQUITECTURA



Información de arquitectura y materiales de construcción

- Análisis de proyectos de edificación
- Entrevistas a arquitectos
- Reportajes de materiales de construcción

WWW.PROARQUITECTURA.ES

Información de proveedores del sector hotelero y restauración

- Análisis de proyectos hoteleros y de restauración
- Entrevistas a directores y responsables de compras
- Reportajes de equipamiento hotelero

WWW.REVISTAHOSTELPRO.COM



HOSTEL PRO

PRO TIENDAS



Información de electrodomésticos, imagen y sonido

- Análisis de Sectores (Gamas Blanca, Marrón y PAE)
- Entrevistas a Fabricantes y Distribuidores
- Reportajes de Distribución de Electrodomésticos

WWW.REVISTAPROTIENDAS.COM

Información de interés y actualidad relacionada con la sostenibilidad

- Análisis de interés sobre sectores que apuestan por ser sostenibles
- Entrevistas a profesionales implicados en iniciativas sostenibles
- Tribunas de opinión de agentes sociales, económicos o políticos
- Artículos de empresa sobre sus proyectos y acciones sostenibles

WWW.PROSOSTENIBLE.ES



PRO SOSTENIBLE

PRODUCTOS QUÍMICOS

- Productos Químicos
- Adhesivos
- Pinturas





**AC MARCA
ADHESIVES S.A.**

AVDA. CARRILET, 293-299
08907 L'HOSPITALET DE
LLOBREGAT
BARCELONA
Tel. 932606800
Fax. 932606810

MARCAS:
CEYS
AGUASTOP
PASO PROFESIONAL

Actividad principal: empresa dedicada a la fabricación y comercialización de pegamentos, colas, selladores y productos químicos para el bricolaje y la construcción. Perteneciente al grupo AC Marca, cuenta con más de 50 años de experiencia y es la empresa líder del mercado de adhesivos en España. Posee divisiones específicas para el sector del bricolaje y para la construcción.

Productos: su extenso catálogo ofrece una amplia gama de adhesivos, selladores y reparadores: cianoacrilatos, colas blancas, colas de contacto, adhesivos de montaje, adhesivos específicos, adhesivos universales, adhesivos epoxi, anclajes químicos, espumas de poliuretano, siliconas, adhesivos selladores, impermeabilizantes, adhesivos PVC y cintas adhesivas.

Email: comunicaciones@mundoceys.com
Web: www.mundoceys.com

DIRECTOR GENERAL: TRULLÁS VILA, SANTIAGO / DIRECTOR COMERCIAL: BRETONS BOIXAREU, IGNACIO / DIRECTOR DE MARKETING: PARÉ BOADA, GEMA.



ADAPTA COLOR, S.L.

CTRA. N-340, KM 1041,1
12580 PEÑÍSCOLA
CASTELLÓN
Tel. 964467020
Fax. 964467021

MARCAS:
ADAPTA POWDER COATINGS
RUSTPROOF SYSTEM ADAPTA
BIOPROOF ADAPTA
+BIO-NOX

Actividad principal: fundada en 1997 se dedica a la fabricación de pinturas en polvo termoendurecibles, incluyendo PiMC (powder in mould coating). Dispone de una planta de productiva de 24.000 m² y una capacidad productiva de 12.000 Tm/año.

Productos: las colecciones cromáticas A08®, A12® y A16® de la gama VIVENDI®, dirigida al sector de la arquitectura aportan sorprendentes acabados como los blancos con iridiscencias,oros, nuevos texturados... PATINA® presenta imitaciones a la oxidación de los metales y terracotas. DICHROIC® recoge los acabados bicolor, o colores de interferencia, capaces de variar su cromatismo en función de la dirección de la luz y del ángulo de observación. METAL aporta lacas pigmentadas que reproducen fielmente los acabados dorados, cobre, oro rosa... Los acabados fluorescentes y fotoluminiscentes forman la colección NEON.

Email: adaptacolor@adaptacolor.com
Web: www.adaptacolor.com

DIRECTOR GENERAL: PELLICER ROCA, DAVID / DIRECTOR COMERCIAL: QUEROL ADELL, JOSÉ LUIS.



**AKZO NOBEL
COATINGS, S.L.U**

C/. FEIXA LLARGA, 14-20, POL.
INDUSTRIAL ZONA FRANCA
08040 BARCELONA
BARCELONA

MARCAS:
BRUGUER
PROCOLOR
SIKKENS
XYLAZEL
HAMMERITE
TITAN

Actividad principal: filial española del grupo homónimo holandés, experta y líder en el arte de hacer pinturas y recubrimientos, definiendo los estándares en color y protección desde 1792. Su portafolio de marcas de clase mundial - incluyendo Dulux, International, Sikkens e Interpon - cuenta con la confianza de clientes de todo el mundo. Con sede central en Holanda, opera en más de 150 países y emplea a unas 33.000 personas con talento y apasionadas por entregar productos de alto rendimiento y servicios cumpliendo con los exigentes requerimientos de sus clientes. AkzoNobel cuenta en España con cuatro sedes y cuatro plantas de producción.

Productos: ofrece una amplia gama de pinturas, barnices y esmaltes que se distribuyen a través de sus marcas 'Bruguer', 'Xylazel', 'Hammerite' y 'Titan' (canal bricolaje), y 'Procolor' y 'Sikkens' (profesional).

Email: infodeco@akzonobel.com
Web: www.akzonobel.com/en/countries/spain

DIRECTOR GENERAL: PAJNO, MICHELANGELO / DIRECTOR DE MARKETING: LINAJE, EDUARDO.



**AXALTA COATING
SYSTEM SPAIN, S.L.**

C/. JESÚS SERRA
SANTAMANS, Nº4, 2, A
08174 SANT CUGAT
DEL VALLÉS
BARCELONA
Tel. 936106022

MARCAS:
ALESTA
ABCITE
PLASCOAT
PERCOTOP

Actividad principal: Axalta es una compañía líder a nivel mundial centrada exclusivamente en pinturas y recubrimientos que proporcionan a los clientes soluciones innovadoras, coloridas, atractivas y sostenibles. Sus recubrimientos están diseñados para evitar la corrosión y aumentar la productividad y durabilidad.

Productos: la colección Alesta® está desarrollada para inspirar a arquitectos y darles la libertad de diseñar las superficies con recubrimientos en polvo con la apariencia de una gran variedad de materiales de construcción. Los recubrimientos termoplásticos de alto rendimiento Abcite® están disponibles a nivel mundial y se pueden utilizar en aplicaciones funcionales de protección contra la corrosión. Abcite® tiene una excelente resistencia a la humedad y a los piques y puede ser utilizado para mobiliario exterior.

Email: alesta.barcelona@axalta.com
Web: www.axalta.es/polvo

DIRECTOR COMERCIAL: DÍEZ, ALBERTO / DIRECTOR DE MARKETING: BERENGUERAS, MERCÈ / SPECIFICATIONS LEADER: PASTOR, IGNACIO.

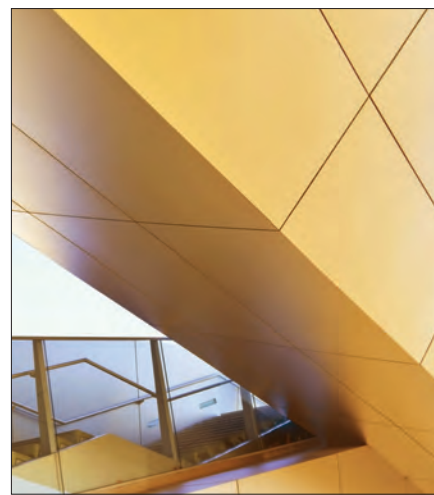



BARNICES Y PINTURAS MODERNAS, S.A.

C/. SAN FERNANDO, 116
26300 NÁJERA
LA RIOJA
Tel. 941410000
Fax. 941410111

MARCAS:
HIDROBARP
BARPIDROL
BARPSINT
ELASTICOM

AQUABARP
BARPIMO
PLIOBARP
BARPLAST

Actividad principal: fabricante de pinturas, barnices, esmaltes y disolventes. Dispone de instalaciones con 75.000 metros cuadrados construidos, donde cuenta con plantas de pinturas (incluido plásticas), pigmentados, lacas, sala de pruebas, almacén y oficinas. Dispone de centros logísticos en Barberá del Vallés (Barcelona), Lucena (Córdoba) y Meres-Siero (Aturias). Además, cuenta con delegaciones repartidas por nuestro país. Fuera de España posee la filial Barpimo Polska (Polonia) y distribuidores en Portugal, Francia, Ucrania, Rusia, Bielorrusia, Rumanía, Rep. Checa, Bulgaria, Croacia, Finlandia, Turquía, República Dominicana y Caribe. Opera con el nombre comercial Barpimo.

Productos: ofrece un amplio catálogo de productos para los sectores de la decoración, construcción, industria del metal y madera.

Email: informa@barpimo.com
Web: www.barpimo.com

DIRECTOR GENERAL: DUEÑAS CASTELLANOS, LUIS / DIRECTOR COMERCIAL: NAVARRO, JOSÉ MARÍA.



BEISSIER, S.A.U.

TXIRRITA MALEO, 14
20100 ERRENTERÍA
GUIPÚZCOA
Tel. 943344070
Fax. 943517802

MARCAS:
AGUAPLAST
TODOTERRENO
ISOLFIX
LISOMAT

BEISSER MORTEROS
BEISSIER PINTURAS
GRANOCRYL
AGUAPLACK

Actividad principal: proveedor líder de soluciones para los profesionales de la rehabilitación y la construcción, con una trayectoria de más de 90 años desarrollando productos que ayudan a mejorar las superficies construidas, tanto de interior como de exterior. Con un Laboratorio de I+D propio y un equipo técnico – comercial siempre cerca del cliente, Beissier desarrolla, fabrica y distribuye soluciones completas y especializadas que son garantía de calidad y resultado óptimo. Beissier se integra dentro del grupo alemán Sto.

Productos: ofrece soluciones tanto para interior: plastes y masillas, imprimaciones, tratamiento de humedades, aislamiento térmico y acabados de interior, como para fachadas, mercado al que además del Sistema Integral de Fachadas Beissier, ofrece sus cuatro sistemas de aislamiento térmico exterior (SATE) Beissier Therm.

Email: beissier@beissier.es
Web: www.beissier.es

DIRECTOR GENERAL: FRAMIS, MANUEL / DIRECTOR COMERCIAL: TRECET, SERGIO / DIRECTOR DE MARKETING: ASENSIO, NAGORE / DIRECTOR TÉCNICO: PELAYO, JON.



TOTAL TECH

PUEDE CON TODO

PEGA SELLA REPARA



CE

AC Marca Adhesivos, S.A.
14
DoP 13_03573

EN 15651-1
F EXT-INT CF
EN 15651-2
G CF
EN 15651-3
S
EN 15651-4
PW EXT-INT





BLINKER ESPAÑA, S.A.U.

P.I. LAS ATALAYAS -
PARCELAS 11-12-13
03114 ALICANTE
ALICANTE
Tel. 966102500
Fax. 966102501

MARCAS:
BLINKER
DUSS
WAHLEN

Actividad principal: empresa dedicada a la comercialización de productos químicos y sistemas de fijación y montaje para los sectores de la automoción, vehículo industrial, náutica e industria. En su sede de Alicante dispone de unas instalaciones de más de 9.000 metros cuadrados (4.000 metros cuadrados de almacén). Además, cuenta con cinco oficinas comerciales repartidas por España y controla la comercial Blinker Canarias, de Agüimes (Las Palmas), con almacén de 1.500 metros cuadrados. Asimismo, dispone de la filial Blinker Portugal, con sede en Bobadela; Blinker Francia, en Toulouse; y Blinker Bélgica, en Braine l'Alleud.

Productos: ofrece una amplia gama de productos químicos, soluciones de anclaje, equipamiento para la construcción, etc.

Email: blinker@blinker.es
Web: www.blinker.es

DIRECTOR GENERAL: VALERO, JUAN CARLOS / DIRECTOR COMERCIAL: GARCÍA SANOGUERA, JORGE / DIRECTOR DE MARKETING: GIMÉNEZ, JESÚS.



BONA IBERIA, S.L.

C/. NAVAS DE BUITRAGO
Nº 52 NAVE 5
28021 MADRID
MADRID
Tel. 916825522
Fax. 916822195

MARCAS:
BONA

Actividad principal: suministra productos para la instalación, renovación, mantenimiento y restauración de suelos de alta calidad. Fundada en 1919, Bona ofrece productos para superficies de gran calidad como madera, cerámica, vinilo, suelos resilientes, goma y laminados.

Productos: su catálogo abarca todos los productos que un suelo de madera necesita, desde su renovación hasta su mantenimiento. Desde adhesivos, barnices al agua, aceites, tintes, lijas, máquinas, emplastes, hasta productos de mantenimiento para prolongar la vida útil de un suelo. Además de productos para los suelos de madera ahora también disponen de productos para la restauración y mantenimiento de suelos resilientes como PVC, suelos vinílicos, suelos de goma etc...Todas sus referencias cumplen con los certificados medioambientales pertinentes y se comercializan con la marca propia "Bona".

Email: bonaiberia@bona.com
Web: www.bona.com/es / Facebook: [@bonaprofesionalespana](https://www.facebook.com/bonaprofesionalespana) / Instagram: [bonapro](https://www.instagram.com/bonapro)

DIRECTOR TÉCNICO Y COMERCIAL: LÓPEZ CANO, ANTONIO / DIRECTOR DE MARKETING: UGENA CHACÓN, SUSANA.



BUTECH, BUILDING TECHNOLOGY S.A.U

CTRA. VILA-REAL - PUEBLA
DE ARENOSO (CV-20) KM 2.5
12540 VILLARREAL
CASTELLÓN
Tel. 964536200
Fax. 964530034

MARCAS:
BUTECH
PORCELANOSA OFFSITE

Actividad principal: perteneciente al Grupo PORCELANOSA fundada en 2001, se especializa en la fabricación y comercialización de soluciones avanzadas para la colocación de cerámica, incluyendo platos de ducha, y en el desarrollo de sistemas constructivos innovadores para la instalación de cerámica en suelos técnicos y fachadas. En 2020, Butech expandió sus capacidades con la incorporación de una línea de producción de última generación para módulos industrializados de baños y fachadas, reforzando su liderazgo en construcción modular y soluciones constructivas.

Productos: Adhesivos, materiales para juntas, preparadores de soporte, impermeabilizantes... Platos y rejillas de ducha y sistemas para suelos técnicos y fachadas con revestimientos de PORCELANOSA Grupo. Módulos industrializados para fachadas (fachada modular)...

Email: butech@butech.es
Web: www.butech.es

DIRECTOR GENERAL: FENOLLOSA ESTEVE, JOSÉ LUIS / DIRECTOR COMERCIAL: ELVIRA CODINA, PABLO / DIRECTOR DE MARKETING: GÓMEZ FERRER, VICENTE MANUEL / DIRECTOR TÉCNICO: TORTOSA GIANNINI, SAMUEL.



CHRYSO ADITIVOS, S.A.

CAMINO DE YUNCLILLOS, S/N
45520 VILLALUENGA
DE LA SAGRA
TOLEDO
Tel. 925531952

Actividad principal: fundada en 1991, CHRYSO ADITIVOS es una filial de la multinacional francesa CHRYSO y perteneciente al grupo Saint Gobain. Empresa líder de aditivos para los materiales de construcción en España. Tras una larga trayectoria en el mercado de la península ibérica, CHRYSO ADITIVOS se basa en la estrategia de desarrollar productos de innovación que a su vez satisfagan las necesidades de los clientes y sean respetuosos con el medioambiente.

Productos: ofrece todo tipo de soluciones para hormigones, cementos, morteros y yesos. Cuenta con diferentes gamas de aditivos como son los plastificantes, superplastificantes, acelerantes, retardantes, aireantes, hidrófugos y productos de curado. También cuenta con desencofrantes y equipos de pulverización, así como una gama de morteros y productos estéticos como colorantes o luminiscentes.

Email: chryso.pedidos@chryso.com
Web: www.chryso.es

DIRECTOR GENERAL: PASTOR, DANIEL / DIRECTOR COMERCIAL: PASTOR, RODOLFO / DIRECTOR TÉCNICO: DE LA FUENTE, IGNACIO / DIRECTORA FINANCIERA Y RRHH: HERNÁNDEZ, MARÍA JESÚS



COMIENZA TU CAMINO HACIA LA EXCELENCIA EN SOSTENIBILIDAD

OBTÉN EL CERTIFICADO LEED V4.1 PARA TU PROYECTO

Valón Extramate colabora para que los proyectos en los que participa puedan obtener puntos para la certificación Leed y cumplir con los estándares de calidad de la certificación Breeam.

Prescribe con la confianza de una pintura con más de 50 años de historia.





CIN VALENTINE, S.A.U.

P.I. CAN MILANS -
C/. RIERA SECA, 1
08110 MONTCADA I REIXAC
BARCELONA
Tel. 935656600

MARCAS: VALENITE
CASHMERE VALÓN PREMIUM
VALÓN FACHADAS
VALACRYL C-THERM
VALREX C-FLOOR

Actividad principal: Marca española creada en 1946. En la actualidad actúa en España a través de la compañía CIN Valentine, S.A.U., que forma parte del grupo especializado en pinturas y barnices CIN - Corporação Industrial do Norte, S.A. Con más de 100 años de experiencia en el mercado de pinturas y barnices, CIN es líder en la Península Ibérica desde 1995. En 2022 alcanzó una facturación de 389 millones de euros situándose como el 10º mayor fabricante europeo de pintura (según European Coatings Journal, mayo 2023) y el 36º a nivel mundial (Coatings World Top Companies Report, julio 2023).

Productos: Revestimientos para fachadas, productos para paredes y techos, esmaltes, barnices, impermeabilizantes, hidrofugantes, imprimaciones y preparaciones, diversos y disolventes, protección de estructuras industriales, protección contra el fuego y pintura para pavimentos.

Email: customerservice.es@cin.com
Web: www.cin.com/valentine

DIRECTOR GENERAL: BALCELLS, SERGIO / DIRECTOR COMERCIAL: FRANCO, HENRIQUE / DIRECTOR DE MARKETING: SOARES, LILIANA / DIRECTOR TÉCNICO: BERENGUER, JORDI.



DRIZORO, S.A.U

P.I. LAS MONJAS -
C/. PRIMAVERA, 50
28850 TORREJÓN DE ARDOZ
MADRID
Tel. 916766676
Fax. 916757873

MARCAS: MAXGROUT
MAXSEAL MAXPATCH
MAXREST MAXURETHANE
MAXPLUG MAXEPOX FLOOR
MAXRITE HYDROTITE
DRIZORO WRAP CONCRESEAL

Actividad principal: fabricación y comercialización de morteros impermeabilizantes, revestimientos, morteros y productos para reparación y refuerzo de estructuras, protección y decoración de hormigón. Dispone de un centro de producción y almacenaje en Torrejón de Ardoz, Madrid con 2 naves de 2.800 m² y 2.200 m² y una superficie de 10.000 m². Cuenta con una nueva planta de producción de morteros de 1.800 m². Cuenta con delegaciones y almacenes en Cayes-Llanera (Asturias), Terrasa (Barcelona), Tenerife y Vigo.

Productos: ofrece sistemas especiales para reparación y refuerzo de estructuras de hormigón. Referencias para la impermeabilización de obras hidráulicas, cimentaciones y cubiertas, decoración de fachadas, morteros especiales, adhesivos cementosos para la colocación de baldosas cerámicas y Sistemas de protección de suelos industriales.

Email: info@drizoro.com
Web: www.drizoro.com

DIRECTOR COMERCIAL: PIÑA FRAILE, MANUEL.



EUPINCA, S.A.

P.I. CABEZO BEAZA -
C/. LONDRES, 13
30353 CARTAGENA
MURCIA
Tel. 968089000
Fax. 968089009

Actividad principal: con más de 30 años de experiencia en la fabricación de pinturas. ubicada en Cartagena (Murcia), cuenta con 20.000 metros cuadrados de instalaciones. Dispone de una capacidad de producción de 40.000 toneladas anuales. Fabrica principalmente pinturas al agua y al disolvente, entre las que se incluyen pinturas decorativas, para fachadas, esmaltes, barnices, pinturas industriales, etc.

Productos: Tkrom cuenta con una gama además de 2.000 productos agrupados en tres líneas principales, que se concretan en decoración, fachadas y cubiertas e industria.

Email: info@grupotkrom.com
Web: www.tkrom.com

DIRECTOR GENERAL: RODRÍGUEZ, GREGORIO / DIRECTOR COMERCIAL: MUÑOZ, MANUEL / DIRECTOR DE MARKETING: ULTRA, LUÍS / DIRECTOR TÉCNICO: GUZMÁN, JESÚS.



EUROPIGMENTS, S.L.

C/. ARQUITECTURA, 27
08340 VILASSAR DE MAR
BARCELONA
Tel. 937540770

MARCAS: BAYFERROX
COLORTHERM
OXINED
FORMIRAPID
FLUINED
HOBBYCOLOR

Actividad principal: empresa del grupo LANXESS, primer productor de óxidos de hierro del mundo (Bayferrox) y uno de los mayores productores de óxido de cromo. Europigments distribuye los pigmentos de LANXESS y produce colores a medida con pigmentos inorgánicos para los sectores de la construcción, pinturas, plástico, caucho y papel principalmente.

Productos: blendings de diversos tipos de pigmentos inorgánicos: óxidos de hierro, óxidos de cromo, dióxido de titanio, azules de cobalto y negro de humo. Disponibles en gran número de formatos y pesos: sacos de papel, plástico para asfalto, papel hidrosoluble para soluciones Ready Mix, en dispersión acuosa, pequeño formato para bricolaje etc. Estamos en disposición de atender cualquier tipo de necesidad de nuestros clientes.

Email: info@europigments.com
Web: www.europigments.com

DIRECTOR GENERAL: MARTÍNEZ, KIRSTEN / DIRECTOR COMERCIAL: CAMPOS, LUCAS / DIRECTOR TÉCNICO: ZAMORA, ISABEL.





GECOL

C/MARINETA, 14 Y 16 | POL. IND. LLEVANT
08150 PARETS DEL VALLÉS
BARCELONA
Tel. 935731269

MARCAS:
GECOL
G100
G#COLOR
REVOCAL
SISTEMA GECOL TERM SATE

Actividad principal: Soluciones efectivas, innovadoras y de calidad en: adhesivos para la colocación y rejuntado de cerámica, morteros para revestimiento de fachada, Sistemas GECOL TERM SATE, morteros técnicos, impermeabilizantes, revestimiento de fachadas, aislamiento al ruido de impacto.

Productos: G100: adhesivos gel de naturaleza híbrida (basada en la sinergia cemento-resina), que destacan por sus múltiples prestaciones, así como por un comportamiento impecable. G#color: juntas de colocación deformables, con excelente trabajabilidad, sin merma y de fácil limpieza. Gama cal: Morteros sostenibles con base cal diseñados para cubrir distintas soluciones, tanto para obra nueva, rehabilitación o restauración del patrimonio. Respetuosos con el Medio Ambiente. Sistemas GECOL TERM SATE: Sistemas de Aislamiento Térmico por el Exterior de la fachada.
Email: info@gecol.com
Web: www.gecol.com

DIRECTOR GENERAL: BERNAL, ALEJANDRO / DIRECTOR COMERCIAL: SÁNCHEZ, MARCIAL / DIRECTOR TÉCNICO: GARCÍA-MANZANARES, FERNANDO / DIRECTOR MARKETING: BOIRA, MAITE.



GRUPO PUMA ESPAÑA, SL

AVDA. AGRUPACIÓN
CÓRDOBA 17
14014 CÓRDOBA
Tel. 957442155
Fax. 957441992

MARCAS:
PEGOLAND
MORCEMCOLOR
MORCEMDUR
MORCEMSEC
MORCEM
MORCEM ESTU CO
MORCEM GROUT
MORCEMREST
NIVELAND
PAVIL AND
PUMACRIL
TRADICOL
TRADIT ERM
BRICOCEM
IMPERPUMA
MORCEMCRIL

Actividad principal: grupo especializado en la fabricación y comercialización de una amplia gama de productos químicos destinados al sector de la construcción. El conglomerado cuenta ya con 37 centros de producción y distribución en 4 continentes dotados con la más avanzada tecnología, para dar la mejor cobertura y servicio a nuestra gama de productos.

Productos: su catálogo incluye adhesivos, morteros (de rejuntado, de revestimiento, para pavimentos, para rehabilitación, monocapa, especiales, a la cal, etc.) productos asfálticos, imprimaciones, caucho acrílico, pinturas, entre otros productos.

Email: grupopuma@grupopuma.com
Web: www.grupopuma.com

PRÉSIDENTE: JIMÉNEZ ROMERO, FRANCISCO / CONSEJERO DELEGADO: JIMÉNEZ SAN MARTÍN, FRANCISCO.



INDUSTRIA ESPAÑOLA PARA EL DESARROLLO E INVESTIGACIÓN 2100

C/. CARPINTEROS 25
41520 EL VISO DEL ARCOR
SEVILLA
Tel. 955529435

MARCAS:
GRAPHENSTONE

Actividad principal: diseño y fabricación de revestimientos respetuosos con el medioambiente y la salud de las personas. Tienen un proyecto totalmente enfocado hacia la construcción sostenible aplicando los principios de economía circular.

Productos: comprometidos en desarrollar y crear la línea más innovadora de pinturas y morteros naturales, usando cal artesanal de la más alta calidad e incorporando tecnología de grafeno. Los productos, acreditados por los certificados más reconocidos y estrictos a nivel internacional, cumplen con los más altos estándares de sostenibilidad, presentando excelentes beneficios para el medio ambiente y la salud.

Email: info@graphenstone.com
Web: www.graphenstone.com.es

DIRECTOR GENERAL: ARJONA, MIGUEL ÁNGEL / DIRECTOR COMERCIAL Y MARKETING: UBRI, ELBA / DIRECTOR TÉCNICO: MARTÍNEZ, FRANCISCO.



INDUSTRIAS JUNO, S.A.

BARRIO SACONI, 10
48950 ERANDIO
VIZCAYA
Tel. 944670062

MARCAS:
JUNOKRIL
BIKRIL
JUNOREV
ELASTIFLEX
B-7 ECOLÓGICA
JUNOPROF
N-5
JUNOLAC
ANTIOXIDANTE
AQUALAC
DYNAPOK
JUNORETANO
JUNOTHERM
EVOKRIL

Actividad principal: empresa dedicada a la fabricación y comercialización de pinturas, esmaltes y barnices desde 1927. La planta principal de producción para la decoración se encuentra en Erandio (Bizkaia), y también cuenta con una fábrica en Ortuella (Bizkaia) dedicada a los productos de industria. Empresa certificada por AENOR (ISO 9001 e ISO 14001), y por otros organismos a nivel nacional e internacional. Cuenta con más de 70 tiendas propias, a las que se suman los agentes comerciales y una extensa red de distribuidores.

Productos: amplia variedad de pinturas de interior y exterior, esmaltes, imprimaciones, barnices, diluyentes, plastes, colorantes, etc. para los sectores de la construcción, rehabilitación y decoración. Sistema tintométrico propio ("Junomatic") y catálogo de herramienta.

Email: marketing@juno.es
Web: www.juno.es

DIRECTOR GENERAL: MUJIKA, IÑIGO / DIRECTOR COMERCIAL: FORNIES, ALBERTO / DIRECTOR TÉCNICO: GIL, LUIS / DIRECTOR DE MARKETING: AGUIRRE, MÓNICA.





INDUSTRIAS QUÍMICAS IVM, S.A.

Actividad principal: Milesi nace en el 1947 en Italia, y se convierte en una empresa especializada en la producción de barnices, tintes y disolventes para madera. Milesi, forma parte del Grupo multinacional IVM, con sedes en Italia, Francia, España, Alemania, Grecia, Polonia y Estados Unidos, está presente en más de 100 países a través de distribuidores y colaboradores especializados. En 1994 Milesi llega a España (Industrias Químicas IVM, S.A.) para comercializar sus productos en España y Portugal. Industrias Químicas IVM en poco tiempo se convierte en una de las empresas más relevantes e importantes del mercado español trabajando para ofrecer a este mercado las soluciones más idóneas e innovadoras.

Productos: Barnices para madera en todas sus tipologías: barnices poliuretánicos, barnices al agua, barnices de poliéster, barnices acrílicos, barnices ignífugos, barnices nitrocelulósicos, tintes y disolventes.

Email: ivmchemicals@ivmchemicals.es
Web: www.milesi.es

DIRECTOR GENERAL: LLINARES, GUILLERMO.



INDUSTRIAS QUÍMICAS SATECMA, S.A.

P.I. SANTA ANA - AVDA. LA FUNDICIÓN, 69
28522 RIVAS-VACIAMADRID MADRID
Tel. 916664711
Fax. 916664311

Actividad principal: producción de productos químicos de aplicación en los sectores de la construcción, industria, automoción, control de plagas y productos de limpieza para instituciones y hostelería. Dispone de unas instalaciones con 3.000 m², con capacidad para procesar anualmente 22.000 toneladas de productos para el sector de la construcción. Exporta sus productos a varios países de Europa, el Magreb, Oriente Próximo, Asia y toda América.

Productos: su catálogo recoge una amplia gama de referencias destinadas al sector de la construcción, como aditivos y otros productos para mortero y hormigón, aditivos para cemento, mortero de restauración de hormigón, productos para impermeabilización, pinturas, pasta decapante de graffitis, tratamientos antideslizantes para pavimentos, etc.

Email: correo@satecma.es
Web: www.satecma.es

GERENTE: VÁZQUEZ TORRES, ÁNGEL LUÍS / DIRECTOR DIVISIÓN CONSTRUCCIÓN: VALDERAS, SANTIAGO / DIRECTOR DE EXPORTACION: LEANDRO, SERGIO.



IRURENA GROUP / INDUSTRIAS QUÍMICAS IRURENA S.A.

CTRA. DE TOLOSA S/Nº,
APARTADO 30
20730 AZPEITIA
GUIPÚZCOA
Tel. 943157099

Actividad principal: empresa fundada en 1969 que ofrece soluciones globales en recubrimientos para todo tipo de superficies. Desarrolla, fabrica y comercializa barnices y pinturas operando a nivel internacional en más de 30 países. Cuenta con un gran equipo de técnicos de I+D con alta experiencia que aportan soluciones personalizadas y adaptan el producto a las necesidades del cliente.

Productos: IRURENA y OTADUY son marcas especializadas en madera para el sector industrial. Marcas que ofrecen una amplia gama de productos consolidados en el mercado. En IKI PARKET se encuentran productos para el barnizado de suelos y parquet de madera. IKI DECOR es su marca para el canal de bricolaje y por último OROPAL es la marca para la decoración e industria.

Email: info@irurenagroup.com
Web: www.irurenagroup.com

GERENTE COMERCIAL: OLEA, JON / DIRECTOR TÉCNICO: BEGIRISTAIN, JON / DIRECTOR DE MARKETING: OLEA, JON.



ISO-CHEMIE GMBH

RÖNTGENSTRASSE 12
73431 AALEN
BADEN-WURTEMBERG
Tel. 911985053
Fax. 911585054

Actividad principal: Empresa familiar gestionada por sus propietarios que se fundó hace más de 45 años. Desarrollan, producen y venden soluciones de sistemas innovadores para la industria y la construcción. Su actividad principal se centra en el sellado de edificios energéticamente eficientes y sostenibles.

Productos: ISO-BLOCO HYBRATEC: Cinta multifuncional 4.0 con lámina de bloqueo integrada que combina la calidad de las mejores láminas de conexión de ventanas con las ventajas de las cintas de sellado de juntas multifuncionales con certificación MF 1 (BG 1 y BG R). Esta nueva tecnología híbrida combina una excelente impermeabilidad al aire y resistencia a la lluvia torrencial con la destacada fuerza expansiva y capacidad de absorción de movimientos de la espuma blanda precomprimida PUR. ISO-TOP PLACA DE CONSTRUCCIÓN WF3 de THERMAPOR de alta calidad y alta resistencia...

Email: info@iso-chemie.es
Web: www.iso-chemie.es

DIRECTOR GENERAL: MEDINA, MANUEL / DIRECTOR MARKETING: KNORN, INGE.



MARCAS:
ISO-CHEMIE
ISO-BLOCO
ISO-CONNECT
ISO-TOP



**KEIM ECOPAINT
IBÉRICA, S.L.**

P.I. CAN MARGAROLA -
C/. OCTAVIO LACANTE, 55
08100 MOLLET DEL VALLÈS
BARCELONA
Tel. 932192319
Fax. 932191455

MARCAS:
KEIM
LIVOS

Actividad principal: empresa dedicada a la comercialización y distribución de pinturas y morteros minerales para el sector de la construcción. Es la filial en España de la compañía alemana Keimfarben, con delegaciones en Austria, República Checa, Francia, Italia, Holanda, Polonia, Escandinavia, Suiza, Reino Unido y Estados Unidos.

Productos: ofrece pinturas minerales de interior y exterior, morteros y masillas minerales, productos para hormigón (reparación, protección, decoración, masillas, limpiadores, hidrofugantes, etc.) sistemas de tratamiento de humedades, saneamiento y restauración de piedra natural y edificios históricos, decoración creativa y productos auxiliares (hidrofugantes, consolidantes, fondos selladores, etc.). También distribuye la marca 'Livos' (tratamiento de la madera).

Email: info@keim.es / info@livos.es
Web: www.keim.com / www.livos.es

DIRECTOR GENERAL: KNORR, CHRISTIAN / DIRECTOR TECNICO: MAYER, PETER.



**KERAKOLL
IBÉRICA, S.A.U**

CTRA. ALCORA, KM 10,450
12006 CASTELLÓN
DE LA PLANA
CASTELLÓN
Tel. 964251500

MARCAS:
KERAKOLL

Actividad principal: ofrece soluciones innovadoras orientadas al medio ambiente y a la mejora de la calidad de vida, mediante el uso de materiales para la construcción green. Líder internacional en el mundo de la construcción sostenible, con soluciones a 360° que respetan al medio ambiente y fomentan el bienestar en los espacios habitados. Cuenta con 15 sociedades y 17 plantas de producción, así como con 3 centros de investigación y centros formación en los países en los que está presente.

Productos: ofrece más de 1.700 referencias para la construcción green destinadas a la mejora de la calidad de vida y del aire en interiores. Todo ello siempre con el valor añadido de la proyectación, la asesoría técnica, la formación y la asistencia directamente en obra. El estándar Kerakoll de calidad engloba seguridad, sostenibilidad y rendimiento de los productos, nacidos de exhaustivas investigaciones científicas desarrolladas en el Kerakoll GreenLab.

Email: info@kerakoll.es
Web: www.kerakoll.com

DIRECTOR GENERAL: RAMIA, PAU / DIRECTOR COMERCIAL: ROJANO, ÁNGEL / DIRECTOR TECNICO Y MARKETING: SÁNCHEZ, JOSÉ LUIS.



**SOLUCIONES DE SELLADO
EFICIENTES Y FIABLES**



PEDIDOS EN LÍNEA 24/7: shop.iso-chemie.eu



MAPEI SPAIN S.A.U.

C/. VALENCIA, 11 POL. IND.
CAN OLLER
08130 STA. PERPÈTUA
DE MOGODA
BARCELONA
Tel. 933435050

MARCAS:
MAPEI

Actividad principal: empresa dedicada a la fabricación de productos químicos destinados a la construcción. Está integrada en Grupo Mapei. Actualmente está formado por 87 subsidiarias, con 81 fábricas en los cinco continentes y opera en 56 países. Mapei dispone de una planta productiva en Amposta (Tarragona), con 12.000 m² de instalaciones (y otros 12.500 m² más de terrenos) y capacidad para producir 160.000 toneladas al año; y otra en Cabanillas del Campo (Guadalajara), con 6.500 m² construidos (sobre parcela de 17.000 m²), donde pueden procesar 80.000 toneladas anuales.

Productos: su portafolio incorpora aditivos para hormigón, morteros, aditivos de molienda, adhesivos, selladores, pavimentos cementosos y resinas, etc.

Email: mapei@mapei.es
Web: www.mapei.es

DIRECTOR GENERAL: FLEISCHHAUER, ANDREAS / DIRECTOR COMERCIAL: CANTACORPS, JOAQUIM / DIRECTOR DE MARKETING: REMOLA, JAUME / JEFE DE PRODUCTO: BENITO, MARC (COUNTRY MANAGER UTT) / SORIANO, JOSE M^a (COUNTRY MANAGER ADITIVOS MOLIENDA).



MASTER BUILDERS SOLUTIONS ESPAÑA S.L.U

CARRETERA DE L'HOSPITALET,
147-149
08940 CORNELLÀ
DE LLOGREGAT
BARCELONA
Tel. 936194600

MARCAS:
MASTERC02RE MASTERSUNA
MASTEREASE MASTERFBER
MASTER X-SEED MASTERFINISH

Actividad principal: fabricante líder mundial de aditivos para el hormigón y otras soluciones sostenibles para la industria de la construcción. Proporciona tecnología con un alto valor añadido y I+D lo cual, posiciona Master Builders Solutions como una multinacional líder en el mercado para mejorar el rendimiento de los materiales de construcción y permitir la reducción de las emisiones de CO₂ en la producción de hormigón.

Productos: Aditivos para hormigón preparado. Aditivos para hormigón prefabricado. Aditivos para hormigón proyectado. Aditivos para prefabricado ligero. Aditivos para la producción de cemento. Aditivos para la industria minera. Aditivos para túneles.

Email: mbs-cc@masterbuilders.com
Web: www.master-builders-solutions.com/es-es

DIRECTOR GENERAL: MENDOZA, LUIS CARLOS / DIRECTOR COMERCIAL: CASAUS, FERRAN / DIRECTOR TÉCNICO: JURADO, JUAN JOSÉ / DIRECTOR DE MARKETING: BORRALLERAS, PERE.



MURPROTEC, S.L.

RONDA CAN RABADA, 17
NAVE 2
08860 CASTELLDEFELS
BARCELONA
Tel. 900301130

Actividad principal: líder referente en España y Europa en tratamientos definitivos antihumedad, ya sea por capilaridad, filtraciones laterales o condensación. La empresa se fundó en Bélgica en el año 1954 y fue la pionera desarrollando este tipo de tratamientos. En España llevamos desde el año 2000 y en la actualidad somos el grupo líder en los 7 países en los que tenemos presencia (Francia, Bélgica, Holanda, Luxemburgo, Italia, Portugal y España).

Productos: destaca por su inversión en I+D y sus tratamientos exclusivos y patentados con hasta 30 años de garantía que eliminan las humedades por condensación -el vapor de agua supera el 45% del ambiente interior-; filtraciones laterales- surge en sótanos, garajes o viviendas construidas por debajo del nivel del suelo cuando el agua de la tierra se filtra lateralmente hacia el interior- y capilaridad - aparece por los cimientos y muros-.

Email: departamentodecalidad@murprotec.es
Web: www.murprotec.es

DIRECTOR GENERAL: LÓPEZ, MIGUEL ÁNGEL / DIRECTOR DE MARKETING: ARANA, MIGUEL ÁNGEL.



PINTURAS BLATEM, S.L.

CTRA. MASIA DEL JUEZ, 36
46909 TORRENT
VALENCIA
Tel. 961550073

Actividad principal: empresa familiar valenciana experta en la fabricación de pinturas, revestimientos, esmaltes y sistemas de aislamiento térmico de exterior (SATE), con más de 6 décadas en el mercado español, con capital 100% privado. La empresa está comprometida con la innovación constante para tener los mejores productos y también con visibilizar y dar voz a todas aquellas personas que inspiran y aportan para pintar juntos un futuro mejor.

Productos: Posee un amplio catálogo de productos: pinturas, revestimientos, esmaltes, barnices, pinturas ecológicas, impermeabilizantes y sistemas de aislamiento térmico de exterior (SATE) entre otros. Para el desarrollo de estos, la empresa tiene tres pilares muy marcados, su compromiso con la sostenibilidad, la calidad y la innovación (I+D+I).

Email: blatem@blatem.com
Web: www.blatem.com

DIRECTOR COMERCIAL: RAHEB, JORGE / DIRECTOR TÉCNICO: CASABÁN, LEANDRO / DIRECTOR DE MARKETING: SUERO, ANA CRISTINA.



MARCAS:
BLATEM



PINTURAS HEMPEL, S.A.U.

CTRA. SENTMENAT, 108
08213 POLINYÀ
BARCELONA
Tel. 937130000
Fax. 937130368

MARCAS:
HEMPALUX
HEMPACRYL
HEMPATONE
HEMPELMAT
HEMPAMUR
HEMPADUR
HEMPATEX
HEMPATHANE
POLYENAMEL
HEMUDUR
HEMPLASTIC
HEMPAWALL
HEMPAROOF
HEMPAWOOD
HEMPATHANE
HEMPCORE

Actividad principal: empresa dedicada a la fabricación de pinturas para los sectores de la construcción/decoración, naval, náutica e industrial, representando cada uno alrededor de una cuarta parte de su negocio. Tiene una producción mensual de un millón de litros. Dispone de delegaciones en Madrid, Bilbao, Sevilla, Gijón y Vigo, y otra más en La Habana (Cuba). Es filial del grupo danés Hempel, con presencia en más de 80 países y 28 factorías propias.

Productos: en su gama de productos para construcción y decoración ofrece pinturas plásticas, revestimientos para fachadas, esmaltes, imprimaciones, impermeabilizantes, selladores, productos para tratamiento de la madera y revestimientos para suelos, entre otros.

Email: general.es@hempel.com
Web: www.hempel.es

DIRECTOR DE UNIDAD DE NEGOCIO ESPAÑA: DOMÍNGUEZ, SERGIO.



PINTURAS ISAVAL, S.L.

C/. VELLUTERS, PARCELA 2-14
46394 RIBARROJA DEL TURIA
VALENCIA
Tel. 961640001

MARCAS:
ISAVAL
RHONATHERM

Actividad principal: especializada en la fabricación de pinturas, masillas y morteros tecnológicos de las más altas calidades con tecnología 100% propia. Desarrollando soluciones para proyectos de rehabilitación y obra nueva, ha logrado posicionarse como auténtica referencia del sector de la construcción gracias a estrategias comprometidas con la excelencia y la sostenibilidad. Cuenta con presencia en más de 20 países, con sucursal propia en Perú, Cuba, Portugal, Panamá y Argelia.

Productos: Pinturas tanto para exterior como para interior. Desarrolla soluciones innovadoras para la construcción ecosostenible como la familia de productos Rheco, que contribuyen a la puntuación de los certificados LEED y BREEAM, y que, junto con SATE Rhonatherm, completa las soluciones de rehabilitación del Green Bulding.

Email: isaval@isaval.es
Web: www.isaval.es

DIRECTOR GENERAL: VILLAFRANCA GAYO, DAVID / DIRECTOR COMERCIAL: MARTÍNEZ GASPARG, JOSÉ / DIRECTOR TÉCNICO: VALLEJO IZQUIERDO, RAFAEL / DIRECTORA DE MARKETING: PRIETO MARTÍNEZ, EVA.



PINTURAS JOTUN S.A.

P.I. SANTA RITA -
C/. ESTÁTICA, 3
08771 CASTELLBISBAL
BARCELONA
Tel. 937711800
Fax. 937711022

MARCAS:
MAJESTIC
JOTAPROF
JOTASHIELD
REHABILIT
OXIPRO

Actividad principal: filial española de la multinacional noruega Jotun A/S, con fábricas y oficinas en más de 70 países. Especialista en la producción de pinturas de Decoración-Construcción, Industriales, Marinas, Náuticas y para Megayates. La apuesta del grupo Jotun por la innovación constante para la producción de productos de alta calidad, tecnológicamente avanzados y respetuosos con el medio ambiente lo ha convertido en uno de los referentes en el mercado mundial de pinturas.

Productos: ofrece innovadores soluciones en pintura para interiores, fachadas, madera, metal y superficies especiales. Pinturas interiores Majestic y Jotaprof; pintura para fachadas Jotashield y Rehabilit; esmalte Oxipro; protectores de madera Wood.

Email: iberica@jotun.es
Web: www.jotun.es

DIRECTOR GENERAL: GUERRA, FERNANDO / DIRECTOR TECNICO: CARRANZA, PAU / DIRECTOR COMERCIAL Y MARKETING: RUIZ, INMA.



PINTURAS MONTÓ, S.A.U.

CTRA. DE LA BASE MILITAR, 11
46163 MARINES
VALENCIA
Tel. 961648339

MARCAS:
MONTÓ PROFESIONAL
MONTÓ INDUSTRIA
MONTÓ BRICOLOVERS

Actividad principal: nace en 1961 como empresa familiar y se embarca en el mundo de las pinturas plásticas orientando el negocio hacia el sector de la decoración. En 1996 Pinturas Montó se ubica finalmente en las actuales instalaciones de 30.000 m² de Marines (Valencia), con una fabrica más de 200.000 litros de pintura cada día. En el año 2020, inaugura sus nuevas instalaciones logísticas de 15.500 m² sobre una parcela de 62.000 m² en Llíria (Valencia), ampliando de 13.000 a 24.000 los racks disponibles.

Productos: ofrece 12 familias en las que se incluyen paredes y techos, revestimientos de fachadas, antihumedad e impermeabilización, instalaciones deportivas, esmaltes, tratamientos para la madera, masillas, selladoras, imprimaciones y fijadores, productos para uso específico, tratamientos para suelos y metales, disolventes y productos de alta decoración.

Email: comercial@montopinturas.com
Web: www.montopinturas.com

DIRECTOR GENERAL: ÁVILA, JAIME / GERENTE COMERCIAL: FREDIANI, EDUARDO / GERENTE MARKETING: REVIRIEGO, MARÍA JOSÉ / GERENTE OPERACIONES: MALLACH, JOSÉ.





PROPAMSA, S.A.U.

CTRA. N-340, KM 1.242,3. - P.I. LES FALLULLES
08620 SANT VICENÇ DELS HORTS
BARCELONA
Tel. 936806042

MARCAS:
PAM
BORADA
VAT
PROPAM

Actividad principal: PROPAMSA es una unidad de negocio de Cementos Molins, experta en soluciones innovadoras para una construcción saludable. Consolidada tanto en el mercado nacional como internacional, con más de 90 años de experiencia, es especialista en morteros que cubren toda una amplia gama de aplicaciones con sus soluciones. Para ello, cuenta con seis fábricas en España con un emplazamiento estratégico que, junto a su extensa red de especialistas y comerciales, les permite ofrecer un servicio ágil de atención al cliente.

Productos: ofrece cemento cola para colocación de cerámica y morteros para tratamiento de humedades y aislamiento térmico, de nivelación, de revestimiento (monocapa), morteros de refuerzo y reparación, pavimentos industriales en base epoxi y metacrilato.

Email: propamsa@propamsa.es
Web: www.propamsa.es

DIRECTOR GENERAL: PÉREZ, CELIA / DIRECTOR COMERCIAL - DISTRIBUCIÓN: COSTALS, JOSEP / DIRECTOR DE DESARROLLO DE NEGOCIO CANAL OBRA: MORAL, CLAUDIO / DIRECTORA INNOVACIÓN Y SOSTENIBILIDAD: GELABERT, LAIA / DIRECTORA MARKETING: NÚÑEZ, YOLANDA.



QS ADHESIVES & SEALANTS, S.L.

CAMINO DE LA SIERRA, 34
03370 REDOVÁN
ALICANTE
Tel. 966735506

MARCAS:
TECNOSIL®
EMAX®
ECOTEC®
SUPERTEC®
TECNOPUR®
DISPERTEC®
PLASTIPOL®
TERMOLITE®
TECNOFOAM®
DISOLVER®

Actividad principal: fundada en 1995, especializada en el desarrollo y fabricación de adhesivos, selladores, impermeabilizantes y otros productos químicos para los sectores de la Construcción, la Industria y el Bricolaje. Sus instalaciones están repartidas en una parcela de 40.000 m² y 15.000 m² de naves. Presentes en más de 35 países, aportando soluciones profesionales en los procesos de adhesión, fijación y sellado.

Productos: ofrece una de las mayores gamas del mercado en siliconas, poliuretanos, silanos modificados (MS), acrílicos, policloroprenos, espumas de PU, PVA. Así como todas las tecnologías en adhesivos y colas, selladores, impermeabilizantes y químicos para la construcción: puentes de adherencia, desencofrantes, hidrofugantes, membranas de curado, aglomerantes, recubrimientos epoxi, etc.

Email: info@qs-adhesivos.es
Web: www.qs-adhesivos.es

DIRECTOR GENERAL: SANZ CARRASCO, JAVIER / DIRECTOR COMERCIAL: MACÍA, JUAN / DIRECTOR TÉCNICO: SANZ, ANTONIO / DIRECTOR DE MARKETING: SANZ, GABINO / MARKETING & COMMUNICATIONS MANAGER: PASTOR, JAVIER.



QUIDE, S.A.

POL. IND. ITZIAR E-20
20820 DEBA
GUIPÚZCOA
Tel. 943199144
Fax. 943199001

MARCAS:
DEVA
5TEQ
VEDISCOBA
IGNIMAD LA-33
AQUADEVA
TRANSIT PLUS
DEVASPORT
TARIMEX
DEVAPLAS
QUIDEXIL
QUIDETER
CERAMIK
BIONATUR

Actividad principal: Fabricación de productos químicos para el tratamiento de la madera, tanto de interior como de exterior y haya sido instalada en suelos, paredes o techos, con especial especialización en soluciones ignífugas e intumescentes. Desde sus dos plantas, cuya superficie total supera los 5.000 m², ofrece soluciones exportadas a más de 30 países, pero además, cuenta con 4 delegaciones propias ubicadas en Asturias, Galicia, Cataluña y Madrid. Asesoran y supervisan tus proyectos de instalación y/o rehabilitación de madera para garantizar un resultado óptimo.

Productos: ofrece barnices de poliuretano al disolvente y al agua para suelos de madera con certificaciones ignífugas y antideslizantes, lasures al agua para estructuras de madera con certificación ignífuga para paredes.... Su oferta se completa con adhesivos de acetato de polivinilo, Epoxi, PU y MS, aceites, lacas, emplastes, ceras, tintes (agua y disolvente)...

Email: quide@quideva.com
Web: www.quideva.com

DIRECTOR GENERAL: RUIZ DE GAUNA, MARÍA ASUNCIÓN / DIRECTORA TÉCNICA: TOLEDO, LEIRE / DIRECTOR COMERCIAL: NOGUERA, JORGE / DIRECTOR DE MARKETING: NAZABAL, ENEKO.



QUILOSA - SELENA IBERIA

C/. MARIE CURIE, 19, PTA. 6.1
28521 RIVAS-VACIAMADRID
MADRID
Tel. 900923295

MARCAS:
QUILOSA
AQUA PROTECT
BUNITEX
ORBAFOAM
SINTEX
UNIFIX
SINTESEL
ORBASIL
BRICOFIX
LITEPLAST
COOL-R

Actividad principal: empresa química española con más de 80 años de experiencia especializada en ofrecer soluciones para la construcción, la industria y el bricolaje. Referente en la fabricación y comercialización de selladores, adhesivos, espumas de poliuretano e impermeabilizantes líquidos. Su fábrica, situada en la provincia de Guadalajara tiene una de las mayores capacidades productivas de la Península Ibérica.

Productos: Productos y soluciones químicas para la construcción y edificación, decoración interior, instalación de puertas y ventanas, fachadas y muros cortina, e impermeabilización de cubiertas, basadas en productos como siliconas, selladores, espuma de poliuretano, adhesivos de última generación, e impermeabilizantes líquidos.

Email: info@quilosa.es
Web: www.quilosa.com

DIRECTOR GENERAL: JACHIMCZYK, WOJCIECH / DIRECTOR COMERCIAL: ALEGRE, EDUARDO / DIRECTOR TÉCNICO: GARRIDO, LORENZO / DIRECTOR DE MARKETING: MARTÍN-LUNAS, CRISTINA.





Actividad principal: diseño, ejecución y control de pisos industriales y decorativos.

Productos: fabricación materiales para pisos industriales y decorativos.

**RINOL ROCLAND
R&T, S.A**

C/. LA MARGA, S/N - POL.
NTRA. SRA. DEL ROSARIO
45224 SESEÑA NUEVO
TOLEDO
Tel. 918012919
Fax. 918012317

MARCAS:
QUALITOP
QUALIDUR
SUELASTIC
LINK EVR

Email: info@rinol.es
Web: www.rocland.es

DIRECTOR GENERAL: LIBRÁN MUÑOZ, JESÚS.



RODACAL BEYEM, S.L.

CTRA. MADRID-ALICANTE,
KM 213 (EXTRAMURO)
2630 LA RODA
ALBACETE
Tel. 967440018

MARCAS:
BEYEM
FIR

Actividad principal: desde hace más de 37 años, Rodacal Beyem dedica su actividad a la fabricación y comercialización de morteros industriales y otras soluciones técnicas para la construcción. Desde sus 3 centros productivos en La Roda (Albacete), La Muela (Zaragoza) y Begonte (Lugo), comercializa en toda la península ibérica, y abastece el área de exportación a decenas de países de Oriente Medio, África y Caribe. Forma parte de ANFAPA, y su catálogo de productos cuenta con todos los certificados de calidad correspondientes, así como otros documentos de idoneidad técnica voluntarios.

Productos: productos para la colocación y rejuntado de cerámica, revestimientos para fachada, aislamiento térmico de edificios por el exterior, pavimentos, morteros de albañilería, morteros especiales, morteros técnicos, impermeabilización, etc.

Email: info@rodacal.com
Web: www.rodacal.com // Redes Sociales: @rodacalbeyem

DIRECTOR GENERAL: GARCÍA ESCRIBANO, VICTORINA / DIRECTOR COMERCIAL: TOBOSO GARCÍA, RUBÉN / DIRECTOR TÉCNICO: PARREÑO PAÑOS, SANDRA / DIRECTOR ADMINISTRATIVO: TOBOSO GARCÍA, JAVIER / DIRECTORA MARKETING: DEL OLMO SAIZ, LUCÍA.



**SAINT-GOBAIN WEBER
CEMARKSA, S.A.**

CTRA. C-17, KM 2
08110 MONTCADA I REIXAC
BARCELONA
Tel. 935726500
Fax. 935645005

MARCAS:

Actividad principal: líder mundial en la fabricación de morteros industriales para la edificación, forma parte del Grupo Saint-Gobain. Saint-Gobain Weber ofrece una amplia gama de soluciones innovadoras que responden a las más altas exigencias técnicas en el ámbito de la edificación. Cuenta con una implantación a nivel nacional de diez centros de fabricación y dos centros de distribución para dar respuesta a las exigencias del mercado.

Productos: soluciones fáciles, innovadoras y de confianza para: la colocación y rejuntado de todo tipo de cerámica; el aislamiento térmico de edificios por el exterior; el revestimiento y renovación de fachadas; el recrecido y decoración de suelos tanto residenciales como industriales; la impermeabilización y el tratamiento de humedades; la reparación y tratamiento de hormigón.

Email: info@weber.es
Web: www.es.weber

DIRECTOR GENERAL Y COMERCIAL: RIUS PUIG, JORDI / DIRECTOR TÉCNICO: PRAT GIL, ESTHER / DIRECTOR DE MARKETING: SOLSONA GALLEGU, JESÚS.



SIKA, S.A.U.

CTRA. DE FUENCARRAL, 72
28108 ALCOBENDAS
MADRID
Tel. 916572375
Fax. 916621938

MARCAS:
SIKA BOND
SIKAFLEX
SIKA MONOTOP
SARNAFIL
SIKAFLOOR
SIKA CARBODUR
SIKAPLAN
SIKADUR

Actividad principal: suministra productos químicos especializados. Desarrolla, fabrica y comercializa sistemas y soluciones específicas para la construcción, tanto para edificación como obra civil y en la industria. Perteneciente al grupo multinacional suizo Sika, líder mundial en su sector presencia local en 103 países, con 400 fábricas y aproximadamente 33.500 empleados en todo el mundo. En 2024 la compañía ha reeditado su Libro Blanco que recoge todos los esfuerzos realizados por la compañía en materia de sostenibilidad económica, medioambiental y social.

Productos: ofrece aditivos para hormigón de alta calidad, morteros especiales, selladores y adhesivos, materiales hidrófugos, sistemas de refuerzo estructural, pavimentos industriales y membranas impermeabilizantes.

Email: info@es.sika.com
Web: esp.sika.com / Twitter: @SikaSpain / YouTube: SikaESP / Facebook: Sika España / Instagram @sikaspain / LinkedIn: Sika

DIRECTOR GENERAL: CAUSIN, GONZALO / DIRECTOR TECNICO: MARTÍNEZ, RAMÓN / DIRECTOR DE MARKETING: ÁLVAREZ, VANESSA / DIRECTOR VENTA DIRECTA: CASINO, RICARDO / DIRECTOR DISTRIBUCIÓN: GONZÁLEZ, JULIÁN.





Soudal Química, S.L.

CAMINO DE LA BARCA,
NAVE E5.
19208 ALOVERA
GUADALAJARA
Tel. 949275671

MARCAS:
SWS
FLEXIFOAM
SOUDATIGHT

Actividad principal: Soudal es el mayor fabricante independiente de selladores, adhesivos y espumas de poliuretano para los mercados de la industria, la construcción y el bricolaje. Con una cifra de negocio que superó los 1,5 billones de euros en 2023 y más de 4.100 empleados, Soudal cuenta con 75 filiales propias, presencia en 140 países de todo el mundo y 28 plantas de fabricación repartidas por los cinco continentes.

Productos: En el Segmento de Construcción, las soluciones de Soudal están enfocadas a aislamiento y hermeticidad. Aislamiento térmico y acústico. Soudal dispone de espumas adhesivas y adhesivos de contacto para el pegado de materiales aislantes, que reducen hasta un 50% el tiempo de aplicación. Hermeticidad. Soudal es uno de los principales impulsores de la construcción sostenible en España (soluciones para el sellado estanco de la ventana y la hermeticidad de la envolvente).

Email: info_es@soudal.com
Web: www.soudal.es/pro

DIRECTOR GENERAL: ESSELENS, PETER / DIRECTOR COMERCIAL: SERRANO, ANTONIO / DIRECTORA DE MARKETING: BLADÉ VIDAL, MARÍA DEL CARMEN.



<https://soudal-construccionhermetica.com/>



Tecresa Protección Pasiva, S.L.

C/ MARGARITA SALAS Nº 26.
P.T. LEGATEC
28919 LEGANÉS
MADRID
Tel. 914282260
Fax. 914282262

MARCAS:
TECBOR®
TECSEL®
TECWOOL®
TECLACK-W®
TECPLASTER®
MERCOR®
BLE
BRAKEL (SÓLO MERCADOS INTERNACIONALES)

Actividad principal: empresa española creada en 1998 que, tras integrarse en el Grupo Mercor® en 2008, comercializa a nivel nacional e internacional las soluciones integrales más avanzadas para la protección pasiva contra incendios. Su actividad se desarrolla en dos líneas de negocio: la evacuación de humos y la resistencia al fuego de materiales.

Productos: resistencia al fuego de materiales, con productos de fabricación propia como el Mortero Tecwool®, Mortero Tecplaster®, los Paneles Tecbor®, la Pintura Intumescente Teclack-W® y los Sistemas de Sellados Tecsel®; y por otro lado, la Evacuación de Humos con una gran variedad de exutorios. De lamas, tipo ventana, tipo claraboya, de compuerta simple o de doble compuerta, y la Sectorización.

Email: info@mercortecresa.com
Web: www.mercortecresa.com

DIRECTOR GENERAL: MANCEÑO, MARIO / DIRECTOR TÉCNICO: RODRÍGUEZ, VÍCTOR / DIRECTOR DE MARKETING: CASADO, JENNIFER / DIRECTOR DEPARTAMENTO EVACUACIÓN DE HUMOS: CAMINO SÁNCHEZ, MARIO / DIRECTOR DEPARTAMENTO DE RESISTENCIA AL FUEGO: GONZÁLEZ OCHOA, BENITO J.



Tiger Coatings Spain, S.L.U.

C/ ESTONIA, 6, NAVES 3 Y 4
12006 CASTELLÓN
CASTELLÓN DE LA PLANA
Tel. 964333040

MARCAS:
TIGER DRYLAC®
TIGER TIGITAL®

Actividad principal: empresa multinacional austríaca de origen familiar, que desarrolla y produce recubrimientos en polvo de alto rendimiento con la más avanzada tecnología, tintas de impresión digital, pintura en polvo imprimible y materiales para impresión 3D. La especialidad de Tiger es la fabricación de producto metalizado y producto singular e innovador. Nacida en 1930, TIGER Coatings es a día de hoy una empresa familiar internacional con 8 centros de producción repartidos por todo el mundo, 3 centros de I+D y una red de distribución que abarca unos 50 países.

Productos: TIGER Drylac®: pintura en polvo para estructuras metálicas, tanto para uso interior como exterior (principalmente arquitectura). TIGER TIGITAL®: tintas UV, tintas con base acuosa y tintas especiales con base de disolvente. Y materiales termoendurecibles para impresión en 2D y 3D.

Email: office.es@tiger-coatings.com
Web: www.tiger-coatings.com

DIRECTOR COMERCIAL: ILLANAS, OSCAR / DIRECTOR DE MARKETING: LLOPIS HERRERO, JAVIER.

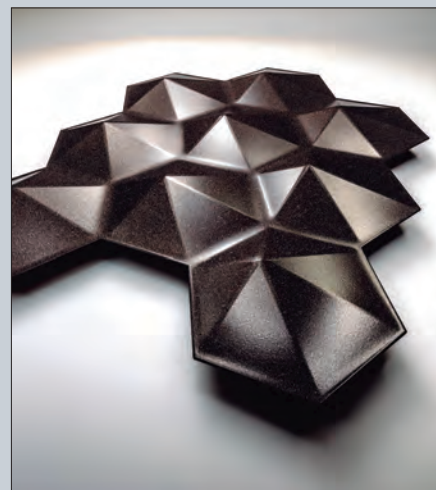

TQ Tecnol, S.A.U.

C/ GUERAU DE LIOST, 11-13
43206 REUS
TARRAGONA
Tel. 902333351

MARCAS:
TECNOL
TECNOL URBAN

Actividad principal: compañía líder en el sector de la construcción que ofrece asesoramiento y fabricación de productos técnicos para la construcción, el mantenimiento urbano y el mantenimiento industrial. TECNOL apuesta por productos innovadores y por la investigación en productos ecológicos que reducen el impacto medioambiental. El compromiso con los clientes se basa en un servicio inmediato, flexible y con una atención personalizada.

Productos: ofrece soluciones técnicas para la construcción, elaborados con materiales de última generación para aportar resultados profesionales. La gama TECNOL Urban es una línea de productos para el ámbito urbano a partir de materiales reciclados y reciclables y tecnología fotovoltaica LED de última generación.

Email: info@tecnol.es
Web: www.tecnol.es / www.tecnolurban.com

DIRECTOR GENERAL: CONTRERAS, FRANCISCO / DIRECTOR COMERCIAL: HERNÁNDEZ ARCE, MYRIAM / DIRECTOR COMERCIAL: GENÉ, ENRIC.





Pintura en polvo para
Aluminio y Acero

TIGER Drylac® Serie 68 Superdurable ha sido desarrollada para responder a las demandas de la arquitectura y la industria de la fachada ofreciendo la máxima durabilidad y el mejor acabado en las envolventes arquitectónicas de todo el mundo.

- Pintura en Polvo Superdurable
- Aspecto sedoso Ultra Mate
- Certificación QUALICOAT Clase II
- Sostenible y respetuoso con el medioambiente

Solicite su panel de muestra
Superficie ultra mate
con una elegancia
singular.

Más de 1.600 referencias de pintura en polvo.



www.tiger-coatings.com | marketing.es@tiger-coatings.com



UNECOL ADHESIVE IDEAS, S.L.

AVDA LA FOIA, 44. P.I. JUAN CARLOS I
46440 ALMUSSAFES
VALENCIA
Tel. 961767234

MARCAS:
UNEPLAS
PEGAFOR
G-10
SUPERTITE
CHUBB

Actividad principal: fabricante líder con 50 años de experiencia en adhesivos para PVC y soluciones para profesionales de la fontanería, bricolaje y ferretería, presentes en más de 40 países, con más de 200 referencias de productos y con un firme compromiso con el equipo. Dispone de unas modernas instalaciones en el Parque Industrial de proveedores de Ford en Almussafes, Valencia, inauguradas en 2007.

Productos: dispone de la gama más completa para fontanería, ferretería e industria: Adhesivos de PVC, cintas PTFE, Desatascador profesional, sellador de roscas, cintas adhesivas, decapantes, cianoacrilatos, colas para la industria del embalaje y un largo etcétera.

Email: info@unecol.com
Web: www.unecol.com

DIRECTOR GENERAL: GÓMEZ MARZO, CARLOS / DIRECTOR COMERCIAL: GAGO LANA, EVA / DIRECTOR TÉCNICO: CEREZO, JOSÉ RAMÓN.



WOLF GROUP IBÉRICO S.A.U

AVDA. BERTRÁN GÜELL, 78,
APDO. Nº33
08850 GAVÀ
BARCELONA
Tel. 936629911

MARCAS:
OLIVÉ
PENOSIL

Actividad principal: Penosil and Olivé are brands of Wolf Group Ibérico, S.A.U., a company specialized in the development and manufacturing of silicones and sealants since 1974, for the sectors of architecture, construction, industry and DIY. Wolf Group Ibérico has its central factory in Spain and a manufacturing unit in France that are joined to the factories in Estonia, Russia and Brazil of WOLF GROUP, and its subsidiaries in Portugal, United Kingdom, Baltic States, Ukraine, Romania, Bulgaria, Denmark and Kazakhstan. All Olivé products are now found under the Penosil brand. A new image for outside and the same Olivé product for inside.

Productos: Silicones, espumas de poliuretano, adhesivos, acrílicos, silanos modificados, poliuretanos, butilos... Todo tipo de soluciones para el profesional de la construcción y la industria, y también para el bricolaje.

Email: info.es@wolf-group.com
Web: www.penosil.com/es

DIRECTOR GENERAL: BAQUÉS, SERGI / DIRECTOR COMERCIAL: ALEGRET, DAVID / DIRECTOR TÉCNICO: MARTÍNEZ, JOSÉ Mª / DIRECTOR DE MARKETING: SANTAMARÍA, ALEJANDRO.





TECHOS SUSPENDIDOS

PYL (Placa de Yeso Laminado)
Paneles de Fibroyeso
Falsos Techos
Elementos Decorativos
Pastas
Elementos de sujeción



CIA. ESPAÑOLA AISLAMIENTOS, S.A. (ISOLANA)

C/ SAN JOSÉ ARTESANO, 18.
P.I. ALCOBENDAS
28108 ALCOBENDAS, MADRID
Tel. 932 61 54 35

MARCAS:	USG	KAIMANN
ISOPRACTIC	CELENIT	METAL
ROCKWOOL	DANOSA	DEPLOYE
KNAUF	TEXSA	SEÑOR
INSULATION	VIROC	SPIT
FIBRAN	EUROINIT	BELLOTA
ROCKFON	PROMAT	URSA
AMF	PERLITA	POLIURETANO
ARMSTRONG	STEICO	

Actividad principal: bajo la marca ISOLANA, desde el año 1939, centra su actividad en la distribución de materiales de construcción y suministro de aislamiento térmico y acústico destinados a: Aislamiento térmico del frío, Aislamiento térmico del calor, Climatización, Aislamiento y acondicionamiento acústico, Compartimentación de interiores, Protección pasiva contra incendios.

Productos: aislamiento térmico y acústico, sistemas de yeso laminado, techos registrables, protección contra incendios, climatización, pavimentos ligeros, pintura... Además, ofrecen servicios como la recogida de escombros, estudios de eficiencia energética, estudios de sistemas de aislamiento y cursos de formación gratuitos.

Email: isolana@isolana.es
Web: www.isolana.es

DIRECTOR GENERAL: SURINACH, JOSEP / DIRECTOR OPERACIONES: PUJOL, JORDI / DIRECTOR DE MARKETING: ROIG, NURIA / DIRECTOR COMERCIAL: ROCA, CARLOS.



GABELEX

PRÍNCIPE DE VERGARA, 132,
PLANTA 8
28002 MADRID
Tel. 914665090

MARCAS:

GABELEX
EUROCOUSTIC
QUICK-LOCK

Actividad principal: diseña, fabrica y comercializa sistemas de techos metálicos modulares, en acero y aluminio prelacados, con una amplia gama de bandejas, lamas y rejillas. Adquirida por el Grupo Saint-Gobain en 2003, GABELEX dispone de un sistema de aseguramiento de la calidad de acuerdo con la norma ISO 9001 y de las EDPs (Environmental Product Declaration) para garantizar la contribución a la sostenibilidad de los edificios, así como los objetos BIM necesarios para facilitar el diseño de los mismos.

Productos: amplia gama de techos metálicos, lamas, rejillas y perfilera.

Email: atc.techos@saint-gobain.com
Web: www.gabelex.es www.eurocoustic.es

BUSINESS UNIT MANAGER: MARCOS, CRISTIAN / DIRECTOR COMERCIAL: ACIRÓN, JOSÉ ÁNGEL / DIRECTOR TÉCNICO Y MARKETING: NEGREIRA, JUAN / DIRECTOR MARKETING: NEGREIRA, JUAN.

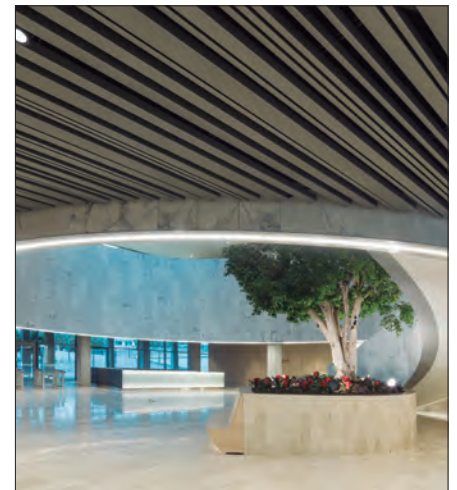

KNAUF GMBH SUCURSAL EN ESPAÑA

AVDA. DE BURGOS, 114, 6º
PLANTA
28050 MADRID
Tel. 900 106 114

MARCAS:

KNAUF	DRYSTAR	OVERSIZE
CLEaneo	AQUAPANEL	SHAFTWALL
AKUSTIK	SKYLITE	TECNOSOL
DANOLINE	SAFEBOARD	UNIK
FUMI	SNOWBOARD	RENOVE
ADIT	HORIZONBOARD	FINO
SILENTBOARD	VERMIPLASTER	MP75L
DIAMANT	CORTAFUEGOS	ROTBAND
	DF FIREBOARD	

Actividad principal: líder mundial en fabricación de placas de yeso laminado (PYL) y materiales de construcción en seco para el diseño de espacios habitables confortables, seguros, sostenibles (contribuye a edificios LEED, BREEAM, VERDE, PASSIVHAUS) y saludables (materiales certificados con sello IBR y etiquetas A+ , Declare y C2C). Knauf cuenta en el mundo con 250 fábricas, 86 plantas de procesamiento de materias primas, más de 35 000 empleados y factura 10.000 millones de euros al año. En España tiene 2 fábricas, en Granada y en Lleida, oficinas centrales en Madrid, 11 delegaciones comerciales y cerca de 300 distribuidores.

Productos: productos y sistemas ligeros e innovadores para fachada, revestimientos (techos y suelos, yesos y enlucidos, pastas y morteros) y particiones internas (tabiques, trasdosados), ofrecen altas prestaciones: resistencia a fuego, eficiencia energética, aislamiento acústico y térmico...

Email: knauf@knauf.es
Web: www.knauf.es

DIRECTOR GENERAL: DE LUCA, ALBERTO / DIRECTOR COMERCIAL: MANSO, ANTÓNIO / DIRECTOR DE MARKETING: MAROTO, PABLO.



PLADUR® GYPSUM S.A.U.

CTRA. ANDALUCÍA, KM30,200
28340 VALDEMORO,
MADRID
Tel. 626426136

MARCAS:

ALGISS	ENAIRGY
OMNIA	ISOPOP
SOLIDTEX	RUBÍ
WAB	NACAR
MAGNA	CORAL
ULTRA L-TEC	PERLA

Actividad principal: Pladur®, marca comercial del grupo Pladur® Gypsum, se dedica a la fabricación de placa de yeso laminado para tabiques, techos, y trasdosados, techos continuos, techos registrables, perfiles y pastas. Atienden el más alto nivel de exigencia y cumplimiento normativo. Sus características técnicas están avaladas por numerosos ensayos para la protección contra el fuego, la resistencia mecánica, y el aislamiento acústico y térmico. Son la primera empresa del sector del yeso en recibir de Aenor la Certificación NS por un producto sostenible en todas sus dimensiones.

Productos: techos semi-intemperie Pladur® WAB diseñados para un óptimo comportamiento en zonas exteriores no expuestas directamente a la intemperie. Cuentan con WAB Sistemas Interiores de Alta Humedad para zonas interiores con riesgo de condensaciones.

Email: Rosana.gallego@pladur.com
Web: www.corporativo.pladur.com

DIRECTOR GENERAL: RAMÍREZ, ENRIQUE / DIRECTOR COMERCIAL: ABANDO, PATRICIO / DIRECTOR DE MARKETING: MENCIA, SUSANA / DIRECTOR TÉCNICO: ZAMORA, ENRIQUE / COMUNICACIÓN Y MARCA: GALLEGU, ROSANA.



PLADUR®

Placa Pladur® WAB

TECHOS SEMI-INTEMPERIE Y ALTA HUMEDAD

Los sistemas Pladur® **WAB** ofrecen soluciones especializadas que han sido **diseñadas para resistir ambientes de alta humedad, corrosión y presión de viento** gracias a sus múltiples ventajas.



ALTA RESISTENCIA
A LA HUMEDAD



ALTA RESISTENCIA
MECÁNICA



SISTEMAS FÁCILES
DE INSTALAR



CERTIFICADO





ROCKFON PENINSULAR

POLÍGONO INDUSTRIAL DE CAPARROSO CTRA. DE ZARAGOZA KM 53.5 N-121. 31380 CAPARROSO NAVARRA
Tel. 902430430
Fax. 902430431

MARCAS:
ROCKFON® MONO ACÓUSTIC
ROCKFON® BLANKA
ROCKFON® ECLIPSE
ROCKFON® CLEANSPACE
ROCKFON® MEDICARE
ROCKFON® CANVA
ROCKFON® LAMELLA
ROCKFON® COLOR-ALL
ROCKFON® EKLA
ROCKFON® CONTOUR
ROCKFON® CHICAGO METALLIC

Actividad principal: Rockfon, parte del Grupo ROCKWOOL, es la compañía internacional líder en soluciones acústicas de lana de roca para techos y paredes. Ofrece soluciones fonoabsorbentes innovadoras que fomentan la concentración en las aulas, el disfrute en espacios interiores, la seguridad en los entornos industriales y la recuperación en los hospitales.

Productos: Soluciones acústicas de lana de roca: Rockfon® Mono Acoustic, sistema de techos acústicos continuos. Rockfon® Color-all, paneles en colores variados y Rockfon® Blanka, paneles ultra blancos en varios cantos y métodos de instalación. Rockfon® Eclipse, islas suspendidas y paneles murales en diversas formas y colores. Rockfon® Contour, baffles blancos y Rockfon® Canva en paneles murales, pantallas colgantes y mamparas divisorias con diseño exclusivo. Rockfon® CleanSpace para entornos con altos requisitos de higiene y Rockfon® MediCare para entornos sanitarios).

Email: info@rockfon.es
Web: www.rockfon.es

DIRECTOR GENERAL Y COMERCIAL: MÍNGUEZ LOBATO, ALBERTO / DIRECTOR TÉCNICO: ALONSO, IGNACIO / DIRECTOR MARKETING: DE LA CONCHA, NICOLÁS.



SAINT-GOBAIN ECOPHON

C/. PRÍNCIPE DE VERGARA, 132 - PLANTA 8
28002 MADRID
Tel. 917707706

MARCAS:
ECOPHON
CLIPSO
CONNECT GRIDS
FADE® DUO

Actividad principal: Ecophon mejora el bienestar y el confort de las personas aplicando el conocimiento científico al diseño, la fabricación y el suministro de soluciones acústicas de alto valor añadido para espacios interiores. Aplican un enfoque científico a todo lo que hacemos, desde la acústica y los materiales hasta las ventas, la producción y la logística. Un amplio abanico de productos y marcas asociadas nos permite proponer soluciones de alto valor añadido en la edificación no residencial (oficinas, centros educativos, espacios sanitarios, deportivos y de ocio, etc).

Productos: sistemas de techo acústico, unidades suspendidas y baffles, paneles de pared y pantallas, telas tensadas y perfilera y accesorios.

Email: ecophon.es@saint-gobain.com
Web: www.ecophon.es

BUSINESS UNIT MANAGER: MARCOS, CRISTIAN / DIRECTOR COMERCIAL: ACIRÓN, JOSÉ ÁNGEL / DIRECTOR TÉCNICO Y MARKETING: NEGREIRA, JUAN.



SAINT-GOBAIN EUROCOUSTIC

C/. PRÍNCIPE DE VERGARA, 132
28002 MADRID
Tel. 914665090

MARCAS:
TONGA
MINERVAL

Actividad principal: fabricante de soluciones de techos en lana de roca, que ha conseguido una reputación internacional como especialista en acondicionamiento acústico, protección contra incendios y soluciones de aislamiento térmico y acústico. Eurocoustic ofrece una gama robusta de soluciones universales y específicas (para el sector sanitario, de altas prestaciones mecánicas, etc) disponen de EPDs y de certificación de calidad del aire interior, además de los objetos BIM correspondiente, para facilitar la elaboración de proyectos que busquen los mejores resultados en sostenibilidad.

Productos: amplia gama de paneles de techo y perfilera.

Email: atc.techos@saint-gobain.com
Web: www.eurocoustic.es

BUSINESS UNIT MANAGER: MARCOS, CRISTIAN / DIRECTOR COMERCIAL: ACIRÓN, JOSÉ ÁNGEL / DIRECTOR TÉCNICO Y MARKETING: NEGREIRA, JUAN.



SAINT-GOBAIN PLACO® IBÉRICA, S.A

CALLE PRÍNCIPE DE VERGARA, 132
28002 MADRID
Tel. 902253550 / 902296226

MARCAS:
HABITO®
PLACO® PLANET
FUTURE
PERFIL PLANET
FUTURE
PLACOTHERM®
GLASROC® X
4PRO® ACTIV'AIR®
ACTIV'AIR®
TECHOS RIGITONE®
EDGE
TECHOS GYPTONE®
TECHOS GYPREX®
PLACO® HERMETIC
GYPFILL®
IGNIVER®
PROVAL® XXI
IBERYOLA®
PLACOSTIC®

Actividad principal: Placo®, perteneciente al Grupo Saint-Gobain, se compromete a construir mejor para las personas y el planeta diseñando, fabricando y comercializando soluciones innovadoras en yeso y placa de yeso laminado para tabiques, particiones, techos y fachadas aportando sostenibilidad con las más altas prestaciones. Cuenta con 12 delegaciones comerciales en España, 6 plantas productivas y 2 canteras.

Productos: Ofrece la más amplia gama de soluciones en yeso y placas de yeso laminado para mejorar el acondicionamiento térmico y acústico de las estancias y la protección pasiva en tabiquería, trasdosados, suelos y fachadas. Entre sus soluciones destacan la placa Habito® para particiones interiores, el sistema de tabiquería futuRE, el sistema de fachada Placotherm®, la placa para techos Rigitone® Edge y el yeso Placo® Hermetic.

Email: atc.placo@saint-gobain.com
Web: www.placo.es

DIRECTOR GENERAL: RAMOS, FILIPE / DIRECTOR COMERCIAL: LORENTE, JOSEP / DIRECTOR DE RECURSOS HUMANOS: RODRÍGUEZ, RICARDO.

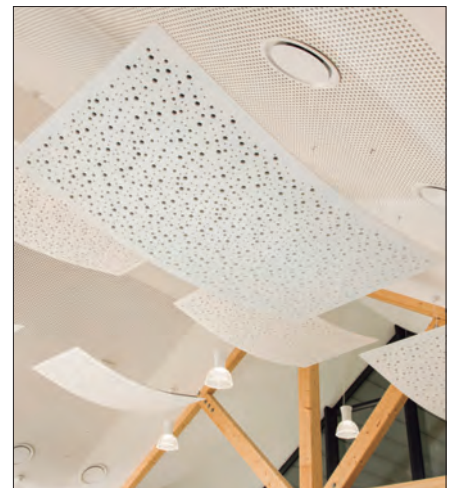



SEÑOR / SUSPENSIONES ELÁSTICAS DEL NORTE S.L.

P.I. EL GARROTAL, PARCELA 10 - MÓDULO 4 Y 5.DE CORREOS 226 14700 PALMA DEL RÍO CÓRDOBA
Tel. 957325106
Fax. 957325108

MARCAS: SENOR

Actividad principal: diseño, fabricación y comercialización de sistemas antivibratorios para la erradicación de vibraciones y la contaminación acústica en los sectores de la construcción, climatización y maquinaria industrial. Cuenta con un departamento técnico que ofrece un servicio gratuito de asesoramiento sobre la solución más idónea.

Productos: ofrece dos gamas de sistemas antivibratorios. En construcción, comprende falsos techos suspendidos, tabiques, trasdosados acústicos y suelos técnicos. Además de ofrecer gran rendimiento y seguridad, no requieren el uso de elementos auxiliares para su fijación. En industria, comprende los sectores de la climatización residencial, semi-industrial e industrial, así como maquinaria industrial de todo tipo. Dentro de esta gama se incluye la serie FUSIÓN.

Email: senor@senor.es
Web: www.senor.es

DIRECTOR GENERAL: LÓPEZ IGLESIAS, MARÍA DEL CARMEN / DIRECTOR TÉCNICO: MUÑOZ LÓPEZ, DAVID / DIRECTORA DE CALIDAD: TORRES CASTAÑO, ELENA / DIRECTOR DE MARKETING: SARAVIA MUÑOZ, MIGUEL ÁNGEL / DIRECTOR DE VENTAS: MUÑOZ LÓPEZ, BEATRIZ..

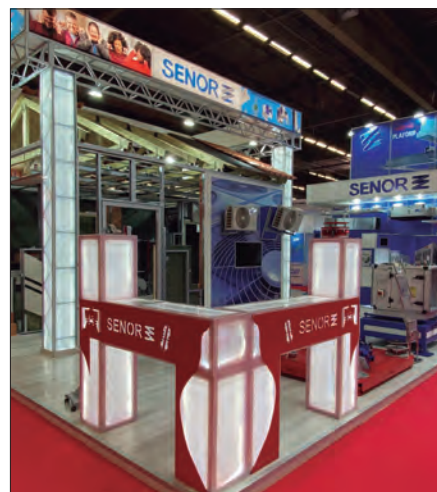

THU PERFIL, S.L.

P.I. MASÍA BALÓ - C/. MASÍA MONTE ALCEDO, PARCELA 4.3 46394 RIBAROJA DEL TURIA VALENCIA
Tel. 961340544
Fax. 962133183

MARCAS: THU CEILING SOLUTIONS OWA CEWOOD

Actividad principal: empresa perteneciente al Grupo Kingspan, líder mundial en soluciones de aislamiento, THU se dedica a la fabricación y distribución de perfiles y techos metálicos con más de 30 años de experiencia. Dispone de 30.000 m² de instalaciones con una capacidad de producción de más de 60 millones de m.l. al año. Además, dispone de delegaciones comerciales divididas en zona Norte, Centro, Cataluña e Islas Baleares, Levante e Islas Canarias y Andalucía. Asimismo, exporta parte de su producción a Francia, Portugal, África y Latinoamérica.

Productos: ofrece perfilaría metálica para placas de yeso laminado y para techos metálicos, así como una amplia gama de bandejas y lamas para soluciones de techo en acero y aluminio con diferentes acabados. También ofrece techos acústicos de fibra mineral, de viruta de madera y placas de vinilo.

Email: info@thu.es
Web: www.thu.es

DIRECTOR GENERAL: GARCÍA, GABRIEL / DIRECTOR COMERCIAL: MARÍ, CARLOS / DIRECTOR TÉCNICO: ADRIÁN, JOSÉ LUIS / DIRECTOR DE MARKETING: GRACIA, PABLO..



TECHOS SUSPENDIDOS



ECOPHON FOCUS™

DESCUBRE UN UNIVERSO DE FLEXIBILIDAD DE DISEÑO

Ecophon Focus™ es nuestra familia de sistemas más completa y admite una gama de oportunidades a través de diferentes diseños de cantos, formas, niveles y opciones de instalación.

- Clase de absorción A
- 11 opciones de cantos además de 6 soluciones únicas
- Superficie de calidad superior y aspecto mate



INSPIRATE





YESYFORMA EUROPA, S.L.

CTRA. LA ZAIDA A SASTAGO
S/N P.I. N°1
50780 SASTAGO
ZARAGOZA
Tel. 976178635

MARCAS:
YESYFORMA
MT-MECATÉCNICO
SKY

Actividad principal: fabricación de techos registrables de escayola, con más de 30 años de experiencia. Su gama de techos, disponibles en canto visto, semivisto de 24 y 15 mm, y para perfilería oculta, ofrece soluciones que se adaptan perfectamente a cualquier entorno (oficinas, colegios, hospitales, hostelería, etc), contribuyendo a la generación de ambientes saludables y acústicamente confortables. Ubicada en Sástago (Zaragoza), dispone de más de 10.000 m² de instalaciones, estando presente en el mercado nacional de la mano de una amplia red de distribución, así como en mercados internacionales de Europa, Oriente Medio, y zona Caribe.

Productos: Gama Ecosound: Techos acústicos fonoabsorbentes de solución hermética, y de solución dinámica. Gama Yesycleaner: Techos lavables con tratamiento hidrofóbico y oleofóbico. Gama AirClean: Techos con tratamiento purificador de aire-antibacterias. Gama GoLight: Techos luminiscentes para identificación de salidas de emergencia y/o caminos de evacuación...

Email: yesyforma@yesyforma.es

Web: www.yesyforma.es

DIRECTOR GERENTE: LALAGUNA BOSQUED, FRANCISCO.



ZENTIA

KINGSWAY SOUTH TEAM
VALLEY
NE11 OSP GATESHEAD,
TYNE & WEAR
UNITED KINGDOM
Tel. 676463111

MARCAS:
ZENTIA PRESTIGE
ZENTIA OPLIA
ZENTIA ARUBA
SONIFY
TRIANGLES
GRIDLINE S

Actividad principal: Zentia, anteriormente Armstrong Ceiling Solutions, es uno de los referentes mundiales en la fabricación de placas minerales de techo, sistemas de suspensión y sistemas de techos flotantes ofreciendo las mejores soluciones funcionales y acústicas del mercado. Con más de 100 años de experiencia ofrecen un excelente asesoramiento técnico para prescriptores, arquitectos y contratistas de techos apoyado por una cadena de distribución muy cercana y eficiente.

Productos: Soluciones de techos acústicos que cumplen con los requerimientos más exigentes, así como sistemas de suspensión que incluyen soluciones para techos vistos, ocultos y semiocultos. Además de una excelente absorción y atenuación acústica consiguiendo el perfecto equilibrio acústico y que también proporcionan una gran reflexión de la luz, son resistentes a la humedad, lavables y con protección antimicrobiana.

Email: info@zentia.com

Web: www.zentia.com/es-es

DIRECTOR GENERAL: TAYLOR, GRAHAM / DIRECTOR IBERIA: RUIZ, TONI.





Foto: Ampliación y reforma de Sede Social de MAZ, Zaragoza.
Sebastián Arquitectos. Irene Ruiz

VIDRIO

Vidrio



ARIÑO DUGLASS, S.A.

P.I. ROYALES BAJOS, S/N
50171 LA PUEBLA DE ALFINDÉN
ZARAGOZA
Tel. 976108008
Fax. 976108237

MARCAS:
DUGLASS
DUGLASS DESIGN
STRALAMI
STRALAMI COLOR
ARIPLAK SOLAR /
ARIPLAK LOWE-SP
AMBIENCE
AMBIENCE
WARMEDGE
AMBIENCE TRI
DECOMETALREFLEC
SONIC

Actividad principal: empresa dedicada a la transformación de vidrio plano para el sector de la construcción, ferrocarril, automoción, industria y decoración. Dispone de unas instalaciones que entre naves, almacén y terreno suman una superficie de 100.000 m². Además, ofrece asesoramiento técnico y continua investigación para el desarrollo de nuevos productos.

Productos: vidrio laminado, templado y termoendurecido, decorado con pinturas cerámicas, con capas de control solar, baja emisividad y altas prestaciones, de aislamiento térmico, mecanizado mediante corte por chorro de agua, etc. Su tecnología de deposición de capas metálicas le permite combinar en un producto capas de control solar, altas prestaciones con serigrafía.

Email: duglass@duglass.com
Web: www.duglass.com

DIRECTOR GENERAL: GARCÍA-FIGUERAS, RAIMUNDO / DIRECTOR COMERCIAL: PIEDRAFITA, GUILLERMO / DIRECTORA TÉCNICO Y PRODUCTO: SISQUÉS, OLGA / DIRECTOR DE FÁBRICA: CASAS, IMANOL.

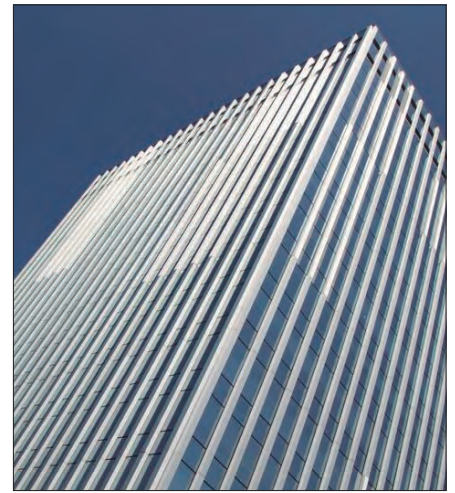

GUARDIAN GLASS ESPAÑA, CV S.L.

POL. IND. MONTES DE CIERZO, CN 232 - KM. 86,
APDO. CORREOS 366
31500 TUDELA
NAVARRA
Tel. 902111560

MARCAS:
GUARDIAN SUN
GUARDIAN CLIMAGUARD
GUARDIAN SUNGUARD
GUARDIAN ULTRACLEAR
GUARDIAN LAMIGLASS
GUARDIAN SATINDECO
GUARDIAN CLARITY NEUTRAL

Actividad principal: unidad de negocio principal de Guardian Industries, es uno de los mayores fabricantes del mundo de vidrio float y vidrio de capa. En España, cuenta con dos líneas de vidrio float en Llodio y en Tudela, dónde además fabrica vidrio de altas prestaciones para uso en aplicaciones arquitecturales de exterior (tanto residenciales como no residenciales) y de interior. El vidrio float, el vidrio laminado y los vidrios de capa fabricados en España están certificados Cradle to Cradle, nivel Bronce.

Productos: Vidrio float; Guardian ClimaGuard; Guardian Sun, vidrio de capa con control solar para ayudar a mejorar el aislamiento térmico en las ventanas; Guardian SunGuard, vidrio de capas de control solar para fachadas; Guardian Ultraclear, vidrio de extrema transparencia; Guardian LamiGlass, vidrio laminado de seguridad y vidrios de atenuación acústica; Guardian Satindecó, vidrio mateado al ácido; Guardian Clarity Neutral, vidrio antirreflejante.

Web: www.guardianglass.com / www.guardiansun.es

CHANNEL MARKETING MANAGER: VERA, NORA / DIRECTOR DE MARKETING: GAGO, SUSANA.



GUARDIAN SELECT

POL. IND. MONTES DE CIERZO, CN 232 - KM. 86,
APDO. CORREOS 366
31500 TUDELA
NAVARRA
Tel. 902111560

MARCAS:
GUARDIAN SELECT

Actividad principal: marca a la que se acoge el grupo de fabricantes de unidades de vidrio aislante de España y Portugal que reúne los estrictos requisitos de excelencia exigidos por GUARDIAN GLASS®. La selección de sus miembros obedece a una actitud de compromiso con la calidad y a una voluntad de mejora continua en los procesos de fabricación, valores que se compensan con el reconocimiento, la visibilidad y el apoyo de uno de los principales fabricantes de vidrio de altas prestaciones del mundo. Esta alianza está dando lugar a una nueva generación de fabricantes que velan por la excelencia del producto final.

Productos: El vidrio aislante GUARDIAN SELECT® está formado por dos o más vidrios separados entre sí por una cámara de aire o argón. Esta unidad ofrece un mayor aislamiento térmico que un vidrio sencillo.

Email: guardianselect@guardian.com
Web: www.guardianselect.es

DIRECTOR DE MARKETING: GAGO, SUSANA / CHANNEL MARKETING MANAGER: VERA, NORA.



PITTSBURGH CORNING EUROPE, S.A.

C/. POZO LIRÓN, 5 NAVE A-4
28140 FUENTE EL SAZ DEL JARAMA
MADRID
Tel. 918592148

MARCAS:
FOAMGLAS

Actividad principal: comercializa aislamiento térmico de vidrio celular para la construcción. También realiza aislamiento de vidrio celular para la industria farmacéutica, alimentaria, petroquímicas, petróleo y gas, papeleras o fábricas de ladrillo, entre otras.

Productos: ofrece vidrio celular ('Foamglas') para su aplicación en aislamiento de cubiertas con forjado de hormigón, sobre forjado metálico tipo deck, cubiertas ajardinadas, parking, inclinadas sobre soporte de madera, aislamiento de fachadas ventiladas, muros enterrados y aislamiento de paredes interiores o suelos. Su catálogo también incluye un novedoso sistema aislante, denominado 'Perinsul', basado en un ladrillo de vidrio aislante. Además, cuenta con otras utilidades en el ámbito industrial, esencialmente para tuberías de prestaciones especiales.

Web: www.foamglas.com

SALES MANAGER INTERNATIONAL BUILDING BUSINESS: COOREMAN, MICHAËL / RESPONSABLE PENÍNSULA IBÉRICA, SALES ENGINEER: MATEO, SERGIO / REGIONAL SALES LEADER - SOUTHERN EUROPE / AFRICA / CENTRAL ASIA / INTL INDUSTRY BUSINESS: BARON, JEAN YVES.





**SAINT-GOBAIN GLASS
- SAINT-GOBAIN
CRISTALERÍA, S.L.**

C/. PRÍNCIPE
DE VERGARA, 132
28002 MADRID
MADRID
Tel. 913972000

MARCAS: STADIP® PROTECT
CLIMALIT® PLUS, COOL-LITE® XTREME ORAÉ®
ORAÉ® COOL-LITE® SKN,
SECURIT® ST, STB
PLANISTAR® ONE PRIVA-LITE®
PLANITHERM® MIRALITE PURE®

Actividad principal: como parte del Grupo Saint-Gobain, se compromete a construir mejor para las personas y el planeta ofreciendo soluciones de vidrio plano para fachadas, ventanas y diseño de interiores que proporcionan sostenibilidad con las más altas prestaciones. En España cuenta con un centro de producción en Avilés, Asturias, que comprende un horno float y líneas de fabricación de vidrios con capa, donde también se encuentra su centro de I+D, el AR&DC.

Productos: amplia gama de soluciones de vidrio de alto valor añadido que cuentan con aislamiento térmico reforzado, control solar y seguridad. Entre sus soluciones destacan Climalit ORAÉ®, marca líder en el mercado de dobles y triples acristalamientos con huella de carbono reducida, SECURIT® para vidrio templado, COOL-LITE® XTREME ORAÉ® con reducida huella de carbono, PLANITHERM® con aislamiento térmico reforzado, PLANISTAR® ONE con control solar y los vidrios laminados de seguridad STADIP® PROTECT.

Web: www.saint-gobain-glass.es/es

DIRECTOR GENERAL: FERNÁNDEZ CRISTÓBAL, JAVIER / DIRECTOR COMERCIAL: SIRVENT LUNA, BEATRIZ.



**SAINT-GOBAIN
GLASSOLUTIONS /
LA VENECIANA, S.A.**

C/. PRÍNCIPE DE VERGARA 132
28002 MADRID
MADRID
Tel. 913972055

MARCAS: COOL-LITE® STADIP®
CLIMALIT® XTREME ORAÉ® STADIP®
PLUS ORAÉ® STADIP®
CLIMALIT COOL-LITE® PROTECT®
ORAÉ® SKN, ST, STB CONECTA
PLANITHERM® PICTUREIT® PLUS
PLANISTAR® PRIVA-LITE® CONECTA
ONE SECURIT® SOLAR

Actividad principal: Saint-Gobain Glassolutions se compromete a construir mejor para las personas y el planeta transformando y distribuyendo soluciones de vidrio para fachadas, ventanas y diseño de interiores que ofrecen sostenibilidad con las más altas prestaciones. En España, esta actividad está desarrollada por la empresa La Veneciana S.A., origen de la implantación del Grupo Saint-Gobain a nivel nacional, y cuenta con 5 fábricas y 11 sucursales.

Productos: Sus soluciones más destacadas son la gama de dobles y triples acristalamientos con huella de carbono reducida Climalit ORAÉ®, el acristalamiento inteligente PRIVA-LITE® para mantener la privacidad en las estancias, la gama COOL-LITE® para acristalamiento de fachadas con control solar, el vidrio personalizable PICTUREIT®, y los sistemas completos de barandillas conecta PLUS y conecta SOLAR.

Web: www.glassolutions.es

DIRECTOR GENERAL: FERNÁNDEZ CRISTÓBAL, JAVIER / DIRECTOR TÉCNICO: VILARIÑO DE RAMOS VILARIÑO, EDUARDO.



TVITEC | CRICURSA

POL. INDUSTRIAL DEL BAYO.
24492 CUBILLOS DEL SIL
LEÓN
Tel. 987021925

MARCAS: TVITEC VIDRIO AISLANTE.
TVITEC TEMPLADO. DURITEC
TVITEC LAMINADO. LAMISTAR
TVITEC SERIGRAFIADO DIGITAL
TVITEC GRAN FORMATO
TVITEC CURVADO
ROCALUX BY TVITEC

Actividad principal: Tvitec | Cricursa es una empresa líder mundial en el procesamiento de vidrio arquitectónico para la edificación. Ha conseguido situarse entre los principales transformadores europeos y norteamericanos. Suministran vidrio de altas prestaciones para los proyectos que firman los principales arquitectos internacionales. Su tecnología de última generación es capaz de fabricar soluciones de acristalamiento tanto planas como curvadas y en dimensiones de hasta 18.000 x 3.200 mm.

Productos: Tvitec doble y triple acristalamiento. Solarlux y Neutralux vidrio aislante y sostenible. Lamistar. Vidrios laminados de seguridad. Duritec. Vidrios templados de alta resistencia. Akustex. Vidrio con aislamiento acústico. Tvitec Serigrafiado. Pintados y serigrafiados digitalmente. Tvitec Gran Formato. Vidrio plano y curvado hasta 18.000 x 3.210 mm...

Email: comunicacion@tvitec.com

Web: www.tvitecglass.com | www.cricursa.com

DIRECTOR GENERAL: PADRÓ OVALLE, JAVIER / DIRECTOR COMERCIAL: FERNÁNDEZ SUTIL, ALBERTO / DIRECTOR TÉCNICO: REGUERA CAÑO, JAVIER / DIRECTOR DE MARKETING: ARIAS FERNÁNDEZ, ROBERTO.



Soluciones para el aislamiento térmico,
acústico y la climatización.
Productos para la industria y la edificación.



**Más de 60 años
ofreciendo soluciones
de profesional a profesional**

¿hablamos?



- ✓ Más de 4.000 referencias con stock garantizado
- ✓ Servicio de transporte y recogida inmediata en nuestros almacenes

- ✓ Asesoramiento profesional
- ✓ Con la calidad y garantía de las mejores marcas y fabricantes del mercado

Madrid

VILLAVERDE
Tel: 911 924 060
villaverde@cir62.com

Madrid

S.S. DE LOS REYES
Tel: 916 514 444
ssreyes@cir62.com

Madrid

PINTO
Tel: 916 926 800
pinto@cir62.com

Valencia

PICANYA
Tel: 960 660 390
valencia@cir62.com

**AISLAMIENTOS TÉRMICOS
Y ACÚSTICOS**

PROTECCIÓN PASIVA

TABIQUERÍA SECA

TECHOS

SATE

**ADHESIVOS Y
CINTAS INDUSTRIALES**

EQUIPOS DE PROTECCIÓN

CALORIFUGADOS

CLIMATIZACIÓN





Foto: Reforma y Ampliación de la Facultad de Filosofía y Letras de la Universidad de Zaragoza. Magén Arquitectos

OTROS MATERIALES

Otros Materiales de
Construcción

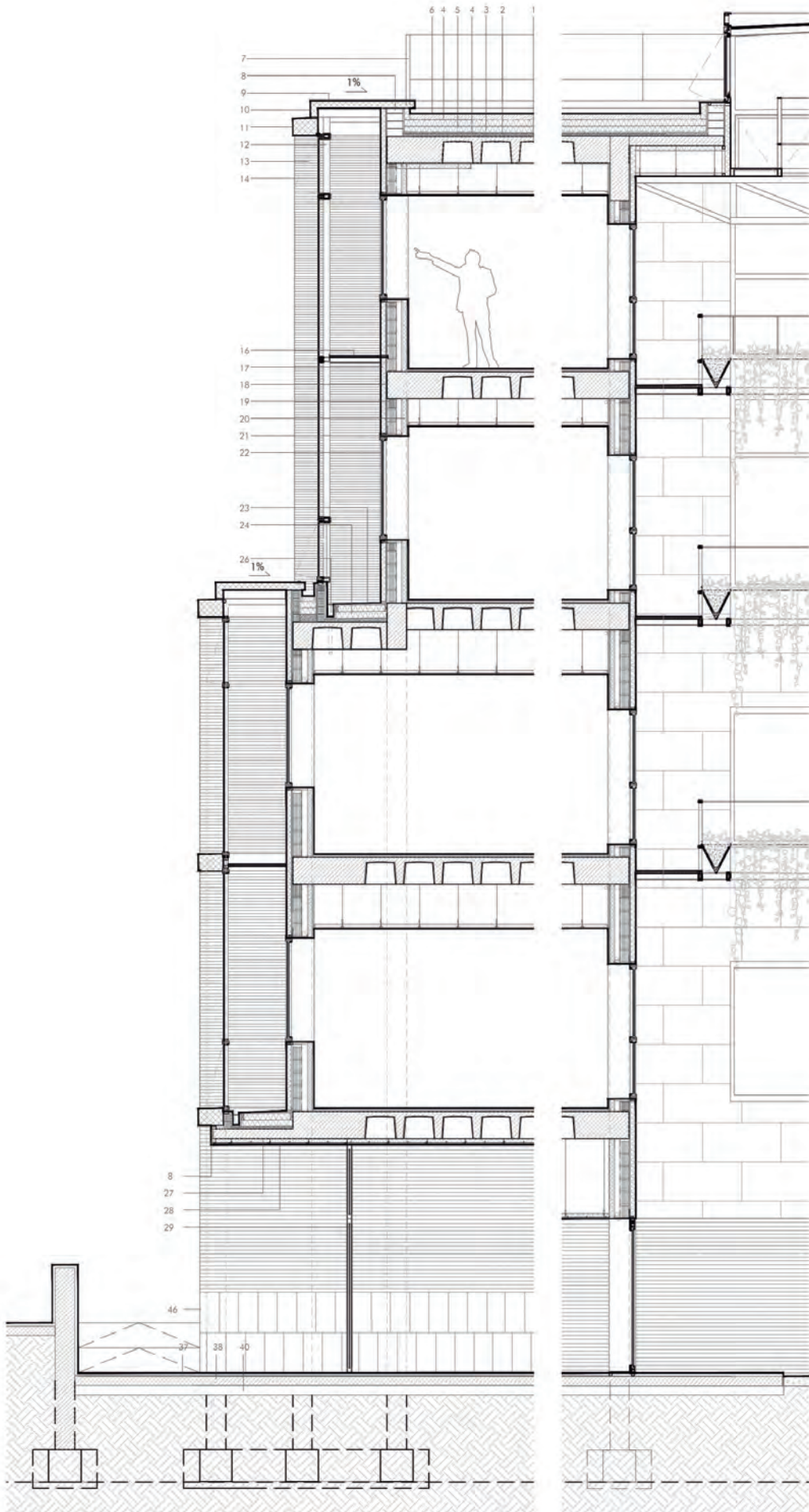

3M ESPAÑA, S.A.

C/. JUAN IGNACIO LUCA DE TENA, 19-25
28027 MADRID
MADRID
Tel. 913216000
Fax. 913126489

Actividad principal: la empresa cuenta con más de 35 laboratorios a nivel mundial, 40.000 patentes y muchas otras en proceso. Asimismo, posee 40 plataformas tecnológicas y aumenta la seguridad y la productividad de las personas, las instalaciones y sistemas por todo el mundo. Contribuye a disponer de fuentes fiables de energía eléctrica, dispositivos electrónicos de alto rendimiento y redes de telecomunicaciones rápidas y eficaces.

Productos: dispone de una línea completa de soluciones de alfombras de entrada de edificios, así como soluciones antideslizantes y antifatiga. En su portafolio se incluye alfombrillas Nomad, Nomad Aqua, Nomad Terra, Nomad Optima y Nomad Modular, así como las alfombras Safety Walk y Ultra Clean.

Email: dmi.es@mmm.com
Web: www.3m.com / www.3m.com/es/inmuebles

MARCAS:
3M

DIRECTOR GENERAL: LÓPEZ LÓPEZ, JORGE R. / DIRECTOR COMERCIAL: PEREIRA, PAULO JORGE / DIRECTOR TÉCNICO: CABRERO, ESTRELLA.

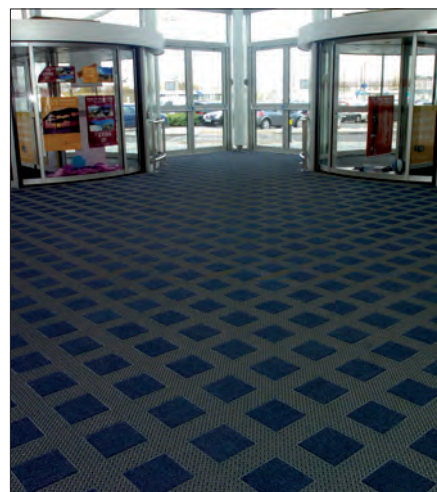

ALGECO CONSTRUCCIONES MODULARES, S.A.U.

CAMINO DE LAS BODEGAS, 4
28140 FUENTE EL SAZ DE JARAMA
MADRID
Tel. 918235423
Fax. 918235445

Actividad principal: Algeco Spain pertenece a Modulaire Group, líder mundial en el mercado de los espacios modulares. Una empresa de servicios que cuenta con más de cincuenta años de experiencia en el sector, 13 delegaciones repartidas por toda la España y que ofrece a sus clientes soluciones rápidas, lógicas y eficaces a sus necesidades con espacios estándar temporales.

Productos: su actividad se centra en el ensamblaje, alquiler y venta de espacios modulares, así como en la producción e instalación de edificios modulares e industrializados "llave en mano", para atender sectores como educación, oficinas, industrial, sanitario, servicios y Administración Pública, eventos e instalaciones de obra.

Email: dpto.comercial@algeco.com
Web: www.algeco.es

MARCAS:
ALGECO
PROGRESS
PLIBAT
ALGECOSTORAGE

DIRECTOR GENERAL: PRATS, MANUEL / DIRECTOR COMERCIAL: MAESTRO, ÁLVARO / DIRECTOR TÉCNICO: TEJERINA, ALBERTO / DIRECTOR DE MARKETING: DOMÍNGUEZ, JESSICA.



ALU-STOCK S.A.

P.I. JUNDIZ - CTVI -
C/. ZORROLLETA, 1B
1015 VITORIA
ÁLAVA
Tel. 945290097

Actividad principal: Empresa especialista en productos de aluminio dirigidos tanto a la industria como a la arquitectura. Posee un amplio stock de referencias tanto en chapas como en barras y perfiles normalizados y un catálogo diverso de soluciones para la construcción.

Productos: Destaca el Sistema Falkit® de revestimiento de fachadas y paredes interiores, basado en lamas de aluminio de fijación oculta, con múltiples posibilidades de formas, combinaciones y acabados, tanto lacados como anodizados. Su catálogo incluye una amplia gama de rodapiés así como diversos sistemas complementarios para la arquitectura, tales como pasamanos, barandillas de vidrio, separadores, chapas decorativas... A su amplio catálogo se le añade un asesoramiento personalizado para encontrar la solución específica para cada proyecto.

Email: alu-stock@alu-stock.es
Web: www.alu-stock.es / www.aluminio.com.es

MARCAS:
FALKIT®



ALUMBRADO TÉCNICO PÚBLICO, S.A.

CTRA. DE IRÚN, KM 6
31194 ARRE
NAVARRA
Tel. 948330712
Fax. 948331222

Actividad principal: especialista en diseño y fabricación de alumbrado exterior led y mobiliario urbano de alta calidad a partir de polímeros técnicos de ingeniería. ATP ofrece productos inmunes a la corrosión, antielectrocución y con una garantía de 10 años, ideales para zonas costeras, parques, jardines y hoteles. La compañía cuenta con más de medio siglo de experiencia en el sector y reinvierte la mayor parte de sus beneficios en I+D+i.

Productos: todos los elementos para el alumbrado público, tales como luminarias, brazos, columnas, proyectores y conjuntos. Soluciones led con la mejor gestión térmica y sin deslumbramiento, gracias a los exclusivos Disipador Laminar® y Difusor Confort®. Alumbrado de jardín y mobiliario urbano, incluyendo vallas, barandillas, marquesinas, bancos, balizas e hitos, tapas de registro y cajones de arqueta.

Email: info@atpiluminacion.com
Web: www.atpiluminacion.com

MARCAS:
ATP ILUMINACION





AMC, S.A.

INDUSTRIALDEA ZONA A -
PABELLÓN 35
20159 ASTEASU
GUIPÚZCOA
Tel. 943696102
Fax. 943696219

Actividad principal: creada en 1969, se dedica a la concepción y fabricación de artículos para la reducción de las vibraciones solidarias de las estructuras y ruido propagado por vía aérea. La compañía desarrolla gamas completas de soportes antivibratorios a base de caucho-metal y muelle-caucho para la reducción efectiva de las vibraciones solidarias. Además, de proporcionar los productos necesarios, aporta servicios de ingeniería para el diseño de soluciones a problemas de ruido y vibración en función de las necesidades de sus clientes.

Productos: ofrece suspensiones caucho-metal, antivibradores muelle-caucho, soportes antisísmicos, amortiguadores de techos, sistemas de suelo técnico, soportes para suelo flotante, material flexible absorbente, revestimientos conjuntos de poliuretano absorbente, etc.

MARCAS:
VIBRABSORBER
SYLOMER
AKUSTIKABSORBER
TABIABSORBER

Email: ventas@amcsa.es
Web: www.mecanocaucho.com

DIRECTOR GENERAL: ANDER LOPETEGUI, JON / DIRECTOR COMERCIAL: LOPETEGUI, IÑAKI.



ARCHIESPAÑA SOFTWARE, S.L.

VILLAFRANCA, 6 - LOCAL
28028 MADRID
MADRID
Tel. 915358750

Actividad principal: Distribuidor oficial de multinacional GRAPHISOFT en España y Andorra desde 1997, primero como delegación en España y responsable de la comercialización en España y Latino America y desde 2014 como distribuidor oficial para España y Andorra. Su objetivo es la difusión, comercialización, formación y soporte de los productos que GRAPHISOFT desarrolla, haciendo hincapié en la difusión y fidelización de Archicad para nuestros ya muy numerosos clientes.

Productos: ofrecen todos los productos y servicios que GRAPHISOFT comercializa además de ser centro de formación oficial Graphisoft Learn: Archicad (el BIM de Graphisoft), Archicad Star(T) Edition (El BIM para pequeños estudios), BIMcloud (Trabajo en equipo), BIMx (Explorar proyectos BIM), MEP Modeler (Redes MEP 3D), DDScad (El MEP para ingenieros) Artlantis (Presentaciones y animaciones)...

MARCAS:
GRAPHISOFT
ARCHICAD
DDSCAD
ABVENT
ARTLANTIS
SOLIBRI

Email: contacto@archiespana.es
Web: www.archiespana.es

DIRECTOR COMERCIAL: SANCHEZ ORTEGA, FRANCISCO / DIRECTOR TÉCNICO: MÁRQUEZ, JOSÉ JUAN.

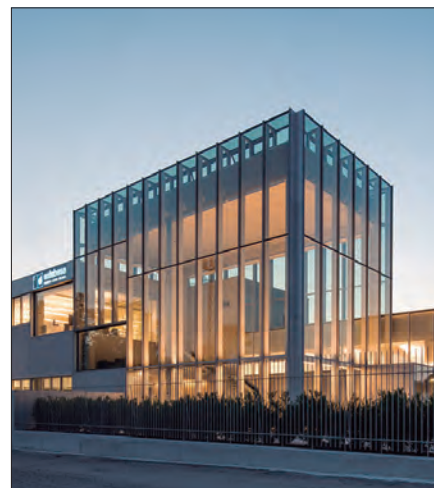

BANDALUX GROUP

AVDA. SANT JULIÀ, 235
08403 GRANOLLERS
BARCELONA
Tel. 938615090
Fax. 938464710

Actividad principal: fundado en 1986, Bandalux Group, diseña, fabrica y distribuye cortinas y estores a medida; con la estética, la calidad y la funcionalidad como objetivo y siempre a la vanguardia de las últimas tendencias. Bandalux ofrece sus soluciones a dos segmentos: Hogar (cortinas de uso doméstico) y Contract (soluciones para arquitectos, decoradores y prescriptores). Con sede y plantas de producción en España, Italia y EEUU, la compañía comercializa sus sistemas de protección solar para interior y exterior en más de 80 países de todo el mundo.

Productos: ofrece sistemas de protección solar y una amplia selección de tejidos para un sinfín de posibilidades dentro del mundo de la cortina y de los sistemas de protección solar: plisadas, venecianas de aluminio o madera, enrollables, enrollables con cajón, paneles japoneses, etc.

MARCAS:
BANDALUX

Email: bandalux@bandalux.es
Web: www.bandalux.com

DIRECTOR TÉCNICO: TABERNER, RAMÓN.



BEAL INTERNATIONAL S.A.

RUE DU TRONQUOY 8
5380 FERNELMONT
BÉLGICA
Tel. 3281835757

Actividad principal: empresa familiar belga especializada en el diseño, fabricación y distribución de productos innovadores para el sector de la construcción y la decoración. Entre toda la gama de productos, destacan especialmente, por sus características técnicas y decorativas, los revestimientos MORTEX y BEALSTONE, que ofrecen soluciones creativas y eficientes y la solución CAPILASIL®, hidrófugo ideal contra los problemas de humedad superficial y ascensional.

Productos: El revestimiento MORTEX® es una solución innovadora con múltiples posibilidades para revestir cualquier espacio o elemento que esté en contacto permanente con el agua o la humedad. El producto BEALSTONE® es un microterrazo continuo de fino espesor, muy resistente, con ilimitadas posibilidades y combinación de agregados. CAPILASIL® es una gama de hidrófugos incoloros para paredes y fachadas elaborados para obtener la máxima protección contra los problemas de humedad.

MARCAS:
MORTX®
BEALSTONE®
CAPILASIL®

Email: info@beal.be
Web: www.bealinternational.com

DIRECTOR COMERCIAL: THIRY, BARBARA.





CAVITI

AVDA MANUEL RIVERA, 3
34002 PALENCIA
PALENCIA
Tel. 979693889

Actividad Principal: Fabricación y comercialización de sistemas constructivos y encofrados a partir de plástico reciclado y el correspondiente asesoramiento técnico. Con sus dos fábricas ubicadas en Palencia y Castellón quedan cubiertos los suministros a realizar dentro y fuera de nuestras fronteras. Producto y marca referente en el mercado nacional e internacional.

Productos: Sistema Cáviti. Cáviti es un sistema de encofrado perdido que simplifica la construcción de forjados sanitarios, soleras ventiladas y recrecidos aligeradas. El sistema está formado por elementos prefabricados de polipropileno reciclado, que, ensamblados fácilmente entre sí, forman un encofrado continuo con sus propios pilares, con alturas que van desde los 5 a los 70 cm.

Email: caviti@caviti.es
Web: www.caviti.es

MARCAS:
CÁVITI

DIRECTOR GENERAL: SANZ, ANTONIO / DIRECTOR COMERCIAL: GARCÍA, JOAQUÍN / DIRECTOR TÉCNICO: MARTÍNEZ, JESÚS.



DAPLAST, S.L.

CTRA. PALMA DEL RÍO, KM 9
14005 CÓRDOBA
CÓRDOBA
Tel. 957329448
Fax. 957329449

Actividad principal: diseño, fabricación e instalación de asientos de plástico y tribunas metálicas para instalaciones deportivas y de ocio. Está especializada en inyección de plásticos, controlando todo el proceso desde el diseño hasta la instalación del producto. Cuenta con taller metálico propio para la confección de las tribunas desmontables y complementos.

Productos: amplia gama de asientos para gradas y soportes metálicos, tribunas desmontables y telescópicas. Desarrollan el modelo que el cliente requiera para proyectos "llave en mano" como es el caso del Estadio Santiago Bernabéu, el Estadio Camp Nou, o más reciente, el Estadio Parque de los Príncipes en París. En este último se ha instalado el asiento Avatar que está galardonado con el premio al diseño Red Dot Award 2016.

Email: daplast@daplast.com
Web: www.daplast.com

MARCAS:
DAPLAST
INSITUAL

GERENTE: PÉREZ-ESPARZA SÁNCHEZ, RAFAEL / DIRECTOR FINANCIERO: PÉREZ-ESPARZA SÁNCHEZ, ANA / JEFE DE MARKETING: CABALLANO AGUILAR, INMACULADA.



DELTA DORE, S.A.

ANTONIO BORJA, 13
08191 RUBÍ
BARCELONA
Tel. 936996553

Actividad principal: fabricante francés con más de 50 años de experiencia en el diseño, producción y distribución de productos que aportan confort, seguridad y ahorro de energía a las familias, con presencia en España y Portugal con filial propia desde el año 2000. Cuenta con equipo técnico y logístico para asegurar la proximidad y calidad del servicio. Dispone de 3 plantas de producción, todas ellas en Europa, 2 en Francia y una en Alemania.

Productos: Pasarela casa conectada: Gateways para la gestión, programación y supervisión a distancia o en local, de todos los equipos Delta Dore o de sus partners, instalados en el domicilio. Accesible desde la aplicación gratuita Tydom (iOS, Android) para smartphone o Tablet. Gestión de la calefacción – Soluciones para la gestión de la calefacción por caldera, bomba de calor, suelo radiante y eléctrica...

Email: deltadore@deltadore.es
Web: www.deltadore.es

MARCAS:
DELTA DORE

DIRECTOR GENERAL: RUBIO, JOAN CARLES / DIRECTOR COMERCIAL: ROMERO, PEDRO / DIRECTOR TÉCNICO: SANJUAN, DAVID / DIRECTORA DE MARKETING: LOSA, ÓSCAR.



EMAC GRUPO

AVDA. MADRID, 6
46930 QUART DE POBLET
VALENCIA
Tel. 961532200
Fax. 961532200

Actividad principal: EMAC® Grupo es una multinacional de referencia formada por varias empresas con presencia en el mercado nacional e internacional. Presentes en más de 115 países y con filiales en U.S.A. e Italia para suministrar soluciones EMAC® a los mercados más exigentes del mundo.

Productos: Soluciones para el encuentro de los diversos materiales que se dan cita en un proyecto constructivo. Su amplia gama en soluciones de perfiles técnicos y decorativos, felpudos técnicos de entrada, juntas de dilatación y estructurales y soluciones de accesibilidad y seguridad universal abarcan suelos, paredes, fachadas y pavimentos urbanos y van acompañadas de un servicio inmediato único en su sector.

Email: info@emac.es
Web: www.emac.es

DIRECTORES GENERALES: BOIX, NURIA Y BOIX, EMI / DIRECTOR COMERCIAL: ALFARO, MARÍA / JEFE COMERCIAL NACIONAL: MAÑES, JOSÉ LUIS / DIRECTOR INNOVACIÓN Y SOSTENIBILIDAD: MUÑOZ, CARLOS / DIRECTOR MARKETING Y MARCA: BATALLER, ALEJANDRO.



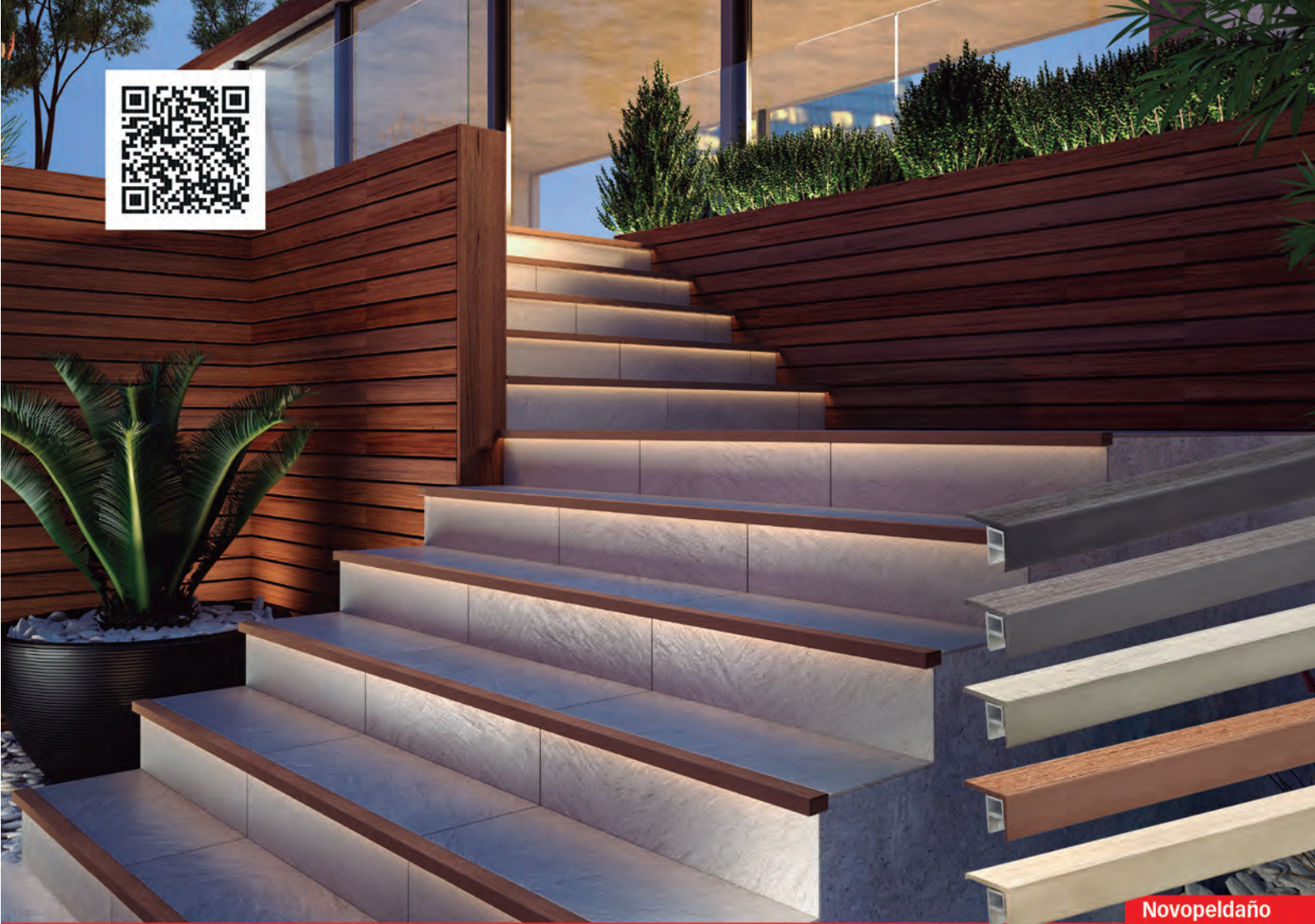

Perfil para el remate con luz de peldaños

Novopeldaño

ASTRA® Stella



EL ASTRA® QUE MÁS BRILLA

No es una estrella más en el firmamento. Estamos ante un fenómeno estelar nunca visto, una nueva súper nova.

El nuevo **Sistema Novopeldaño ASTRA® Stella** es una solución innovadora para peldaños que quieren brillar con luz propia dentro del mundo del diseño, aunando la estética del material **ASTRA®** y la decoración de la iluminación **ECLIPSE**. ¡Qué más se puede pedir!

Un sistema estelar que se compone de un cara vista antideslizante del exclusivo material **ASTRA®**, que aporta seguridad, y de un perfil base de aluminio preparado para alojar la tira de led, y dejarlo listo para brillar.

La última innovación de **EMAC®** tiene luz y nombre propio, **Novopeldaño ASTRA® Stella**.

Novopeldaño ASTRA® Stella, el **ASTRA** que más brilla.



AIDIMME
INSTITUTO TECNOLÓGICO

SOCCO CORPORATIVO
Club
cámara
VALENCIA



Tel.: (+34) 961 532 200 | info@emac.es | www.emac.es | ESPAÑA | USA | ITALIA

EMAC®
EL TOQUE FINAL
EMAC® GRUPO | ESPAÑA | USA | ITALIA |

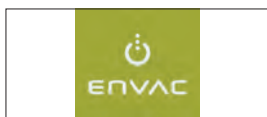

ENVAC IBERIA, S.A.

CALLE CUEVAS DEL VALLE, 28
28023 MADRID
MADRID
Tel. 9145706011

Actividad principal: líder mundial del mercado en la industria de la Recogida Neumática de Residuos. Diariamente, más de 4 millones de ciudadanos en España utilizan sus sistemas. La compañía ha transformado la forma de gestionar la recogida de residuos gracias a un sistema eficiente e innovador que ayuda a crear ciudades inteligentes y sostenibles. Los sistemas Envac son respetuosos con el medio ambiente, ayudan a recuperar los recursos eficazmente y reducen el tráfico pesado y las emisiones hasta en un 90 %; además, están equipados con inteligencia artificial, lo que permite su óptima operación y mínimo consumo de energía.

Productos: El sistema Envac de recogida neumática de residuos funciona a través de redes de tuberías subterráneas que transportan los residuos mediante una corriente de aire hasta una central de recogida, desde donde se transportan a su destino final.

Email: envac@envac.es
Web: www.envac.es

MARCAS:
ENVAC

DIRECTOR GENERAL: BERNAD, CARLOS / DIRECTOR TÉCNICO: RELLO, RICARDO / DIRECTOR DE MARKETING: TOSCANO, MERCEDES.



EURO SEATING INTERNATIONAL, S.A.

POLÍGONO INDUSTRIAL EL
RAM, 11
26282 EZCARAY
LA RIOJA
Tel. 941427450

Actividad principal: diseñan y fabrican butacas. Comienzan su actividad en 1994 y en la actualidad exportan a más de 125 países. Diseñan e innovan permanentemente en el 100% de sus productos y desde el primer momento han tenido una clara política exportadora. Sus plantas de producción se encuentran en Ezcaray (La Rioja); más de 40.000 m² repartidos en 4 centros, donde llevan a cabo el proceso de fabricación del 100% de las butacas, con capacidad productiva de 300.000 butacas/año.

Productos: butacas para cines, estadios, auditorios, teatros, eco - seat y fit solution. Además, ofrecen soluciones móviles; desarrollan butacas que se adaptan perfectamente a sistemas retráctiles, dependiendo de la necesidad de cada proyecto y disponen de la gama 'Colors', donde ofrecen un amplio abanico de colores en polipropileno inyectado de alta calidad.

Email: euroseating@euroseating.com
Web: www.euroseating.com

MARCAS:
EURO SEATING INTERNATIONAL

DIRECTOR GENERAL: ROBREDO, GONZALO / DIRECTORA COMERCIAL: ROBREDO, ERIKA / DIRECTOR TÉCNICO: FERNÁNDEZ, ANTONIO.



FIGUERAS INTERNATIONAL SEATING, S.L.U.

C/. ANSELM CLAVÉ, 224
08186 LLIÇA D'AMUNT
BARCELONA
Tel. 938445050
Fax. 938445070

Actividad principal: empresa especializada en producir asientos basados en el diseño, la innovación y la ingeniería para espacios públicos y polivalentes. Con una trayectoria de más de 80 años, Figueras dispone de delegaciones en Madrid y Barcelona, y filiales en Alemania, Asia, Estados Unidos, Francia y Reino Unido. Las butacas de Figueras se encuentran en algunos de los edificios más emblemáticos del mundo como la Sala de Prensa de la Casa Blanca, (Washington DC, EEUU); y la Asamblea General de la ONU (NY, EEUU).

Productos: ofrece asientos y sistemas de asientos automáticos para espacios de uso público, como palacios de congresos, teatros, auditorios, salas de cines, salas de conferencias, aeropuertos, salas de espera, instalaciones deportivas, salas de conciertos, etc.

Email: info@figueras.com
Web: www.figueras.com

MARCAS:
FIGUERAS

DIRECTOR GENERAL: CARRASQUILLA, MARCOS / DIRECTOR DE MARKETING: BLANCO DE ALBA, EVA / PRESIDENTE: FIGUERAS, JOSÉ.



FORMICA, S.A.

CALLE RIU VERD, 8
46470 ALBAL
VALENCIA
Tel. 961140414

Actividad principal: Formica Group, inventor del laminado decorativo, cuenta con más de 100 años de liderazgo en el diseño, fabricación y distribución de materiales de revestimiento para aplicaciones comerciales y residenciales. Los laminados Formica® son desarrollados en estrecha colaboración con diseñadores, arquitectos y prescriptores de todo el mundo.

Productos: los laminados Formica® son los «originales», y están respaldados por 100 años de innovación y know how. Son duraderos, fáciles de limpiar y resistentes a los golpes, al calor y al rayado, por lo que requieren un mantenimiento mínimo. Resistentes también a la humedad, es posible limpiarlos y desinfectarlos mediante vapor, sin efectos adversos. Entre sus aplicaciones habituales se incluyen, entre otras, los paneles en paredes, puertas, cubículos, muebles y superficies de mostradores.

Email: contact.es@formica.com
Web: www.formica.com

MARCAS:
FORMICA®
LAMINATE
VIVIX® BY
FORMICA GROUP
DECOMETAL® BY
FORMICA GROUP
COLORCORE® BY
FORMICA GROUP
LIGNA®

FORMICA®
COMPACT
COLORCORE®
COMPACT
AR PLUS®
YOUNIQUE®
INFINITI®
FORMICA®
MAGNETIC
LAMINATE

DIRECTOR DE MARKETING: BONILLA, GEMA / DIRECTOR COMERCIAL: BADIA, IÑIGO / DIRECTOR DE PLANTA: ESPLUGUES, ANTONIO.





FRAJUMAR, S.L.

C/. POETA FRANCISCO ANTONIO JIMÉNEZ, 33
30510 YECLA
MURCIA
Tel. 968719111

Actividad principal: fabricante de Mobiliario y Tapizado para el sector Hospitality. Belta Frajumar ofrece un amplio abanico de servicios adicionales para realizar tus proyectos contract de interiorismo a escala nacional e internacional. Avalada por cada uno de los proyectos realizados en hoteles, apartamentos, restaurantes y espacios comunes.

Productos: mueble y tapizados para el sector Hospitality. Butacas, sofás, sofás cama, sillas, bancadas, bancos, puff, taburetes, mesas, escritorios, cabeceros de cama, maleteros, espejos, percheros, paneles TV, mostradores, estanterías, panelados, armarios, vestidores y productos a medida en base a los requerimientos del cliente.

Email: contacto@beltafrajumar.com
Web: www.beltafrajumar.com

DIRECTOR GENERAL: JUAN ORTIZ, FRANCISCO L. / DIRECTOR COMERCIAL: JUAN ORTIZ, JORGE / DIRECTOR TÉCNICO: JUAN ORTIZ, CARLOS / DIRECTOR DE MARKETING: ORTEGA SÁNCHEZ, ROBERT.

MARCAS:
BELTA & FRAJUMAR

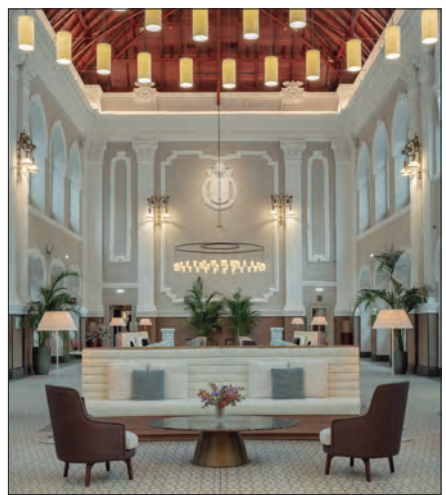

GAVIOTA SIMBAC, S.L.

AUTOVÍA DE ALICANTE
A-31, KM. 196
03630 SAX
ALICANTE
Tel. 965474200
Fax. 965475680

Actividad principal: empresa dedicada a la fabricación y comercialización de sistemas y accesorios para persianas y toldos, así como a sus correspondientes motores y automatismos. La compañía cuenta con capacidad productiva para estampación y elaboración de perfilados, inyección y fundición de aluminio, inyección de plástico y planta de lacado.

Productos: ofrece sistemas y accesorios para persianas, compatibles con cualquiera de las soluciones disponibles en el mercado. Dispone de una variada gama de toldos, que incluye sistemas de brazo invisible, sistema monoblock, brazo store y de punto recto, sistemas cofre y polivalentes toldos planos, tipo palillería. También ofrece motorización y automatismos para persianas y toldos.

Email: info@gaviotasimbac.com
Web: www.gaviotasimbac.com

DIRECTOR COMERCIAL: GINER, JUAN VICENTE.

MARCAS:
GAVIOTA SIMBAC



GAZECHIM COMPOSITES IBÉRICA, S.A.

POL. IND. PICASSENT CALLE 11, Nº2
46220 PICASSENT
VALENCIA
Tel. 961241032

Actividad principal: perteneciente a la multinacional Groupe Gazechim, Gazechim Composites Ibérica es líder en la distribución de materias primas para el sector de los composites en toda Europa, con cobertura a nivel nacional gracias a 4 plataformas logísticas con una superficie total de más de 6.000 m². Cuenta con un equipo de técnico comercial dedicado exclusivamente al asesoramiento sobre nuevos procesos y materiales.

Productos: cuenta con 4 unidades de negocio: Composites; Advanced; Tooling; Aeronáutica, desde donde brinda soluciones en campos como la arquitectura, rehabilitación, Energías renovables, Náutica, Prototipado, Industrial, Automoción, Moldes y modelos y Aeronáutica. Sus principales proveedores: Akzo Nobel, Chomarat, Owens Corning, Polynt Composites, Euromere; Gurit, Hexcel, etc.

Email: info@gazechim.es
Web: www.gazechim.es

DIRECTOR GENERAL: MEDINA CARPIO, MIGUEL ÁNGEL / DIRECTOR TÉCNICO: BERJA PÉREZ, JOSÉ ANTONIO / ADMINISTRACIÓN COMERCIAL: NAVARRO GIMÉNEZ, LUCIA.

MARCAS:
RESICHIM



GRIFERIA ASM TAPS ESPAÑA

AVDA. DE LA AVIACIÓN 24
28054 MADRID
MADRID
Tel. 911806300

Actividad principal: Desde 1967, esta empresa Portuguesa, es de las pocas marcas del mundo que fabrican todos los componentes del producto, incluido los cuerpos empotrados. Esto proporciona un exhaustivo control en la fabricación, una calidad en todo el proceso y una inmejorable post venta, solucionando problemas que puedan surgir en las instalaciones. Poseedora de maquina PVD, otorga a sus productos de una garantía de 10 años que pocas marcas dan. El objetivo principal de esta marca es dotar de productos eficientes en su consumo y sostenible en su fabricación, dado que es de las pocas fábricas que utiliza Cromo Trivalente que no contamina.

Productos: Con más de 13.000 referencias, sus gamas de grifería y accesorios, fabricados hasta en 13 acabados, otorgan a los proyectos calidad, diseño y eficiencia, cumpliendo los más exigentes estándares.

Email: administracion@asmtaps.es
Web: www.asmtaps.es

DIRECTOR GENERAL: BERCIAL, JAVIER / DIRECTOR COMERCIAL: GUTIÉRREZ, JUAN CARLOS / DIRECTOR TÉCNICO: NAVARRO, PEDRO / RESPONSALBE ADMINISTRACIÓN: MARTÍN, MIRIAM.

MARCAS:





IASO S.L

AVINGUDA DE L'EXÈRCIT
35-37
25194 LÉRIDA
LÉRIDA
Tel. 973263022
Fax. 973275887

MARCAS:
IASO
PERGOSTAR
PERGOLAM
ABSORBRELLA
I-TENSING

Actividad principal: empresa internacional que ofrece soluciones a través de distintas áreas de negocio. Su compañía consta de tres divisiones: Arquitectura textil, Outdoor Solutions y piscinas. Desarrollan proyectos por todo el mundo, y su objetivo es consolidarse internacionalmente. IASO es innovación, servicio de calidad y atención personalizada al cliente.

Productos: Outdoor Solutions: Parasoles, pérgolas, elementos publicitarios, toldos, cortinas interior-exterior y mamparas. Arquitectura Textil: Cubiertas y fachadas de ETFE, fachadas textiles y estructuras tensadas. Piscinas: Cubiertas automáticas de lamas, Cobertores de protección, cobertores térmicos, vallas de protección, enrolladores y automatismos, cobertores de barras de seguridad y piscinas desmontables.

Email: info@iasoglobal.com
Web: www.iasoglobal.com/es

DIRECTOR GENERAL: LLOVERA, ROBERTO / DIRECTOR OUTDOOR SOLUTIONS: IBARS, JOSEP / DIRECTOR ARQUITECTURA TEXTIL: REITSMA, FEIKE / DIRECTOR PISCINAS: CAMPANO, JORDI.

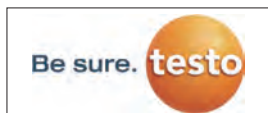
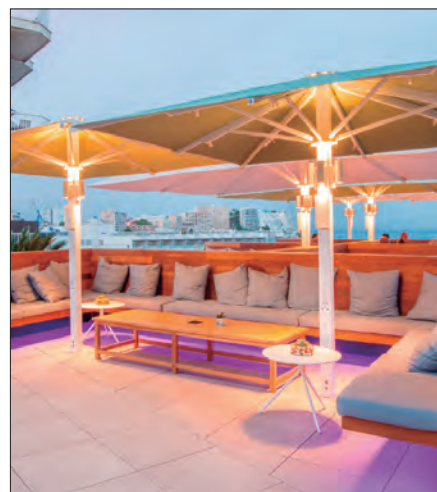

INSTRUMENTOS TESTO, S.A.

ZONA INDUSTRIAL C/B Nº 2
8348 CABRILS
BARCELONA
Tel. 937539520
Fax. 937539526

MARCAS:
TESTO

Actividad principal: líderes en instrumentación portátil para la medición de variables físicas y químicas por la precisión de sus equipos, que les han hecho merecedores de una situación de privilegio en el mercado que va consolidándose año a año. Instrumentos Testo, S.A. como subsidiaria de la corporación Testo SE & Co. KGaA en España, desarrolla las actividades de comercialización, distribución, venta, servicio de asistencia técnica y calibración de equipos.

Productos: instrumentos de medición para sector industrial, HVACR, Food y Pharma.

Email: info@testo.es
Web: www.testo.com

GERENTE: MESTRE ARENZANA, ROBERTO JAVIER / RESPONSABLE SERVICIO TÉCNICO: MAÑÉ CRUZ, JORDI / RESPONSABLE DE MARKETING: JUNCA, MERITXELL.



INTISI, S.L.

C/ INDUSTRIA, 28D
(POL. IND. LA BOBILA)
08320 EL MASNOU
BARCELONA
Tel. 935401913

MARCAS:
INTISI 7
INTISI 3

Actividad principal: especializado en desarrollo y fabricación de cortinas cortafuegos y barreras de humos textiles. Con sede y fabricación en Barcelona ha consolidado su liderazgo a nivel nacional y, desde hace años, tiene presencia internacional en todo el mundo.

Productos: Cortinas Cortafuegos INTISI 7: familia de cortinas cortafuegos textiles capaz de crear un cerramiento cortafuegos invisible EI2120, EW120 ó E120; abriendo al diseño arquitectónico un amplio abanico de posibilidades sin comprometer la seguridad contra incendios. Cortinas de Humos INTISI 3: familia de barreras físicas que evitan la expansión de los humos asegurando el eficaz funcionamiento de los sistemas de control de temperatura y evacuación de humos SCTEH.

Email: intisi@intisi.es
Web: www.intisi.es

DIRECTORA DE MARKETING: LÓPEZ SÁNCHEZ, XENIA.



ISINAC ACOUSTIC WORLD

AVDA. RAMON NIETO, 125
36205 VIGO
PONTEVEDRA
Tel. 986044828

MARCAS:
ISINAC
ABSORBRELLA
IKLA
ZURIX

Actividad principal: Fabricantes españoles de productos para la absorción acústica. Con toda su materia prima 100% europea y fabricación en España, ofrece soluciones de acondicionamiento acústico con garantías de hasta 10 años. Todos sus productos cuentan con certificados técnicos elaborados por laboratorios independientes que garantizan sus resultados a nivel de absorción acústica y resistencia al fuego. Eliminan la reverberación y la contaminación acústica dentro de las salas dotándolas de confort acústico y siendo respetuosos con el medio ambiente, como acredita su certificación en ISO14001 e ISO14006.

Productos: Paneles acústicos, cortinas acústicas, tejidos tensados y mobiliario absorbente acústico. Elaborados con materias primas reciclables y compostables, con una amplia gama de acabados que hacen posible que la absorción acústica quede integrada en el diseño de la sala, proporcionando confort acústico y visual.

Email: info@isinac.com
Web: www.isinac.com

CEO: DIÉGUEZ, BERNI.





JUEGOS KOMPAN, S.A.

CAMÍ DEL MIG, 81
08302 MATARÓ
BARCELONA
Tel. 902194573
Fax. 937521031

Actividad principal: suministro e instalación de juegos infantiles y elementos de fitness. El propósito de la compañía es ayudar a nuestros clientes a crear comunidades más saludables y felices. Este propósito se realiza a través de nuestro gran equipo formado por ingenieros, diseñadores, especialistas en concursos públicos, etc. Cuentan con más de 1000 referencias de producto. Una gran calidad en los materiales, alto valor lúdico en todos sus elementos además de aportar soluciones a medida a sus clientes.

Productos: aportans soluciones de juegos infantiles, elementos de fitness y mobiliario urbano. Disponen de diversas modalidades de estructuras de juego, como el juego tradicional, estructuras temáticas, juegos de cuerda, elementos de escalada, nuestra línea de madera robinia orgánica...

Email: Kompan.spain@kompan.com
Web: www.kompan.es

DIRECTOR GENERAL: RODÉS, MERCEDES.



OTROS MATERIALES



KAYATI, S.L.

CALLE A N.º LOCAL 1-POLG
IND SAN JOSE
DE LOS LLANOS
1230 NANCLARES
DE LA OCA
ÁLAVA
Tel. 945135626
Fax. 945130592

Actividad principal: empresa familiar fundada en el año 1992 dedicada a la fabricación y comercialización del producto CRAS (Cemento Rompedor de Alta Seguridad), con patente propia. Kayati dispone de las certificaciones de Aenor e Iqnet ISO 9001-2015. En estos momentos KAYATI SL y el CRAS estan presentes tanto en España como en el resto de mundo, disponiendo de distribuidores y empresas colaboradoras en diversos puntos.

Productos: producto que se presenta como alternativa a la dinamita y a la maquinaria convencional en las labores de la demolición dentro del mundo de la construcción, así como trabajos en canteras. El cemento expansivo CRAS se puede utilizar desde un trabajo doméstico hasta el mayor de los desmontes. La utilización del producto no requiere ninguna autorización especial. El CRAS no produce ni ruido ni vibraciones.

Email: kayati@kayati.com
Web: www.kayati.com

DIRECTOR GERENTE: ZABARTE, MARÍA DOLORES.

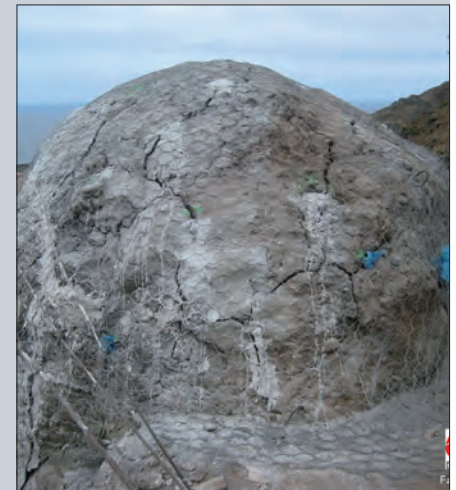

La alternativa a la **dinamita**

- La opción más segura
- Demolición simple y racional
- Uso sencillo: Aplicar y esperar
- No requiere de autorización alguna
- Oferta en relación a m³ demolido
- Respetuoso con el medioambiente



Desmorte en carreteras

Desmontes submarinos

Desmorte en accesos complejos

Desmorte entre edificaciones



Calle A n° 5 local 1, Polígono Industrial
San José de los Llanos, E-01230
Nanclares de la Oca, Álava, España.



www.kayati.com

945 135 626



LIZABAR PLASTICS, S.L.

C/. BINÉFAR, 37 -
LOCAL 26-28
08020 BARCELONA
BARCELONA
Tel. 933056361
Fax. 933056361

Actividad principal: empresa dedicada a la fabricación de apoyos para pavimento flotante y grapas ocultas para entarimados. Dispone de 800 metros cuadrados entre fábrica y almacén. Tiene un volumen de facturación anual de aproximadamente un millón de euros. Tiene una importante presencia en el mercado nacional y europeo.

Productos: su catálogo incluye apoyos regulables para pavimento flotante, de aplicación tanto en terrazas accesibles como falsos suelos transitables, cubiertas transitables, azoteas, etc. Estas soluciones permiten el nivelado de suelos, albergar cableado, etc. Además, ofrece grapas ocultas para el ensamblaje y fijación de tarimas.

Email: lizabar@lizabar.com
Web: www.lizabar.com

MARCAS:
LIZABAR

DIRECTOR GENERAL: LIZARRITURRI ARIÑO, JORGE / DIRECTOR COMERCIAL: LIZARRITURRI HERNÁNDEZ, JORDI.



PREFIRE, S.L.

C/. INDUSTRIA, 30D - POL.
IND. LA BOBILA
08320 EL MASNOU
BARCELONA
Tel. 935405204

Actividad principal: expertos en ingeniería, instalación y mantenimiento de instalaciones de protección contra incendios (activa y pasiva), control de humos e iluminación natural. Aportamos soluciones para la seguridad contra incendios más innovadoras para conciliar los requisitos normativos y técnicos nacionales e internacionales. Calidad avalada por la calificación Cepreven e ISO 9001.

Productos: Protección contra incendios: Diseño, instalación y mantenimiento de sistemas contra incendios (UNE, EN, Cepreven, CEA, ISO, FM, UL, VDS). Control de humos: Diseño, instalación y mantenimiento de sistemas de control de temperatura y evacuación de humos. Iluminación natural: reinventan las funciones de las cubiertas, transformándolas en un generador y economizador de energía mediante sistemas de aporte de luz natural (claraboyas, lucernarios, cubiertas de vidrio).

Email: prefire@prefire.es
Web: www.prefire.es

MARCAS:
LAMILUX
INTISI

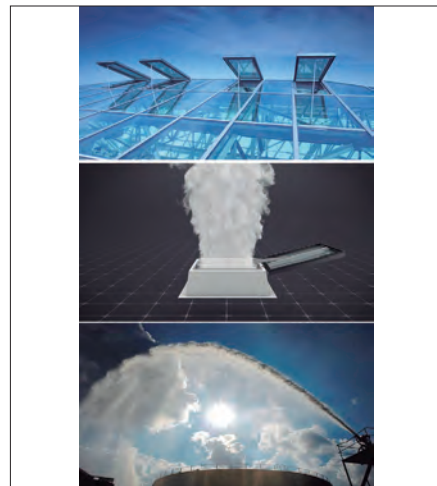

PROMAT IBÉRICA, S.A.

C/. VELÁZQUEZ, 47, 5ª DRCHA
28001 MADRID
MADRID
Tel. 917811550
Fax. 915751597

Actividad principal: empresa del Grupo Etex que provee al mercado español y portugués de soluciones altamente especializadas para la protección pasiva contra incendios y el aislamiento en altas temperaturas, con las mayores garantías de calidad y eficacia, y aplicando la más moderna tecnología en este sector. Integrados en la organización Promat Internacional, con presencia en los cinco continentes y con sede en Bélgica, nos avalan más de 50 años de experiencia mundial en el sector.

Productos: dispone de soluciones resistentes al fuego para protección estructural, falsos techos, conductos de ventilación y extracción de humos, protección de forjados de hormigón, protección de cables eléctricos, sellado de penetraciones y juntas, compartimentación franjas de encuentro...

Email: info@promat.es
Web: www.promat.com/es-es

DIRECTOR GENERAL Y COMERCIAL: FERNÁNDEZ SAN MIGUEL, CARLOS / DIRECTOR TÉCNICO: DE LA CRUZ, ROBERTO / DIRECTOR DE MARKETING: CARRASCO, ESTHER.

MARCAS:
PROMAPAIN
PROMASEAL
PROMASTOP
PROMATECT
IGNIPLASTER
HYDRO PANEL



REGARSA

C/. AGUSTÍN DURÁN, 4
28028 MADRID
MADRID
Tel. 917261411

Actividad principal: con unas instalaciones por encima de los 8.000 m², su actividad fundamental se centra en la comercialización a nivel nacional de productos para la construcción, decoración e interiorismo.

Productos: en su división de Construcción: velos y geotextiles, mallas de fibra de vidrio, cintas y cantoneras, accesorios SATE, Mat/ Resinas, Gel/ Top Coat; División de Decoración: tejidos tec.. fibra de vidrio, revestimientos murales vinílicos, revestimientos murales alta decoración, soluciones de escritura y magnéticas, 3M arquitectura y decoración, 3M Windows Film, Soluciones Acústicas...

Email: regarsa@regarsa.com
Web: www.regarsa.com

DIRECTOR GENERAL: ESTEBAN GONZÁLEZ, JOSÉ / DIRECTOR MARKETING: LÓPEZ, FCO. JAVIER / DIRECTOR TÉCNICO: ARRATIBEL, ITXARO.

MARCAS:
TEXTURGLAS
SYSTEXX
REGARSA
WALLCONTRACT
TEXAM
MAGPAINT
DI-NOX
3M WINDOWS
FILM
AUTEX
ACOUSTICS



APOYOS PARA PAVIMENTO FLOTANTE

MATERIAL RECICLABLE

Visite nuestro catálogo técnico
PRESTO www.lizabar.com

**MODELOS
PATENTADOS**



EJECUTAMOS EL MONTAJE
A NIVEL NACIONAL

PARA USO EN:

- TERRAZAS ACCESIBLES
- FALSOS SUELOS TRANSITABLES
- CUBIERTAS PEATONALES
- AZOTEAS
- REHABILITACIONES, ETC.



SECTOR CONSTRUCCIÓN



SECTOR ENTARIMADOS

Columnas gran altura regulables
Resistencia 1.000 kg
Alturas ilimitadas

**GRAPAS
OCULTAS PARA
ENSAMBLAJE
DE TARIMAS
NATURALES Y
SINTETICAS**



Separación entre lamas: sólo 3mm.
Cabeza de tornillo: no visible



NUEVO



C/ Binefar, 37 | Local 26-28
08020 Barcelona
Tfno. / Fax: 93 305 63 61
e-mail: lizabar@lizabar.com
www.lizabar.com



SCHLÜTER SYSTEMS, S.L.

CTRA. CV-20 VILLARREAL-ONDA, KM 6,2
12200 ONDA
CASTELLÓN
Tel. 964241144
Fax. 964241492

MARCAS:
SCHLÜTER
SCHLÜTER-KERDI
SCHLÜTER-DITRA
SCHLÜTER-BEKOTEC-THERM

Actividad principal: filial española del grupo homónimo, dedicado al desarrollo, fabricación y comercialización de sistemas para la colocación de recubrimientos cerámicos. Su matriz dispone de instalaciones en Iserlohn (Alemania) y Plattsburgh (Nueva York, Estados Unidos). La filial española asume el negocio de los mercados español y portugués, a los que abastece desde sus instalaciones en Onda (Castellón), donde dispone de un almacén de 2.400 metros cuadrados.

Productos: ofrece perfiles (de cantoneras, de transición entre pavimentos, de juntas de movimiento y decorativos), sistemas de construcción e impermeabilización (platos de ducha de obra, baños, piscinas), de impermeabilización y desolidarización (terrazas y exteriores) y de pavimento de cerámica climatizado (de suelo radiante).

Email: info@schluter.es
Web: www.schluter.es

DIRECTOR GENERAL: VIEBIG, JORGE / DIRECTOR TÉCNICO: PALLARES, ALFONSO / DIRECTOR DE MARKETING: CASADO, MARÍA DOLORES / DIRECTOR COMERCIAL: URBANO, XAVIER.



SOMBRAH CONTROL SOLAR S.L.

VÍA DE LAS DOS CASTILLAS
33, EDIFICIO ÁTICA 4,
1º PLANTA
28224 POZUELO
DE ALARCÓN
MADRID
Tel. 667343116

Actividad principal: en respuesta a las recientes modificaciones normativas del CTE, SOMBRAH surge como una entidad dedicada a abordar las actuales demandas técnicas en el ámbito de la construcción. Compuesto por un equipo de expertos en eficiencia energética, hermeticidad y control solar, y respaldado por una amplia trayectoria en proyectos de alta eficiencia energética, nos enfocamos en el diseño y fabricación de soluciones industrializadas y prefabricadas a nivel nacional para abordar específicamente estas áreas en el hueco de la envolvente.

Productos: hueco industrializado ensamblado en fábrica y adaptable a cualquier tipología de fachada: laterales y alfeizar de EPS de alta densidad, cajón EPS de alta densidad, carpintería altas prestaciones, protección solar y hermeticidad.

Email: prescripcion@sombrah.com
Web: www.sombrah.com

DIRECTOR GENERAL: HORNERO BOUZAS, GUILLERMO / DIRECTOR COMERCIAL: TORRES GÓMEZ, MIRIAM / DIRECTOR TÉCNICO: PARAÍSO, DAVID / ADMINISTRACIÓN: GARCÍA, LAURA.



TECLUSOL, S.L.

C/ PUERTO LINERA, 18
28935 MÓSTOLES
MADRID
Tel. 916361744

Actividad principal: distribución de Tragaluces Tubulares, Instalación de los mismos e Ingeniería para futuros proyectos y proyectos realizados. Actualmente pertenecen a KINGSPAN (Multinacional Irlandesa) que compró SOLATUBE en 2021. La compañía cuenta con almacén propio 600m² y 150 m² de Oficinas. El volumen de facturación es aproximadamente de 1.400.000€.

Productos: la compañía ofrece tragaluces solares SOLATUBE.

Email: info@teclusol.com
Web: www.solatube.es

DIRECTOR GENERAL Y TÉCNICO: CARRASCAL ALDANA, JUAN LUIS / DIRECTOR MARKETING: CARRASCAL ESTEBAN, VÍCTOR.

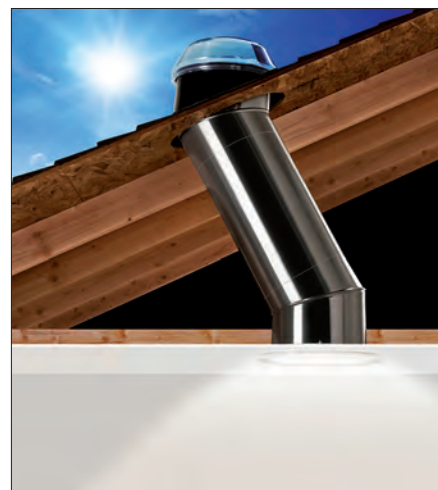

MARCAS:
SOLATUBE



TOPCIMENT® / GRUPO NEGOCIOS P.O., S.L.U.

CALLE ROSAS 33
46940 MANISES
VALENCIA
Tel. 963925989

Actividad principal: empresa española fundada en 2005 y líder en el mercado de revestimientos decorativos. Fabrican y comercializan recubrimientos innovadores y duraderos tanto para interiores como para exteriores. Sus productos son desarrollados en sus instalaciones industriales ubicadas en Valencia, que abarcan más de 6.000 m². Disponen de diversos laboratorios, personal químico especializado y múltiples salas destinadas a la formación. Ofrecen asesoramiento técnico especializado y un programa continuo de capacitación. Cuenta con el certificado ISO 9001:2015, lo que certifica que cumplen con un conjunto de requisitos internacionales de calidad.

Productos: Disponen de una extensa gama de soluciones decorativas y funcionales: microcemento, hormigón impreso, pinturas metálicas y óxidas...; gama que cada año vamos ampliando con productos nuevos que responden a las necesidades del mercado.

Email: info@topciment.com
Web: www.topciment.com

DIRECTOR GENERAL: ORTAIS BALLESTER, PIERRE.





VENTUX EXCLUSIVE

VENTUX CALLE CERCEDILLA
18, NAVE 17 POL. IND.
VENTORRO DEL CAÑO
28925 ALCORCÓN
MADRID
Tel. 620211684

MARCAS: KE OUTDOOR
MARKILUX CARAVITA
RENSON SILENT GLISS
WAREMA BANDALUX
SOLIDAY STORES PERSAN

Actividad principal: Comercialización de Sistemas de Protección Solar de alta calidad. Están ubicados en Madrid, donde desarrollan la mayor parte de sus proyectos, pero también dan servicio en toda España cuando sus clientes así lo demandan. Ofrecen asesoramiento en función de las necesidades del cliente, Instalación del producto, llevada a cabo por personal propio de la empresa cualificado para ello con los cursos de formación realizados, Servicio Postventa para todos los productos instalados. Entre sus clientes destacan: Estudios de Arquitectura, Estudios de Decoración, Estudios de Interiorismo y Paisajismo, Promotores, Constructoras, etc.

Productos: Venecianas de exterior: el mejor producto para orientar la luz y proteger del sol aportando ahorro energético. Toldos: protección solar, manuales y motorizados. Velas: a medida para cubrir grandes dimensiones, fijas y motorizadas. Pérgolas Bioclimáticas: la mejor solución para proteger del sol y de la lluvia.

Email: Info@ventux.es

Web: www.ventux.es

DIRECTOR GENERAL Y COMERCIAL: CALDERÓN, JAIME.



VICAIMA - PUERTAS Y DERIVADOS, S.L.

CALLE PRINCESA, 3 -
DUPLICADO 913
28008 MADRID
MADRID
Tel. 914480526

MARCAS: PORTARO®
VICAIMA DEKORDOR®
VICAIMA NATURDOR®
UNEXPECTED EASYCLEAN®
HARMONY VICEVERSA®

Actividad principal: Con presencia directa en países como Reino Unido y España, Vicaima exporta cerca de 95% de su producción y ofrece soluciones innovadoras para diversos sectores como vivienda, hotelero, escolar, salud y comercial. Visionaria y con un know-how de más de seis décadas, Vicaima es uno de los mayores fabricantes europeos en el diseño y producción de soluciones de puertas de interior, cercos, armarios, paneles de revestimiento y piezas para mobiliario.

Productos: Vicaima es reconocida internacionalmente por la fabricación de puertas de interior que combinan diseño, innovación y alto rendimiento. Soluciones de calidad certificada, capaces de marcar la diferencia en cada proyecto. Características técnicas como cortafuego, acústica o de seguridad, con valores térmicos asociados, caracterizan también esta solución que añade valor estético, siempre con respeto al medio ambiente.

Email: vicaimapuertas@vicaima.com

Web: www.vicaima.com

COUNTRY MANAGER: FIERRO, DAVID.



ÍNDICE DE EMPRESAS

3M ESPAÑA, S.A. 212

A

A. EMBARBA, S.A. (GRUPO)	98
ABN PIPE SYSTEMS, S.L.U.	122
ABSARA INDUSTRIAL, S.L.	104
ABSOTEC ABSORCIÓN ACÚSTICA S.L.	6
AC MARCA ADHESIVES S.A.	186
ACERINOX, S.A.	40
ACO PRODUCTOS POLÍMEROS S.A.U (ACO IBERIA)	122
ACORAVAL, S.L.	40
ACQUABELLA (CONSTRUPLAS, S.L.U.)	104
ACRISTALIA S.L.	40
ADAPTA COLOR, S.L.	186
AIRE LIMPIO 2000	76
AIRFAL INTERNATIONAL, S.L.	130
AIRLAN, S.A.	76
AKZO NOBEL COATINGS, S.L.U	186
ALGECO CONSTRUCCIONES MODULARES, S.A.U.	212
ALTRO SPAIN FLOORS AND WALLS	170
ALUcoil, S.A.	41
ALUGOM	41
ALUMBRADO TÉCNICO PÚBLICO, S.A.	212
ALUMINCO & PANEL, S.L	41
ALUMINIOS CORTIZO, S.A.U	41
ALUPLAST IBÉRICA, S.L.U.	42
ALU-STOCK S.A.	40
ALU-STOCK S.A.	212
ALUSYSTEM S.A.U.	42
ALUYJOMA, S.L.	42
AMC, S.A.	213
ANDALUZA DE LAMINADOS	150
ANDREU BARBERA, S.L.	42
APE CERÁMICA S.L.U.	158
APRIMATIC DOORS, S.L.	22
ARCHIESPAÑA SOFTWARE, S.L.	213
ARDEX CEMENTO, S.A.	32
ARGENTA CERÁMICA, S.L.	158
ARIÑO DUGLASS, S.A.	208
ARISTON IBERICA S.L.U.	76
ARKOSLIGHT, S.L	130
ARMACELL IBERIA, S.L.U.	6
ARQUIMA (ARQUIMABALEAR SL - B70625769)	150
ARTEMIDE, S. A.	130
ARTTROS S.L.	158
ASCENSORES ENOR, S.L.	98
ASCENSORES TRESA S.A.	98
ASEA BROWN BOVERI, S.A.	22
ASEA BROWN BOVERI, S.A.	130
ASSA ABLOY ENTRANCE SYSTEMS SPAIN S.A.U	22
ASSA ABLOY ENTRANCE SYSTEMS SPAIN S.A.U	44
ASZENDE, S.L.U	98
ATUSA GRUPO EMPRESARIAL, S.A.	122
AUDIOTEC INGENIERÍA ACÚSTICA S.A.	6
AUTOMATISMOS PUJOL S.L.	22
AXALTA COATING SYSTEM SPAIN, S.L.	186

AYUSO GRUPO EMPRESARIAL, S.L. 44
AZUVI CERAMICS, S.L. 158

B

BANDALUX GROUP	213
BARCITRONIC, S.A.	104
BARNICES Y PINTURAS MODERNAS, S.A.	187
BASF ESPAÑOLA, S.L.U.- SITE RUBÍ	6
BAUMIT, S.L.	7
BAXI CALEFACCIÓN, S.L.U.	76
BEAL INTERNATIONAL S.A.	213
BECKER AUTOMATISMOS, S.L.	23
BEISSIER, S.A.U.	187
BIASI, S.L.	77
BLINKER ESPAÑA, S.A.U.	188
BMI ROOFING SYSTEMS S.L.U.	144
BMI ROOFING SYSTEMS S.L.U.	159
BONA IBERIA, S.L.	188
BOSCH (ROBERT BOSCH ESPAÑA, S.L.U.)	77
BOSCH MARÍN, S.L.	77
BREINCO	182
BRONPI CALEFACCIÓN, S.L.	77
BUTECH, BUILDING TECHNOLOGY S.A.U	188

C

C3 SYSTEMS, S.L.	44
CAHORS ESPAÑOLA, S.A.	131
CAINOX-CANALIZACIONES INOXIDABLES, S.L.	122
CAMBRONERO INDUSTRIAS METÁLICAS, S.A.	44
CÁNDIDO ZAMORA, S.A.	182
CARLO GAVAZZI, S.A.	23
CARRIER	78
CARRIER FIRE & SECURITY ESPAÑA S.L.	46
CASAMAYOR PERFILES, S.L.	46
CAVITI	214
CEILHIT, S.L.U.	78
CEMENTOS LA CRUZ, S.L.	32
CEMENTOS MOLINS INDUSTRIAL, S.A.	32
CEMEX ESPAÑA OPERACIONES, S.L.U.	32
CERAMICA A MANO ALZADA S.L.	159
CERAMICA BELIANES S.L.	159
CERÁMICA LA ESCANDELLA, S.A.	159
CERÁMICA MALPESA, S.A.	160
CERÁMICAS MAZARRÓN	160
CERANOR, S.A.	160
CERRADURAS ISEO IBÉRICA, S. L.	46
CHAFFOTEAUX - ARISTON THERMO ESPAÑA S.L.U.	78
CHERUBINI IBERIA, S.L.	23
CHINT ELECTRICS, S.L.	131
CHRYSO ADITIVOS, S.A.	188
CIA. ESPAÑOLA AISLAMIENTOS, S.A. (ISOLANA)	7
CIA. ESPAÑOLA AISLAMIENTOS, S.A. (ISOLANA)	202
CIN VALENTINE, S.A.U.	190
CISA CERRADURAS, S.A.U.	46
CLEM, S.A.	23

CLIMASTAR GLOBAL COMPANY, S.L.	78
CODERCH ACÚSTICA	8
COINTRA	79
COLORKER, S.A.	160
COMENZA, S.L.U.	47
COMERCIAL SALGAR, S.L.	104
CONDUCCIONES DE AGUA VIEGA S.L	123
CONEX BÄNNINGER	123
CORPORACIÓN EMPRESARIAL ALTRA	79
COSENTINO, S.A.	178
COVERLAM	161
CS PRESTO, S.A.U.	106
CUBIERTAS ALIGERADAS TERMOACÚSTICAS, S.L.	8
CUPA STONE IBERIA, S.L.	178

D

DAIKIN AC SPAIN, S.A.	79
DAISALUX, S.A.U.	131
DANFOSS, S.A.	79
DANFOSS, S.A.	123
DANOSA	144
DANOSA _ DERIVADOS ASFÁLTICOS NORMALIZADOS, S.A.	8
DAPLAST, S.L.	214
DE DIETRICH THERMIQUE IBERIA SLU	80
DECEUNINCK NV.	47
DELABIE SANITARIO, S.L.U	106
DELTA DORE, S.A.	214
DELUXE LIGHTING, S.L.	131
DESARROLLOS QUÍMICOS CASTELLANOS S.L.	8
DICOMAT, S.L.	132
DIERRE HISPÁNICA, S.A.U.	47
DIFUSIÓN HIDRÁULICA LLUÍS, S.A.	99
DIPSO PAVIMENTOS	170
DISCESUR	106
DISTIPLAS FLOORS, S.L.	170
DOM-MCM S.A.U	47
DOMUSA CALEFACCIÓN, S.COOP.	80
DORMAKABA ESPAÑA S.A.U	24
DORMAKABA ESPAÑA S.A.U	48
DRAGADOS, S.A. - CARACOLA	182
DRIZORO, S.A.U	190
DRIZORO, S.A.U.	33
DUNE CERÁMICA, S.L.	161
DURAVIT ESPAÑA S.L.U.	106

E

EATON INDUSTRIES (SPAIN), S.L.	132
EBIR ILUMINACIÓN S.L.	108
EGOIN WOOD GROUP	150
EL MUNDO DEL SIFONICO S.L. (SIFONIKA)	123
ELECTROMECAÑICOS VIVEIRO, S.A.U.	80
ELECTROZEMPER, S.A.	132
ELNUR, S.A.	80
ELSON ELECTRONICA S.A.	24
ELVAL COLOUR IBÉRICA	48
EMAC GRUPO	214
ENERBLOCK, S.L.	48
ENVAC IBERIA, S.A.	216
EQUITONE	48
ERCO ILUMINACIÓN, S.A.	132
EUPINCA, S.A.	190

EURO SEATING INTERNATIONAL, S.A.	216
EUROFRED, S.A.	81
EURONIT FACHADAS Y CUBIERTAS, S.L.	9
EURONIT FACHADAS Y CUBIERTAS, S.L.	49
EUROPERFIL, S.A.	49
EUROPIGMENTS, S.L.	190
EUROTHERM	81
EXAGRÉS, S.A.	161
EXLABESA ARCHITECTURE	50
EXTRUGASA - EXTRUSIONADOS GALICIA S.A.U.	50
EXTRUÍDOS DEL ALUMINIO, S.A.	50

F

FÁBRICA ELECTROTÉCNICA JOSA, S.A.U.	133
FAIN ASCENSORES	99
FAUS INTERNATIONAL FLOORING S.L.	150
FAUS INTERNATIONAL FLOORING S.L.	170
FERMACELL SPAIN, S.L.U.	9
FERMAX ELECTRÓNICA, S.A.U.	24
FERROLI ESPAÑA, S.L.	81
FIGUERAS INTERNATIONAL SEATING, S.L.U.	216
FINANCIERA MADERERA, S.A. (FINSA)	151
FINFLOOR	171
FINSTRAL, S.A.	50
FLEXICEL INDUSTRIAL, S.L.U.	9
FLINT FLOOR, S.L.	171
FOCUS (DISTRIBUIDOR EN ESPAÑA: DEXOFOCUS)	81
FONT DESIGN GROUP	133
FOREL SISTEMAS Y PROYECTOS, S.L.	9
FORMICA, S.A.	216
FRAJUMAR, S.L.	217
FRAMING / FUSTA FRAMING SL	151
FREIXANET WELLNESS	108
FREYSSINET, S.A.U.	33
FRIGICOLL, S.A.	82
FUSTES SEBASTIA, S.L.	151

G

GABARRÓ HERMANOS, S.L.	171
GABELEX	202
GARCIA FAURA, S.L.	52
GAVIOTA SIMBAC, S.L.	217
GAZECHIM COMPOSITES IBÉRICA, S.A.	217
GEALAN FENSTER-SYSTEME GMBH	52
GEBERIT, S.A.U	108
GEBERIT, S.A.U.	124
GECOL	33
GECOL	191
GENEBRE GROUP	108
GENEBRE S.A.	124
GENERAL ELEVADORES	99
GEOPANNEL / ÁBGEL RUIZ IBÁÑEZ, S.A.	10
GERFLOR IBERIA, S.A.	171
GESSI SPAIN, S.L.U.	110
GEZE IBERIA, S.R.L.	24
GIA GROUP / GESTIÓN INTEGRAL DE ALMACENES SL	82
GIESSE GROUP IBERIA, S.A.U	52
GIMÉNEZ GANGA S.L.U.	52
GMV EUROLIFT, S.A.U.	99
GONZATO GROUP	53
GRES ARAGÓN / GRES DE ARAGÓN, S.A.	161

GRESMANC INTERNACIONAL, S.L.	162
GRESPANIA, S.A.	162
GRIFARU GRIFERIA TEMPORIZADA, S.L.	110
GRIFERIA ASM TAPS ESPAÑA	217
GRIFERIAS BORRÁS, S.L.	110
GRIFERÍAS GALINDO, S.L.	110
GRIFERIAS MAIER, S.L.	111
GROHE ESPAÑA, S.A.	111
GROSFILLEX	172
GROUPE ATLANTIC ESPAÑA	82
GRUPO ALVIC FR MOBILIARIO, S.L.	151
GRUPO CEMENTOS PORTLAND VALDERRIVAS, S.A.	33
GRUPO DTI	53
GRUPO GENERAL CABLE SISTEMAS, S.L.	133
GRUPO GRECO GRES INTERNACIONAL SL.	162
GRUPO HALCÓN	162
GRUPO HIERROS Y TRANSFORMADOS METALPANEL	53
GRUPO IRACO, ADVANCED COATING SYSTEMS, S.L.U	144
GRUPO PRILUX ILUMINACIÓN, S.L.U.	133
GRUPO PUMA ESPAÑA, SL	34
GRUPO PUMA ESPAÑA, SL	191
GRUPSA	25
GRUPSA	53
GUARDIAN GLASS ESPAÑA, CV S.L.	208
GUARDIAN SELECT	208
GUINAZ ELECTRÓNICA, S.L.	25
GUNNEBO ESPAÑA	25

H

HÄFELE HERRAJES ESPAÑA, S.L.	25
HAGER SISTEMAS S.A.U	134
HANSGROHE S.A.U.	111
HEIDELBERG MATERIALS HISPANIA	34
HERRAJES OCÁRIZ, S.A.	54
HIDDEN FACTORY	54
HIDROXURY	111
HIJOS DE CIPRIANO CASTELLÓ ALFONSO, S.L.	164
HILEUSA	100
HNOS ARAGONESES UPAMA, S.A.	54
HNOS. FERNANDEZ PEÑO, S.L.	54
HOLCIM ESPAÑA	34
HÖRMANN ESPAÑA	26
HÖRMANN ESPAÑA, S.A.	55
HUURRE IBÉRICA, S.A.U	10
HUURRE IBÉRICA, S.A.U	55

I

IASO S.L	218
IBERSPA, S.L.	112
IDE ELECTRIC S.L.	134
IDEAL STANDARD, S.L.U.	112
IDEATEC ADVANCED ACOUSTIC SOLUTIONS, S.L.U.	10
IDEATEC ADVANCED ACOUSTIC SOLUTIONS, S.L.U.	152
IGUZZINI ILLUMINAZIONE IBÉRICA, S.A.	134
ILUMISA, S.L.	134
IMPERMEABILIZANTES CIENTÍFICOS, S.A.	144
INASUS, S.L.	55
INBECA WELLNESS EQUIPMENT S.L.	112
IND. ESP. PARA EL DESARROLLO E INVESTIGACIÓN 2100	191
INDUSTRIAL GRADHERMETIC, S.A.E.	55
INDUSTRIAS HERGOM, S.L.	82

INDUSTRIAS JUNO, S.A.	191
INDUSTRIAS LASSER, S.A.	112
INDUSTRIAS QUÍMICAS IVM, S.A.	192
INDUSTRIAS QUÍMICAS SATECMA, S.A.	192
INDUSTRIAS RAMÓN SOLER, S.A.	113
INGENIUM, INGENIERÍA Y DOMÓTICA SL	26
INGEPIEDRA, S.L.	178
INSTRUMENTOS TESTO, S.A.	218
INTERFACE HISPANIA S L U	172
INTISI, S.L.	218
IR SAP IBÉRICA, S.L.	84
IRURENA GROUP / INDUSTRIAS QUÍMICAS IRURENA S.A.	192
ISINAC ACOUSTIC WORLD	218
ISO-CHEMIE GMBH	192
ISOLTEX AISLANTE TEXTIL S.L.U	10
ISOPÁN IBÉRICA, S.L.	56
ITALPANNELI IBÉRICA, S.A.	56
ITALSAN, S.L.	124
ITESAL, S.L.	56
ITM PROYECTOS, S.L.	145

J

J. I. REIGADA, S.L. / PRET A PARQUET	172
JACOB DELAFON ESPAÑA, S.A.	113
JACUZZI EUROPE SPA	113
JAGA CLIMATE DESIGNERS / CONVES TERMIC SL	84
JAMES HARDIE SPAIN S.L.U.	172
JIMTEN, S.A.	124
JOHNSON CONTROLS HITACHI	84
JOTUL HISPANIA, S.L.U	84
JUEGOS KOMPAN, S.A.	219
JUNG ELECTRO IBÉRICA, S.A.	135
JUNKERS (ROBERT BOSCH ESPAÑA), S.L.U	85

K

KALDEWEI ESPAÑA, S.L.	113
KAMSTRUP / KAMSTRUP SPAIN S.L.	125
KAUMA DESIGN, S.L.	56
KAYATI, S.L.	219
KEIM ECOPAINT IBÉRICA, S.L.	193
KERAKOLL IBÉRICA, S.A.U	193
KINGSPAN INSULATION, S.A.U	11
KLEIN EUROPE, S.A.	26
KME SPAIN, S.A.U.	57
KNAUF AMF SISTEMAS DE TECHOS, S.L.	11
KNAUF GMBH SUCURSAL EN ESPAÑA	11
KNAUF GMBH SUCURSAL EN ESPAÑA	202
KNAUF INSULATION, S.L.	11
KONE ELEVADORES, S.A.	100
KOOLAIR, S.L.	85
KRONOSPAN, S.L.	152
KRYPTON CHEMICAL, S.L.	145

L

LACUNZA KALOR GROUP, S.A.L.	85
LAMP, S.A.U.	135
L'ANTIC COLONIAL, S.A.U	114
L'ANTIC COLONIAL, S.A.U	164
LAUFEN BATHROOMS, S.A.	114
LEDVANCE LIGHTING S.A.U	135

LEGRAND GROUP ESPAÑA, S.L.	26
LEGRAND GROUP ESPAÑA, S.L.	135
LENNOX REFAC, S.A.	85
LEVANTINA Y ASOCIADOS DE MINERALES, S.A.U	164
LEVANTINA Y ASOCIADOS DE MINERALES, S.A.U.	178
LEVIAT IBÉRICA S.L.	57
LISARDO GONZÁLEZ, S.L.	173
L'ISOLANTE K-FLEX ESPAÑA, S.A.	12
LIZABAR PLASTICS, S.L.	220
LLINAS BCN DESIGN S.L.	136
LOPEZ PANEL S.L.	12
LUMELCO	86
LUMON CRISTALES ESPAÑA, S.L.	57
LUXE PERFIL, S.L.U	57
LUXIONA IBERIA, S.A.	136

M

MAC PUAR, S.A.	100
MAIA-OTTO FLOORING SOLUTIONS, S.L	173
MALLOL ASETYC, S.A.	136
MANAUT CONFORT, S.L.	86
MANUSA DOOR SYSTEMS	58
MAPEI SPAIN S.A.U.	34
MAPEI SPAIN S.A.U.	194
MARAZZI IBERIA S.L.U	164
MARSAN INDUSTRIAL, S.A.	86
MASTER BUILDERS SOLUTIONS ESPAÑA S.L.U	36
MASTER BUILDERS SOLUTIONS ESPAÑA S.L.U	194
MASTER INGENIEROS, S.A.	27
MECALIA METALÚRGICA Y CALDERERÍA, S.L.	86
MEDICLINICS, S.A.	114
METACESA, S.L.	58
METALCO ARQUITECTURA EN ACERO, S.L. JANSEN IBERIA	58
METECNO ESPAÑA, S.A.U	58
MIGUÉLEZ, S.L.	136
MILLIKEN BEECH HILL PLANT	174
MINIMAL WINDOWS CENTRAL SPAIN, S.L.	59
MITSUBISHI ELECTRIC EUROPE BV, SUCURSAL ESPAÑA	87
MMCONECTA	137
MOLDURAS DEL NOROESTE, S.L.	152
MOLECOR CANALIZACIONES, S.L.	125
MULTIPANEL INTERNACIONAL MADRID, S.L.	12
MURPROTEC, S.L.	194

N

NATURPIEDRA JBERNARDOS	179
NICE AUTOMATISMOS ESPAÑA, S.A.	27
NOFER, S.L.	87
NOFER, S.L.	114
NOKEN PORCELANOSA BATHROOMS	115
NORMA DOORS TECHNOLOGIES, S.A.	152
NORMAGRUP TECHNOLOGY S.A	137
NOTSON ACÚSTICA, S.L.	12
NOVAIR-MTA, S.A.U.	87
NOVARALI, S.L.	115
NOVELLINI IBÉRICA	116
NOVOFERM ALSAL, S.A.	59
NOVOLUX LIGHTING, S.L.	137
NÜO PLANET	27

O

OBO BETTERMANN S.A.	137
OMRON ELECTRONICS IBERIA, S.A.U.	27
ONDULINE MATERIALES DE CONSTRUCCIÓN, S.A.	13
ONDULINE MATERIALES DE CONSTRUCCIÓN, S.A.	145
ONOK LIGHTING	138
OPENERS & CLOSERS S.L	28
OPTIMUS S.A	28
ORKLI, S. COOP.	87
ORMAZABAL MEDIA TENSIÓN S.L.U	182
ORONA S. COOP.	100
OTIS MOBILITY, S.A.	101

P

PADREIRO, S.L.U	13
PAMESA CERÁMICA, S.L.	165
PANASONIC HEATING & COOLING ESPAÑA	88
PAVIMENTOS DEL GENIL, S.A.	174
PEMSA CABLE MANAGEMENT S.A.U	138
PERFILES WELSER, S.L.	59
PERFILES Y SISTEMAS PARA VENTANA S.L.	154
PERFILES Y SISTEMAS PARA VENTANA, S.L.	59
PERFORMANCE SPECIALTY PRODUCTS IBÉRICA, S.L.U	60
PERLITA Y VERMICULITA, S.L.U.	13
PERSAX, S.A.	60
PERSIANAS COLLBAIX, S.L.	60
PERSYCOM MADRID, S.L.	60
PIEDRAS SEGOVIA, S.L.	179
PINTOSSI, S.L.	125
PINTURAS BLATEM, S.L.	194
PINTURAS HEMPEL, S.A.U.	195
PINTURAS ISAVAL, S.L.	195
PINTURAS JOTUN S.A.	195
PINTURAS MONTÓ, S.A.U.	195
PITTSBURGH CORNING EUROPE, S.A.	13
PITTSBURGH CORNING EUROPE, S.A.	208
PITTWAY HOMES SYSTEMS S.L.	88
PLADUR® GYPSUM S.A. U.	202
PLÁSTICOS FERRO, S.L.U (FERROPLAST)	125
POLYGROUP EUROPE	174
PORCELANOSA, S.A.U	165
PORTES BISBAL, S.L.	61
PREFIRE, S.L.	220
PRESTO IBÉRICA, S.A.	116
PRIMION DIGITEK, S.L.U.	28
PROFINE IBERIA, S.A.U.	61
PROMAT IBÉRICA, S.A.	220
PROPAMSA, S.A.U.	36
PROPAMSA, S.A.U.	196
PROYECTOS ONDDI, S.A.	61
PTA HERRAJES - GRUPO LAVAAL IBÉRICA	61
PUERTAS AUTOMÁTICAS PORTIS, S.L.	28
PUERTAS CASTALLA, S.L.	154
PUERTAS PADILLA, S.L.	62
PUERTAS PERCIBER, S.L.	154
PUERTAS ROPER S.L.	62
PUJOL ILUMINACIÓN, S.L.	138

Q

Q-RAILING ESPAÑA	62
QS ADHESIVES & SEALANTS, S.L.	196
QUIDE, S.A.	196
QUILOSA - SELENA IBERIA	196
QUILOSA-SELENA IBERIA, S.L.U.	14
QUILOSA-SELENA IBERIA, S.L.U.	145

R

RDZ S.P.A	88
RECORD PUERTAS AUTOMÁTICAS S.A.	29
RECUBRIMIENTOS Y MOLDEADOS S.A.U. (ACO REMOSA)	126
REGARSA	220
REHAU - WINDOW SOLUTIONS	62
REHAU - BUILDING SOLUTIONS	88
REMICA, S.A.	89
RENOLIT HISPANIA	146
RENSON INDOOR & OUTDOOR	64
REVESTTECH SOLUTIONS S.L.	116
REVESTTECH SOLUTIONS S.L.	146
REVI GLASS S.A.	174
REYNAERS ALUMINIUM, S.A.U.	64
RIELLO ENERDATA, S.L.U.	138
RIELLO, S.P.A. - SUCURSAL EN ESPAÑA	89
RINOL ROCLAND R&T, S.A	197
RIVENTI FACHADAS ESTRUCTURALES S.L.	64
RIVISA	64
ROCA	116
ROCKFON PENINSULAR	204
ROCKWOOL PENINSULAR S.A.U.	14
RODACAL BEYEM, S.L.	197
ROLLGUM CORP. S.L.	146
ROSA GRES S.L.U.	165
ROTH IBÉRICA, S.A.U.	90
ROTHO BLAAS, S.L.	154
ROTO FRANK S.A.	65
RZB RUDOLF ZIMMERMANN BAMBERG, GMBH	140

S

SAINT-GOBAIN ECOPHON	204
SAINT-GOBAIN EUROCOUSTIC	204
SAINT-GOBAIN GLASS - SAINT-GOBAIN CRISTALERÍA, S.L.	209
SAINT-GOBAIN GLASSOLUTIONS / LA VENECIANA, S.A.	209
SAINT-GOBAIN ISOVER IBÉRICA, S.L.	14
SAINT-GOBAIN PAM ESPAÑA, S.A.	126
SAINT-GOBAIN PLACO® IBÉRICA, S.A	204
SAINT-GOBAIN TRANSFORMADOS, S.A.U	14
SAINT-GOBAIN WEBER CEMARKSA, S.A.	36
SAINT-GOBAIN WEBER CEMARKSA, S.A.	197
SALAMANDER / SIP PRODUCTOS INDUSTRIALES S.A.U.	65
SALTOS SYSTEMS S.L.	29
SALVADOR ESCODA, S.A.	90
SAMSUNG ELECTRONICS AIR CONDITIONER EUROPE	90
SANYC C.E.S / SANYCCES	118
SAS PREFABRICADOS DE HORMIGÓN, S.A.	183
SAUNIER DUVAL DICOSA, S.A.U.	90
SCHINDLER, S.A.	101
SCHLUTER SYSTEMS, S.L.	222
SCHNEIDER ELECTRIC ESPAÑA, S.A. U	140

SCHRÉDER SOCELEC, S.A.	140
SCHÜCO IBERIA, S.L.	66
SEALED AIR PACKAGING, S.L.U.	16
SECOM ILUMINACIÓN, S.L.	140
SEÑOR / SUSPENSIONES ELÁSTICAS DEL NORTE S.L.	16
SEÑOR / SUSPENSIONES ELÁSTICAS DEL NORTE S.L.	91
SEÑOR / SUSPENSIONES ELÁSTICAS DEL NORTE S.L.	205
SERGE FERRARI GROUP	66
SFA SANITRIT ESPAÑA, S. L.	118
SFA SANITRIT ESPAÑA, S. L.	126
SHE-ELEVATOR S.L	101
SIBER ZONE S.L.U.	91
SIEMENS, S.A. DIVISION BUILDING TECHNOLOGIES	29
SIGNIFY IBERIA S.L.U.	141
SIKA, S.A.U.	146
SIKA, S.A.U.	197
SILBERSONNE LED SYSTEMS, S.L.	141
SIMON	141
SIMONSWERK GMBH	66
SISTEMAS Y SOLUCIONES CLIMÁTICAS S.L.	91
SMA IBÉRICA TECNOLOGIA SOLAR, S.L.U	91
SOCYR 99	147
SODECA, S.L.U.	92
SOLUCIONES INTEGRALES DE ACCESOS S.L	29
SOMBRAH CONTROL SOLAR S.L.	222
SOMFY ESPAÑA, S.A.U.	30
SONAE ARAUCO	156
SOPREMA IBERIA S.L.U.	16
SOPREMA IBERIA S.L.U.	147
SOUDAL QUIMICA. S.L.	198
SPIGOGROUP, S.L.	156
STACBOND	66
STANDARD HIDRÁULICA, S.A.U.	118
STANDARD HIDRÁULICA, S.A.U.	126
STO SDF IBÉRICA S.L.U.	16
STOC - STOC ACÚSTICA	92
STROHM TEKA BATHROOMS SOLUTIONS S.A.	118
STRUGAL 2 S.L.	67
SYLVANIA / FEILO SYLVANIA S.A.U.	141
SYSTEMAIR HVAC SPAIN, S.L.U.	92

T

TALLERES RUIZ ASCENSORES, S.L.	101
TARKETT FLOORS, S.L.	175
TAU CERAMICA SOLUTIONS, S.L.U.	165
TECHNAL _HYDRO BUILDING SYSTEMS SPAIN, S.L.U.	67
TECHNOFORM BAUTEC IBÉRICA, S.L.	67
TECLUSOL, S.L.	222
TECNA S.L.	92
TECRESA PROTECCIÓN PASIVA, S.L.	198
TECZONE ESPAÑOLA S.A.	67
TEJAS BORJA, S.A.U.	166
TEJAS VERA, S.A.U.	166
TESY	93
THERMOCHIP, S.L.U	18
THESIZE SURFACES, S.L.	166
THU PERFIL, S.L.	205
TIGER COATINGS SPAIN, S.L.U.	198
TINO NATURAL STONE	179
TK ELEVADORES ESPAÑA, S.L.U.	102
TODOCRISTAL (ALLGLASS CONFORT SYSTEMS S.L.)	68
TOPCIMENT® / GRUPO NEGOCIOS P.O., S.L.U.	222

TORRESFIRE, S.L.	68
TOSHIBA CALEFACCIÓN & AIRE ACONDICIONADO	93
TQ TECNOL, S.A.U.	198
TRADE, S.A.	93
TRANE AIRE ACONDICIONADO, S.L.	93
TRES COMERCIAL, S.A.	120
TRILUX ILUMINACIÓN, S.L.	142
TROCELLEN IBÉRICA, S.A.	18
TROCELLEN IBÉRICA, S.A.	147
TROX ESPAÑA, S.A.	94
TUBERÍAS Y PERFILES PLÁSTICOS, S.A.U.	128
TVITEC CRICURSA	68
TVITEC CRICURSA	209

U - V - W - X - Y - Z

ULMA ARCHITECTURAL SOLUTIONS	183
UMBELCO, S.L.	68
UMETAL, S.L.	70
UNECOL ADHESIVE IDEAS, S.L.	200
UNISAN XXI, S.A.	120
UPONOR HISPANIA, S.A.U	128
URSA IBÉRICA AISLANTES, S.A.	18
VAILLANT	94
VÁLIDA	102
VALVOSANITARIA BUGATTI	128
VÁLVULAS ARCO, S.L.	128
VEKAPLAST IBÉRICA, S.A.U.	70
VELUX SPAIN, S.A.	70
VENIS PROJECTS	166
VENTANAS K-LINE, S.L.U.	70
VENTUX EXCLUSIVE	223
VERNI PRENS, S.A	183
VICAIMA - PUERTAS Y DERIVADOS, S.L.	223
VICTORIA CERAMICS SPAIN	167
VISSMANN, S.L.	94
VISENDUM®	156
VIUDA DE RAFAEL ESTEVAN GIMÉNEZ, S.L.	72
VMZINC - VM BUILDING SOLUTIONS IBÉRICA	72
VOLCALIS - ISOLAMENTOS MINERAIS, S.A.	18
VOTORANTIM CIMENTOS	36
WESER IBÉRICA PREFABRICADOS DE HORMIGÓN, S.A.	183
WICONA- HYDRO BUILDING SYSTEMS SPAIN S.L.U.	72
WIEHAG	156
WOLF GROUP IBÉRICO S.A.U	200
WOLF IBÉRICA CLIMATIZACIÓN Y CALEFACCIÓN, S.A.U	94
YESYFORMA EUROPA, S.L.	206
YTONG / XELLA ESPAÑA	37
ZEHNDER GROUP IBÉRICA	95
ZENNIO	30
ZENTIA	20
ZENTIA	206
ZINCO CUBIERTAS ECOLÓGICAS, S.L.	147

ÍNDICE DE ANUNCIANTES

A	
ABSOTEC ABSORCIÓN ACUSTICA	7
AC MARCA ADHESIVES	187
ALUGOM	43
ANDREU BARBERA	45
B - C - D	
BIGMAT IBERIA	DESPLEGABLE PORTADA
BIMÉTICA	49
CERÁMICA LA ESCANDELLA	96
CIN VALENTINE	189
CIR62	210
DELABIE SANITARIOS	107
E - F - G	
EMAC GRUPO	215
ENVALORA	4
EXLABESA ARCHITECTURE	51
FINANCIERA MADERERA (FINSA)	153
FRIGICOLL	83
GEBERIT	109
GRES PANIA	163
GRIFERÍA ASM TAPS ESPAÑA	105
GRUPO ALVIC FR MOBILIARIO	155
GRUPO CIARE	176
HITECSA	95
H - I - J - K - L	
HOLCIM ESPAÑA	35
ISO-CHEMIE GMBH	193
KAYATI	219
LEVIAT IBÉRICA	180
LIZABAR PLASTICS	221

M - N - O	
MEDICLINICS	115
MMCONNECTA	139
MOLECOR CANALIZACIONES	127
ORKLI, S. COOP.	89
P - Q - R - S	
PLADUR® GYPSUM	203
PROFINE IBERIA	63
REVESTTECH SOLUTIONS	MARCAPÁGINAS
REVI GLASS	173
ROCKWOOL PENINSULAR	15
SAINT GOBAIN SOLUTIONS	17
SAINT-GOBAIN ECOPHON	205
SALAMANDER / SIP PRODUCTOS INDUSTRIALES	65
SCHÜCO	38
SEÑOR / SUSPENSIONES ELÁSTICAS DEL NORTE	19
STANDARD HIDRÁULICA	117
STRUGAL 2	69
T - U - V - W - X - Y - Z	
TIGER COATING SPAIN	199
TOPCIMENT	168
TORRESFIRE	71
TRES COMERCIAL	119
VELUX SPAIN	73
VICAIMA - PUERTAS Y DERIVADOS	148
YTONG/XELLA ESPAÑA	37
ZEHNDER GROUP IBÉRICA	74



pro
tien
das
editorial